

Instrucțiuni de asamblare

USCĂTOARELE DE CEREALE ANTTI M06 2W SECȚIUNEA SUPERIOARĂ

408072 (ro) 01-01-2010

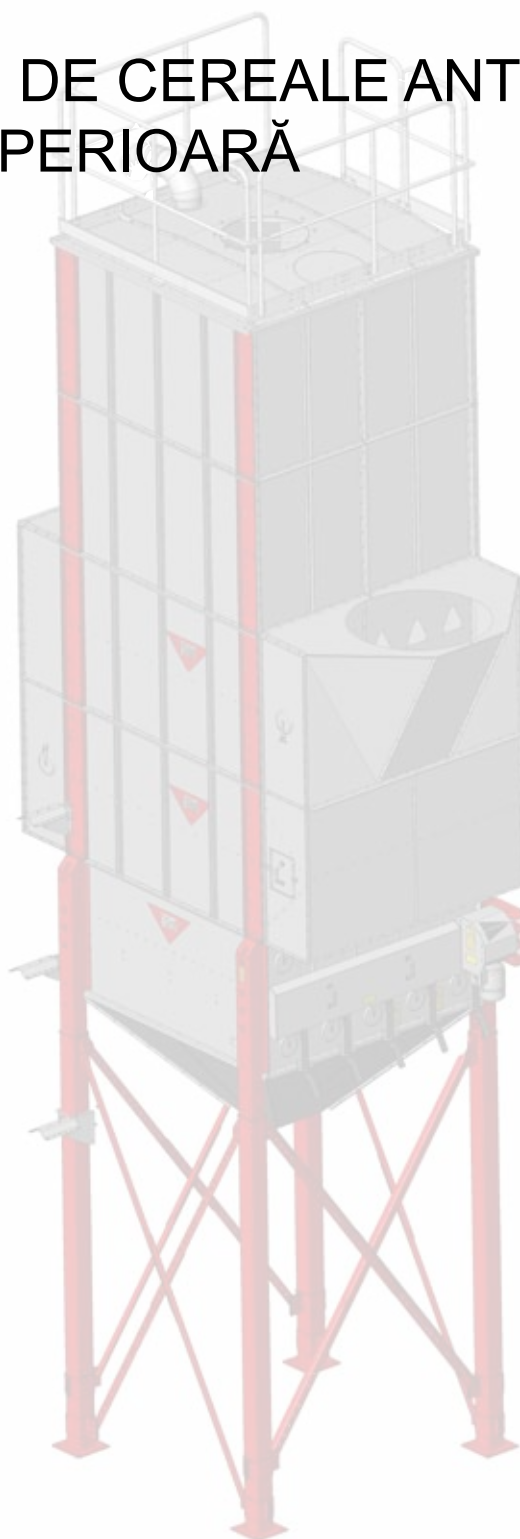

You'll see the difference

Secțiunea superioară 2W asamblată (A70559)

*Partea laterală a capătului
canalului de aer*

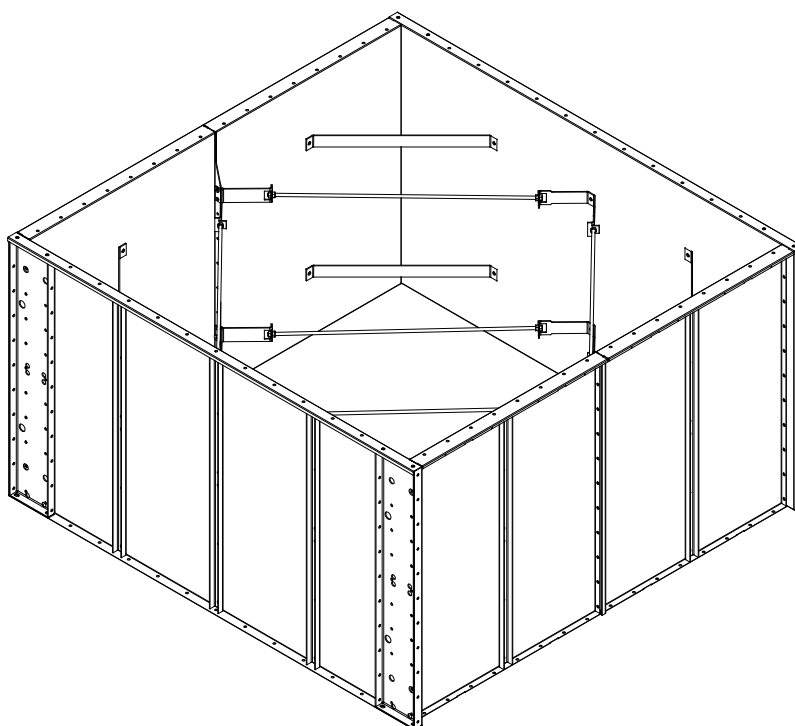

Partea laterală a capătului canalului de aer

Secțiunea superioară 2W asamblată (A70559).....	3
Secțiunea superioară 2W asamblată (A70559), piese de schimb.....	4
Secțiunea superioară 2W, pachet livrat (A70829).....	6
Asamblarea secțiunii superioare	8



Secțiunea superioară 2W asamblată (A70559), piese de schimb

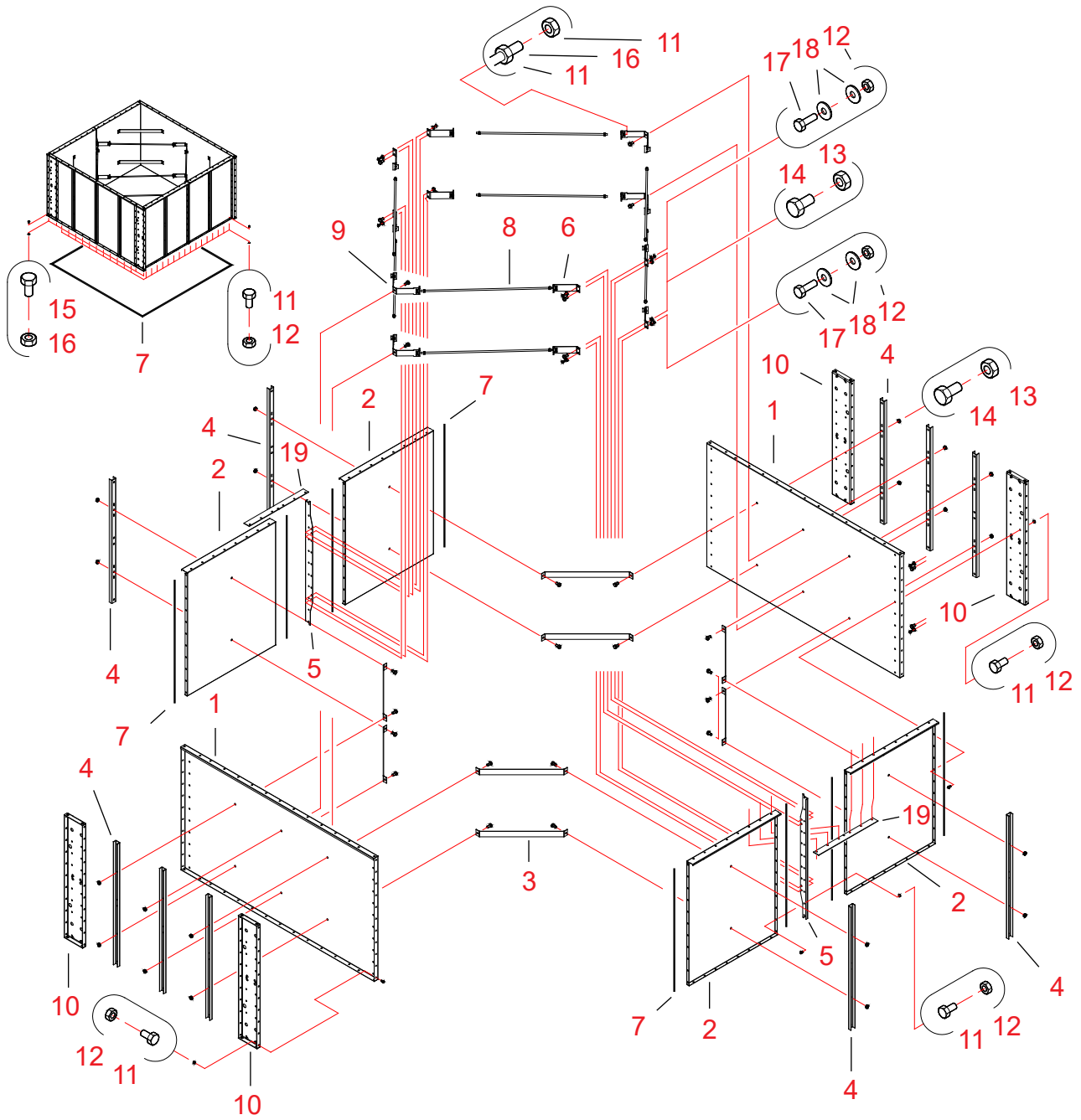



20100101

Ref.	Nr. piesă	Denumirile 1 și 2	Nr. buc.	Nr. schiță	Greutate	Grup
1	A70562	PLACĂ LATERALĂ SECȚIUNE SUPERIOARĂ WM06	2	A70562-A	31,75	3000
2	A70563	SECȚIUNE SUPERIOARĂ/PLACĂ DE CAPĂT CANALAER	4	A70563-C	14,65	3000
3	A70560	BARĂ DE TRAGERE SCURTĂ SECȚIUNE SUPERIOARĂ WM06	8	A70560	1,11	3000
4	A70565	SUPORT VERTICAL SECȚIUNE SUPERIOARĂ WM06	10	A70565-D	2,45	3000
5	A70810	SUPORT VERTICAL PL 3 SECȚIUNE SUPERIOARĂ WM06	2	A70810-C	2,34	3000
6	A72407	SECȚIUNEA SUPERIOARĂ WM06 – BARĂ DE TRAGERE LUNGĂ, DUBLĂ, A CONSOLEI	4	A72407-0	0,68	3000
7	115570	BANDĂ ETANȘARE 4×10 MAPA	19		0,04	2600
8	119028	TIJĂ FILETATĂ ZN – M12×1000 MM 8,8	8		0,89	2010
9	A72408	SECȚIUNEA SUPERIOARĂ WM06 – BARĂ DE TRAGERE LUNGĂ, SIMPLĂ, A CONSOLEI	8	A72408-0	0,41	3000
10	A70359	PICIOR SUSȚINERE S = 4, SECȚIUNE WM06	4	A70359-D	9,72	3000
11	101810	ȘURUB 6K ZN – 8×16 AM DIN933	120		0,01	2010
12	110540	PIULIȚĂ ZN – M8 DIN934	120+8		0	2010
13	110570	PIULIȚĂ ZN – M12 DIN934	24+32		0	2010
14	102500	ȘURUB 6K ZN – 12×25 AM DIN933	24		0	2010
15	102210	ȘURUB 6K ZN – 10×25 AM DIN933	8		0	2010
16	110560	PIULIȚĂ ZN – M10 DIN934	8		0	2010
17	101830	ȘURUB 6K ZN – 8×25 AM DIN933	4		0	2010
18	111532	ȘAIBĂ ZN ARIPĂ – M8 DIN9021	8		0	2010
19	A71060	FLANȘĂ CONTRAFIȘĂ SECȚIUNE SUPERIOARĂ WM06	2	A71060-0	1,11	3000

Secțiunea superioară 2W, pachet livrat (A70829)

Secțiunea superioară 2W include: 1 pachetul A70829, secțiune superioară 2W

În plus, conform necesităților: 4 buc. picioare de susținere A70359, s = 4 mm.
(piese incluse în livrarea uscătorului ca elemente separate)

Modul în care picioarele sunt instalate în secțiunea superioară depinde de poziția secțiunii în uscătorul asamblat.

Tabelul prezintă poziția picioarelor de susținere pe diferitele niveluri ale uscătorului 2W

Nivelurile sunt enumerate de sus în jos

Nivel	Picior de susținere
NIVELUL DE SUS	-
2. NIVEL DE SUS	-
3. NIVEL DE SUS	-
4. NIVEL DE SUS	A70359, s = 4 mm
5. NIVEL DE SUS	A70359, s = 4 mm
6. NIVEL DE SUS	A70359, s = 4 mm
7. NIVEL DE SUS	A70359, s = 4 mm
8. NIVEL DE SUS	A70359, s = 4 mm
9. NIVEL DE SUS	A70359, s = 4 mm
10. NIVEL DE SUS	A70359, s = 4 mm
11. NIVEL DE SUS	A70382, s = 6 mm
12. NIVEL DE SUS	A70382, s = 6 mm
13. NIVEL DE SUS	A70382, s = 6 mm

A70359
s = 4 mm



A70382
s = 6 mm



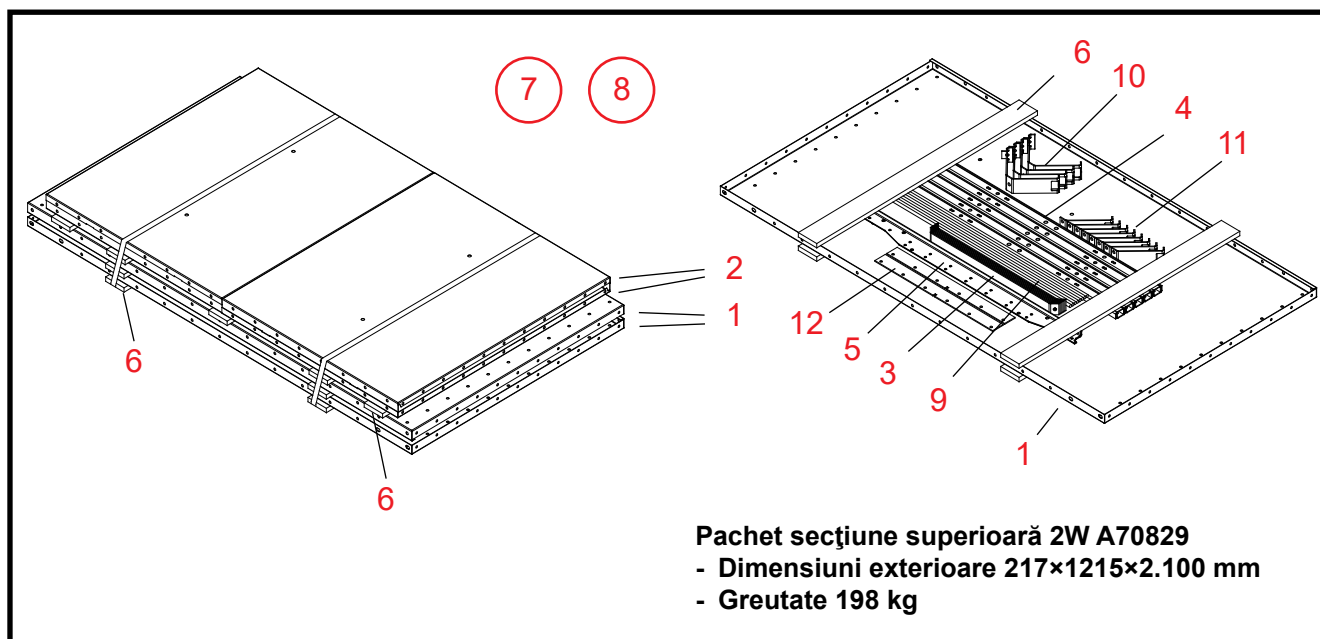

20100101

Ref.	Nr. piesă	Denumirile 1 și 2	Nr. buc.	Nr. schiță	Greutate	Grup
1	A70562	PLACĂ LATERALĂ SECȚIUNE SUPERIOARĂ WM06	2	A70562-A	31,74	3000
2	A70563	SECȚIUNE SUPERIOARĂ/PLACĂ DE CAPĂT CANAL AER	4	A70563-C	14,65	3000
3	A70560	BARĂ DE TRAGERE SCURTĂ SECȚIUNE SUPERIOARĂ WM06	8	A70560-0	1,11	3000
4	A70565	SUPPORT VERTICAL SECȚIUNE SUPERIOARĂ WM06	10	A70565-D	2,45	3000
5	A70810	SUPPORT VERTICAL PL 3 SECȚIUNE SUPERIOARĂ WM06	2	A70810-C	2,34	3000
6	315418	SCÂNDURĂ L = 1200 22x100	9		1,44	2800
7	A70831	PACHET ȘURUBURI 9994200044 SECȚIUNE SUPERIOARĂ 2W WM06	1	A70831-B	4,25	2010
8	115570	BANDĂ ETANȘARE 4x10 MAPA	19		0,04	2600
9	119028	TIJĂ FILETATĂ ZN – M12x1000 MM 8,8	8		0,89	2010
10	A72407	SECȚIUNEA SUPERIOARĂ WM06 – BARĂ DE TRAGERE LUNGĂ, DUBLĂ, A CONSOLEI	4	A72407-0	0,68	3000
11	A72408	SECȚIUNEA SUPERIOARĂ WM06 – BARĂ DE TRAGERE LUNGĂ, SIMPLĂ, A CONSOLEI	8	A72408-0	0,41	3000
12	A71060	FLANȘĂ CONTRAFIȘĂ SECȚIUNE SUPERIOARĂ WM06	2	A71060-0	1,11	3000

Secțiunea superioară 2W asamblată

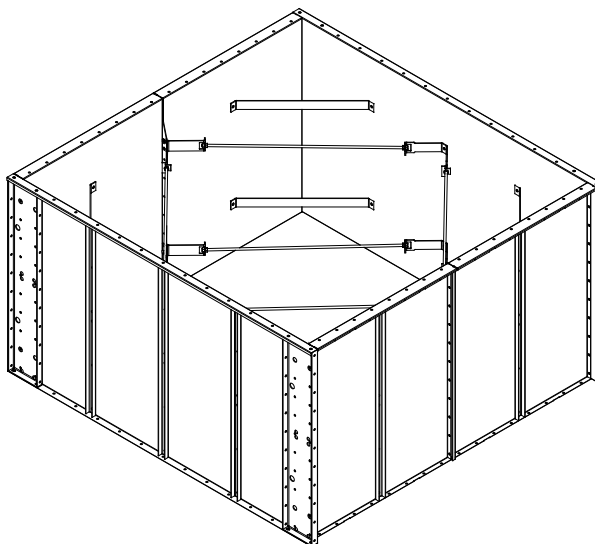

Asamblarea secțiunii superioare

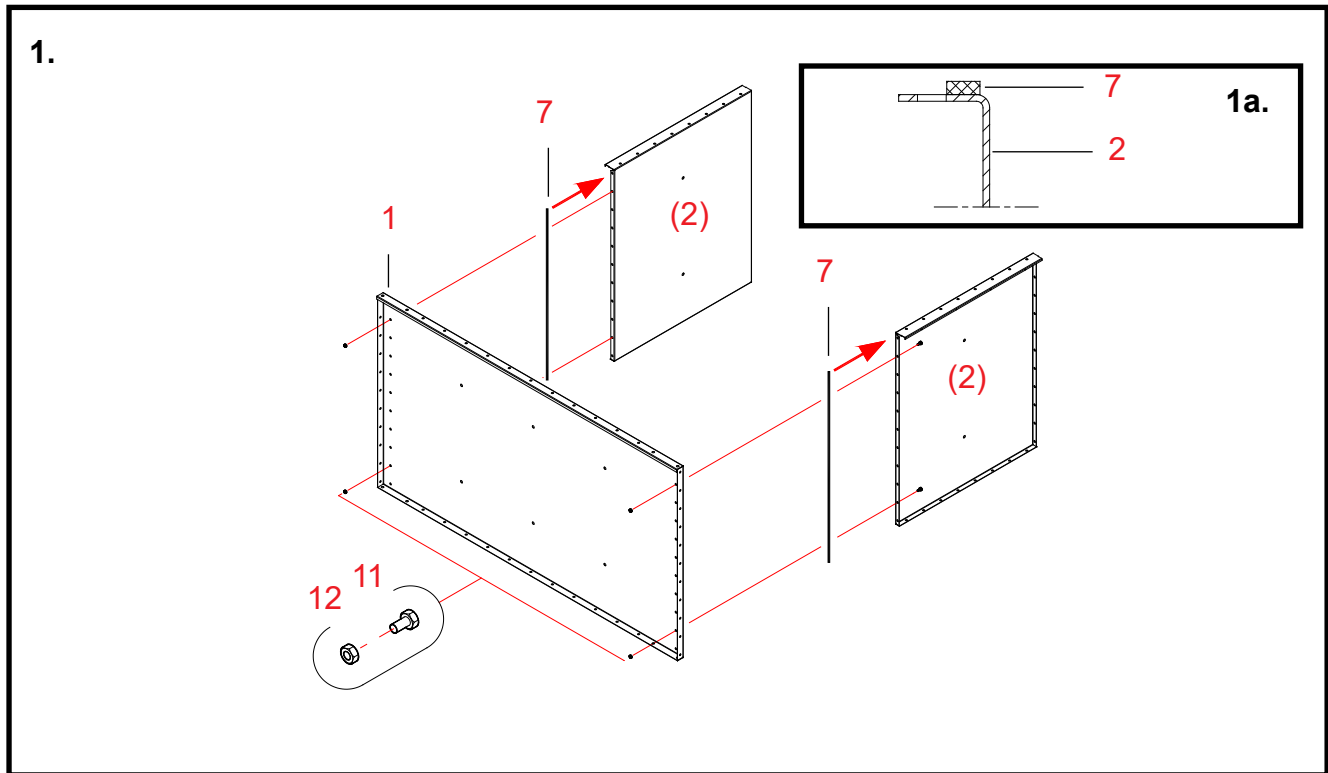

1. Instalarea plăcilor de capăt pe placa laterală a secțiunii

Piese Numerotarea etapelor lucrării utilizează numerele de referință din schița pieselor de schimb pentru secțiunea superioară.

Vă recomandăm să asamblați secțiunea superioară pe o suprafață dreaptă. Astfel, vă veți asigura că secțiunea superioară asamblată va fi dreaptă.

7 **Fixați benzi de etanșare pe o flanșă de capăt a celor două plăci de capăt (piesele 2).**
 Fixați benzile de etanșare pe interiorul rândurilor de orificii pentru șuruburi de pe flanșă (a se vedea fig. 1a).

1 **Lipiți placa laterală de flanșele plăcilor de capăt.**
Procedați cu atenție pentru a nu deteriora benzile de etanșare în timp ce instalați placa laterală.

11, 12 **Fixați placa laterală și plăcile de capăt folosind șuruburi și piulițe (M8×16, 2 buc./latură).**
 Instalați numai șurubul de sus și al doilea șurub de jos în ambele rânduri de orificii pentru șuruburi.
 Restul șuruburilor vor fi instalate în etapa finală a asamblării secțiunii superioare.
 Necesitatea și tipul picioarelor de susținere vor fi determinate în etapa finală a asamblării (a se vedea ultima pagină a acestor instrucțiuni).
 Nu strângeți complet șuruburile, pentru a putea îndrepta ulterior secțiunea.

***** **Asamblați încă un modul similar al secțiunii.**

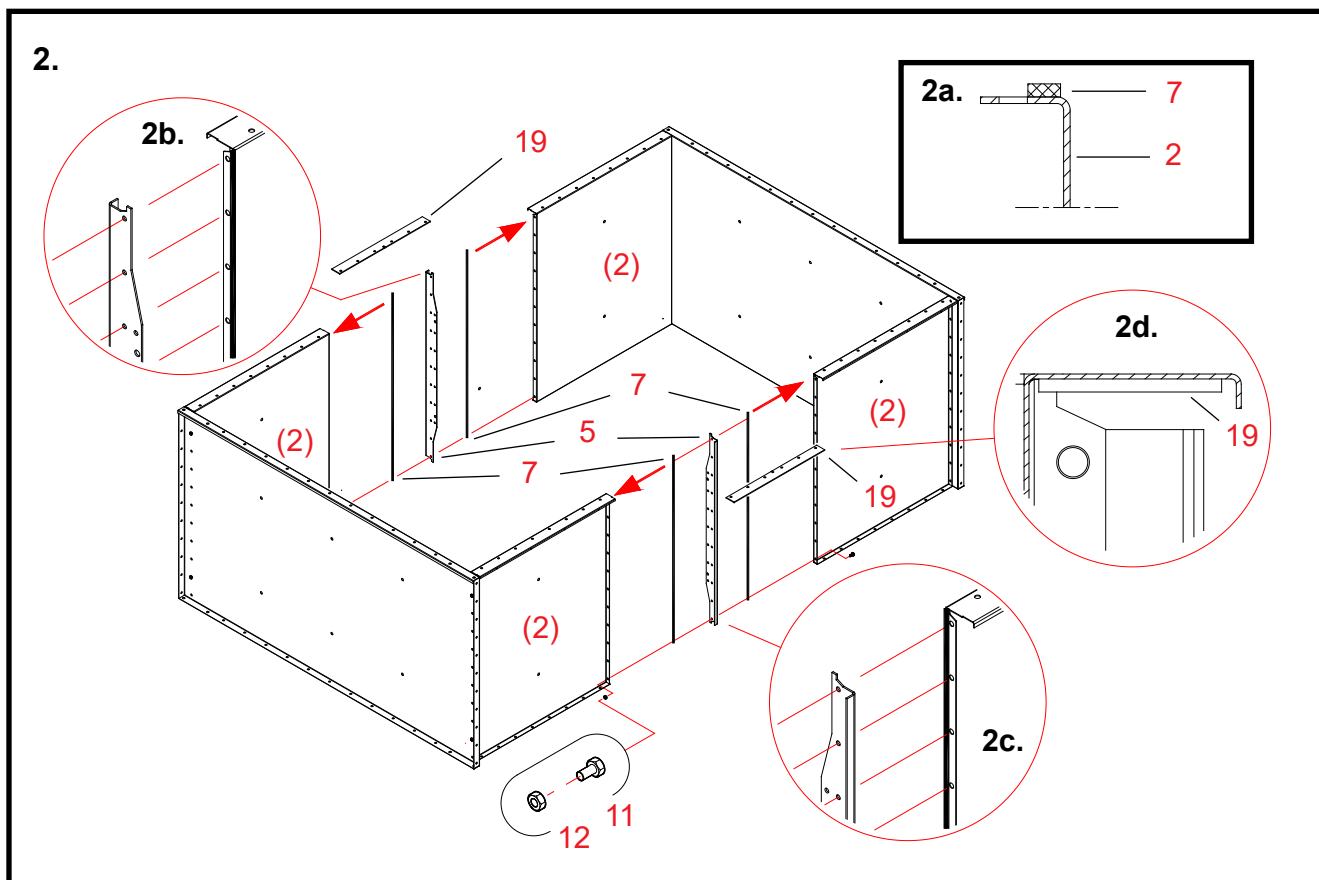

2. Conectarea modulelor secțiunii superioare

- Piese Numerotarea etapelor lucrării utilizează numerele de referință din schița pieselor de schimb pentru secțiunea superioară.
- 7** **Fixați benzile de etanșare pe flanșele plăcilor de capăt (piesele 2) ale ambelor module.**
 Fixați benzile de etanșare pe interiorul rândurilor de orificii pentru șuruburi de pe flanșă (a se vedea fig. 2a).
- *** **Lipiți modulele secțiunii unul de celălalt.**
Procedați cu atenție pentru a nu deteriora benzile de etanșare în timpul instalării.
- 5** **Amplasați suporturile verticale pentru secțiunea superioară între modulele secțiunii.**
 Căutați orientarea corectă a suporturilor verticale în schițele detaliate 2b și 2c.
 Instalați flanșele suporturilor verticale aflate în exteriorul secțiunii superioare în poziția indicată în schițe.
 Flanșele trebuie să se afle în poziția indicată în schițele 2b și 2c atunci când se utilizează un acoperiș protecție al capătului canalului de aer.
 Aliniați orificiile de pe plăcile de capăt cu orificiile de pe suporturile verticale.
- 11, 12** **Fixați modulele secțiunii superioare și suporturile verticale cu șuruburi și piulițe (M8×16, 11 buc./îmbinare).**
 Nu strângeți complet șuruburile, pentru a putea îndrepta ulterior secțiunea.
- *** **Asigurați-vă că secțiunea are o formă dreptunghiulară. Strângeți șuruburile de la îmbinările verticale ale secțiunii.**
- 19** **Nu instalați flanșele contrafișelor înainte de instalarea secțiunii superioare în uscător (schița detaliată 2d).**

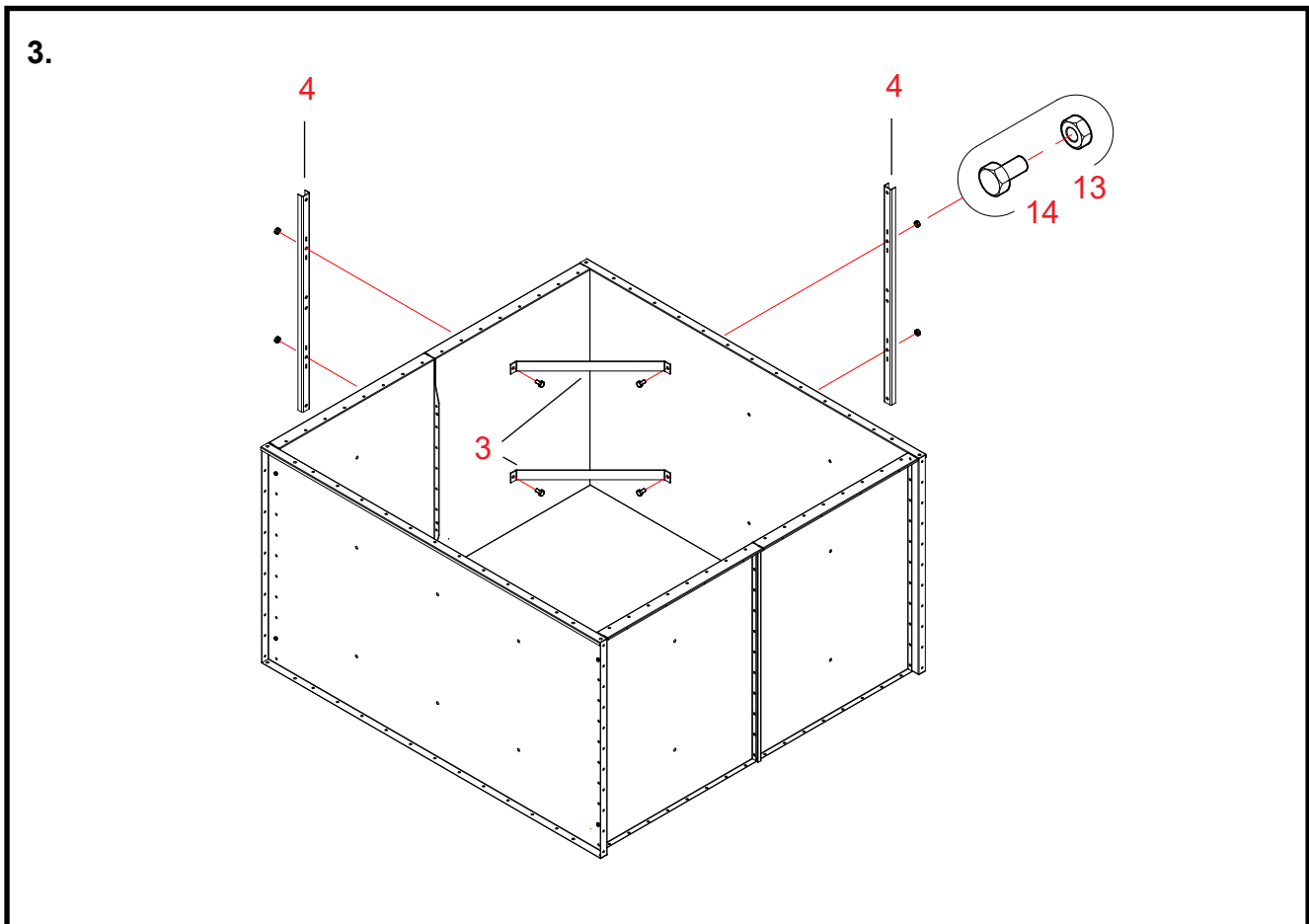

3. Instalarea barelor de tragere scurte

Piese Numerotarea etapelor lucrării utilizează numerele de referință din schița pieselor de schimb pentru secțiunea superioară.

3 Instalați două bare de tragere scurte în colțul secțiunii.

4 Instalați două suporturi verticale în formă de U pe exteriorul secțiunii, la capetele barelor de tragere. Aliniați orificiile din barele de tragere, de pe plăcile laterale și de capăt și de pe suportul vertical.

13, 14 Fixați barele de tragere pe suporturile verticale, pe interiorul pereților secțiunii, folosind șuruburi și piulițe (M12×25.). Capetele șuruburilor trebuie să se afle pe partea spațiului pentru cereale.

* Instalați barele de tragere scurte în celelalte colțuri ale secțiunii, urmând aceeași procedură.

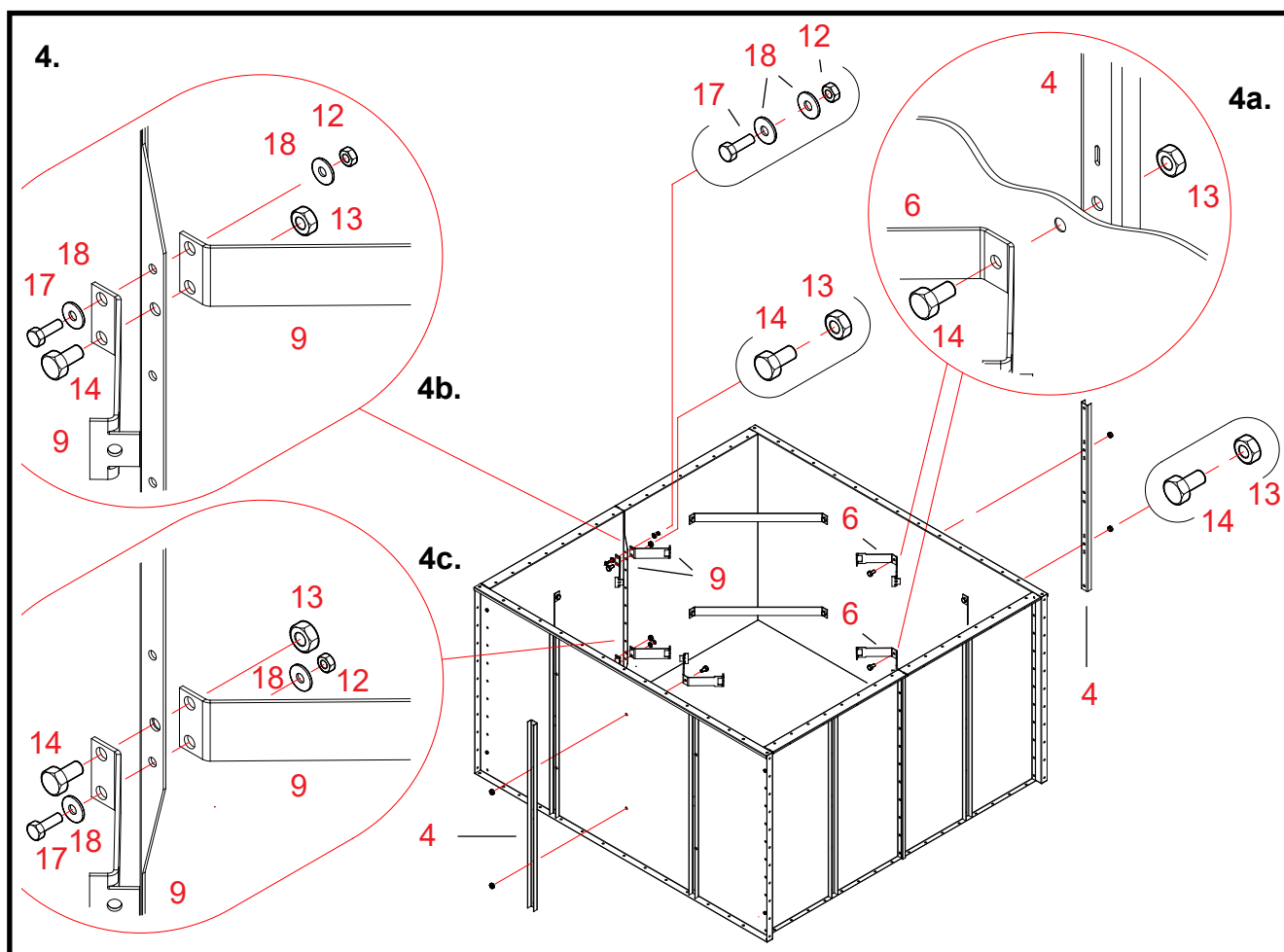

4. Instalarea consolelor pentru barele de tragere lungi

Piese Numerotarea etapelor lucrării utilizează numerele de referință din schița pieselor de schimb pentru secțiunea superioară.

6 **Instalați patru console bifurcate (duble) pentru barele de tragere lungi la orificiile cu diametrul de 13 mm din plăcile laterale ale secțiunii.**

Verificați poziția consolelor în schița principală și schița detaliată 4a.

4 **Instalați suporturile verticale în formă de U pe exteriorul secțiunii, la consolele barelor de tragere.**

13, 14 **Fixați consolele bifurcate și suporturile verticale folosind un șurub și o piuliță (M12×25).**

Capetele șuruburilor trebuie să se afle pe partea spațiului pentru cereale. Consultați schița 4a.

9 **Instalați cele opt console mici (simple) pentru bara de tragere pe suporturile verticale pentru plăcile de capăt.**

Verificați poziția consolelor din schița principală și schițele detaliate 4b și 4c.

13, 14 **Fixați consolele mici la orificiile mari din suporturile verticale folosind șuruburi și piulițe (M12×25).**

Consultați imaginile 4b și 4c.

12, 17, 18 **Fixați consolele la orificiile mici din suporturile verticale folosind șuruburi, șaibe cu diametrul exterior mare și piulițe (M8×25).**

Amplasați câte o șaibă cu diametrul exterior mare pe fiecare dintre console. Consultați imaginile 4b și 4c.

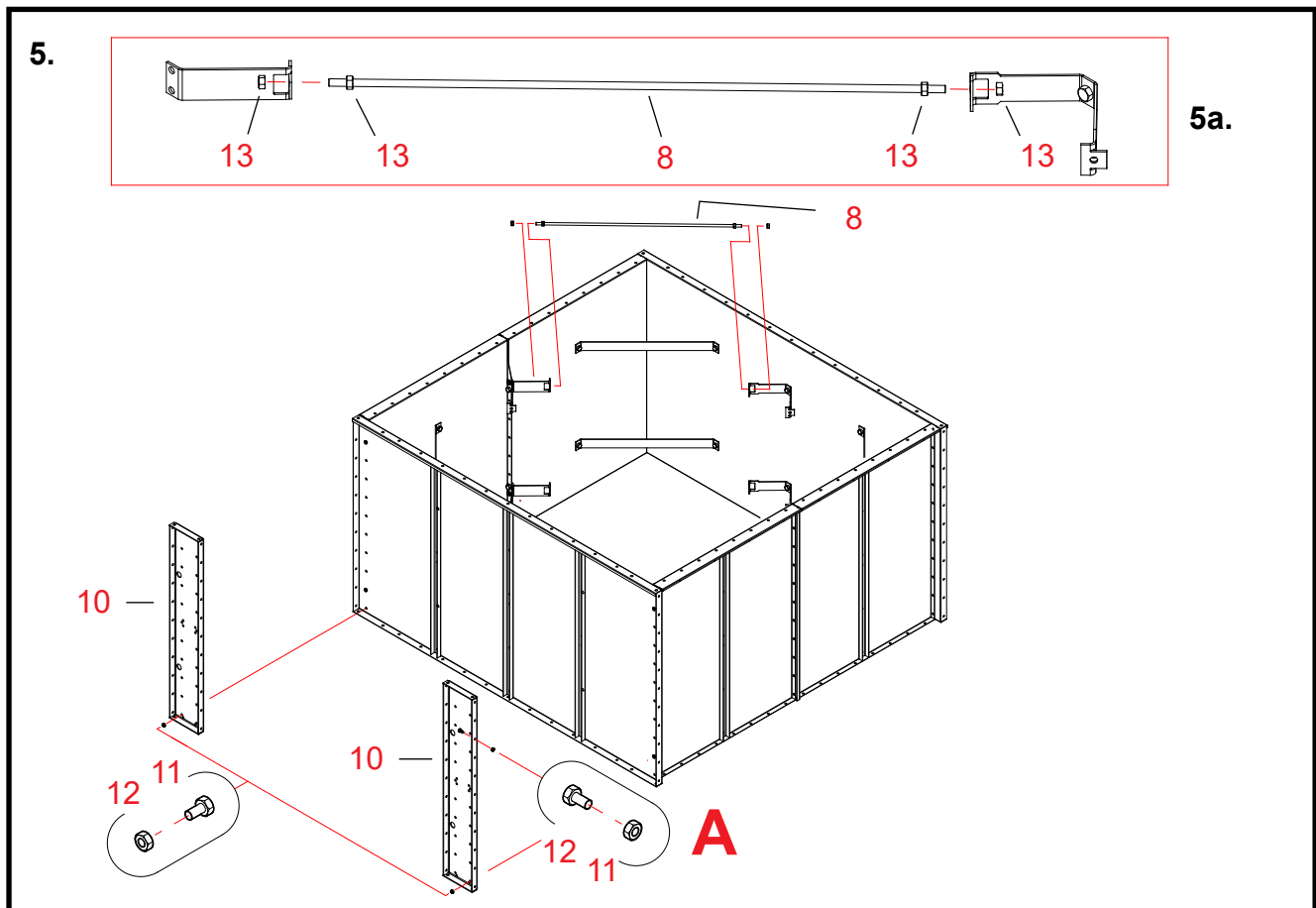

5. Fixarea barelor de tragere lungi în interiorul secțiunii și conectarea picioarelor de susținere, dacă este cazul

Piesele Numerotarea etapelor lucrării utilizează numerele de referință din schița pieselor de schimb pentru secțiunea superioară.

13 Înșurubați piulițe (M12) la ambele capete ale tijelor filetate (piesele 8).
Înșurubați piulițele suficient de adânc pe tije astfel încât să puteți introduce capetele tije filetate în consolele barelor de tragere (imaginea 5a).

8, 13 Introduceți tijele filetate în console, înșurubați alte piulițe pe acestea și strângeți-le până la console.

10 Conform necesităților, instalați picioarele de sprijin la ambele capete ale secțiunii superioare.
Consultați prima parte a secțiunii „Pachetele livrate pentru secțiunile superioare (A70929) 2W” pentru instrucțiuni privind selectarea picioarelor de susținere.
Aliniați orificiile din flanșa de capăt, placa laterală și piciorul de sprijin.

11, 12 Fixați placa laterală, plăcile de capăt și picioarele de sprijin folosind șuruburi și piulițe (M8x16, 9 buc./latură).
Două dintre șuruburi au fost instalate în timpul asamblării secțiunii superioare.
Nu strângeți complet șuruburile, pentru a putea îndrepta ulterior secțiunea.

11, 12 Fixați picioarele de sprijin pe flanșele plăcilor laterale folosind șuruburi și piulițe (M8x16, 11 buc./latură).
Dacă uscătorul va fi echipat cu canale de aer care ajung până sus, nu instalați încă șuruburile A (a se vedea schița).

* Verificați îmbinările și forma dreptunghiulară a secțiunii superioare. Strângeți toate șuruburile.