

## Asennusohje

### ANTTI M06 2W KUIVURIT YLÄSÄILIÖ

408072 (fi) 01-01-2010

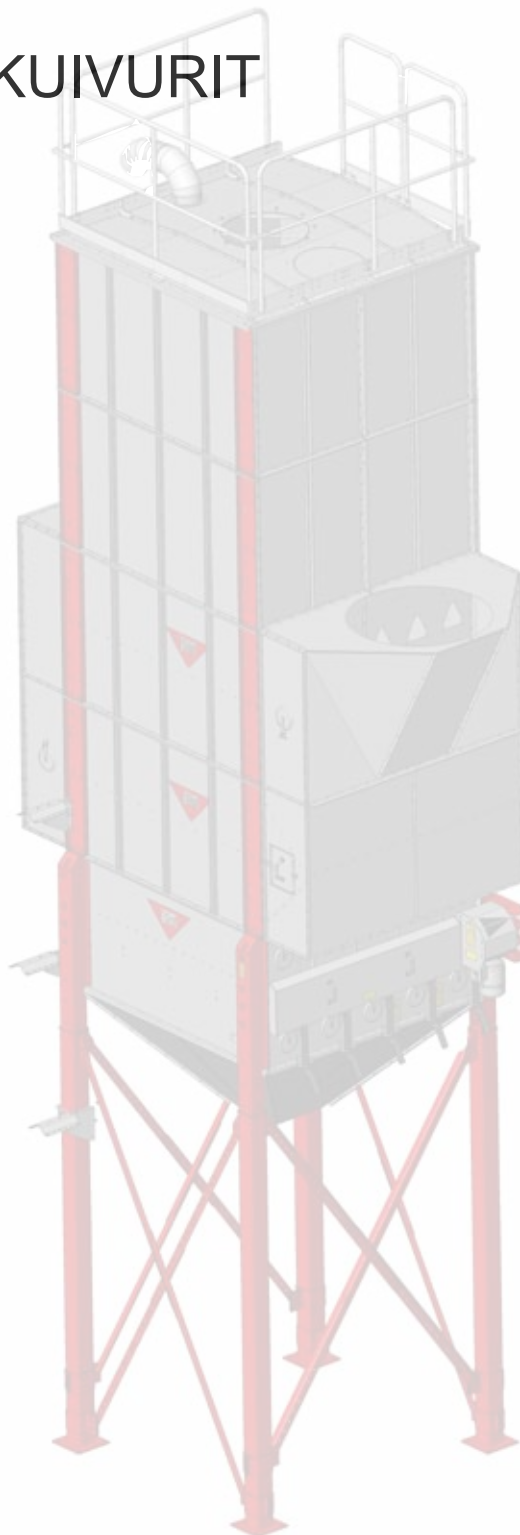

*Huomaat kyllä eron*





## Yläsäiliö 2W koottuna (A70559)

*Ilmapäädyn puoli*

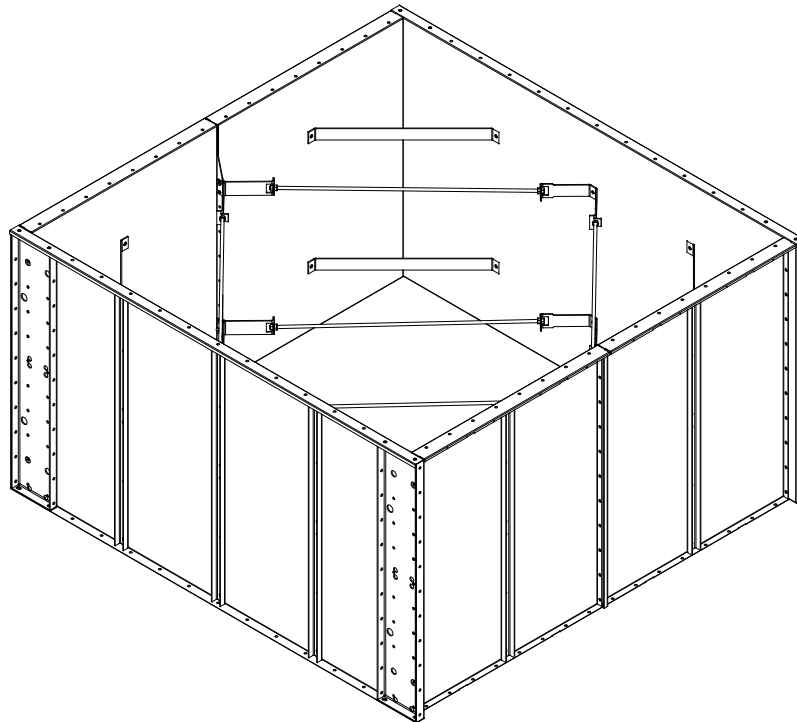

*Ilmapäädyn puoli*

Yläsäiliö 2W koottuna (A70559) .....	3
Yläsäiliö, kokoonpano 2W (A70559) varaosakuva .....	4
2W yläsäiliön toimituspakkaus (A70829).....	6
Yläsäiliön kokoonpano.....	8



## Yläsäiliö, kokoonpano 2W (A70559) varaosakuva

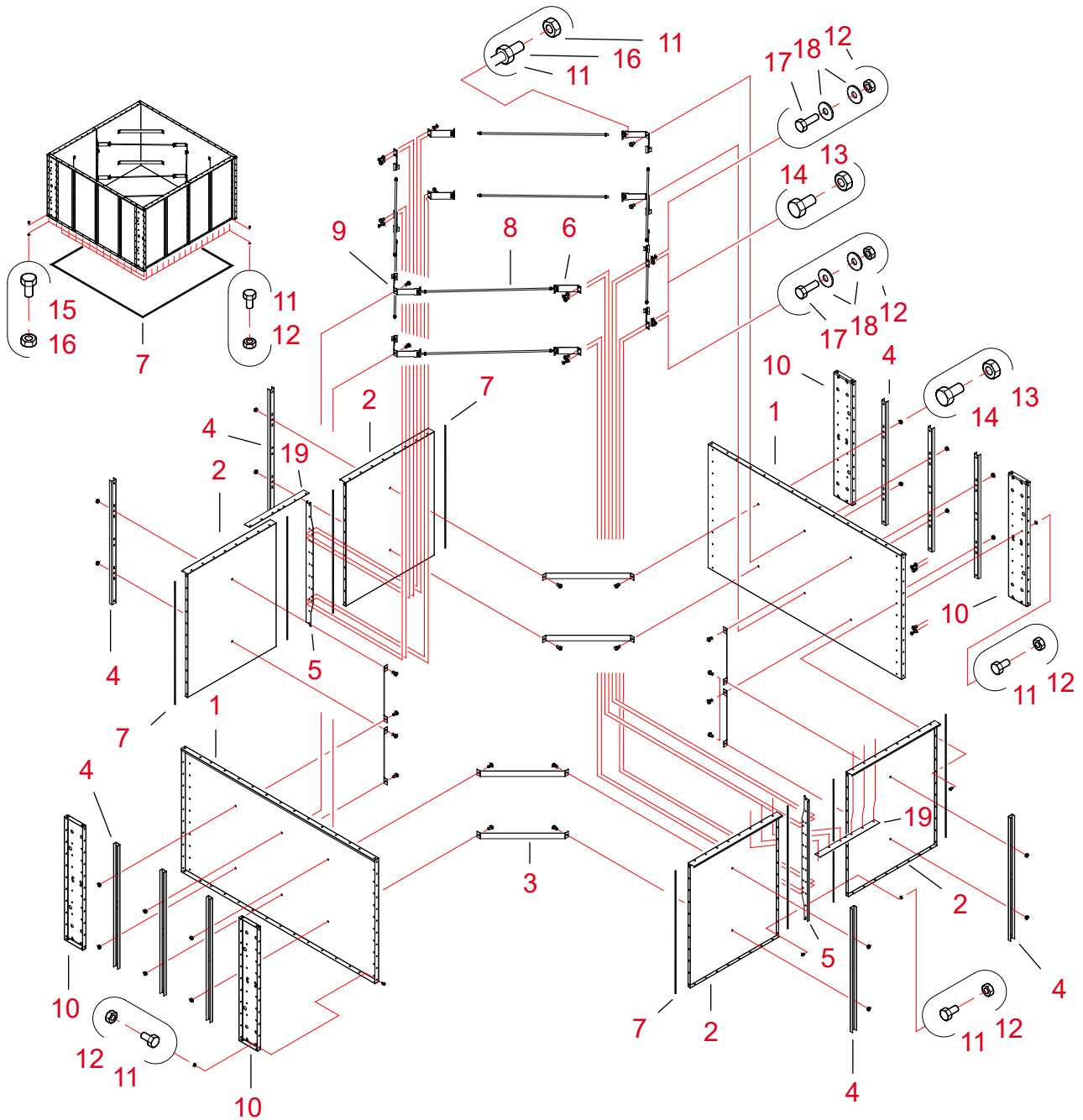



20100101

Viite	Osa no	Nimitys 1 ja 2	Kpl	Piir.no	Massa	Ryhmä
1	A70562	YLÄSÄILIÖ WM06 SIVULEVY	2	A70562-A	31.75	3000
2	A70563	YLÄSÄILIÖ/ILMAPÄÄTY PÄÄTYLEVY	4	A70563-C	14.65	3000
3	A70560	YLÄSÄILIÖ WM06 VETOTANKO LYHYT	8	A70560	1.11	3000
4	A70565	YLÄSÄILIÖ WM06 PYSTYTUKI	10	A70565-D	2.45	3000
5	A70810	YLÄSÄILIÖ WM06 PYSTYTUKI PL 3	2	A70810-C	2.34	3000
6	A72407	YLÄSÄILIÖ WM06 KIINN VETOT PITKÄ DUAL	4	A72407-0	0.68	3000
7	115570	SOLUKUMINAUHA 4X10 MAPA	19		0.04	2600
8	119028	KIERRETANKO ZN - M12X1000 MM 8.8	8		0.89	2010
9	A72408	YLÄSÄILIÖ WM06 KIINN VETOT PITKÄ SINGLE	8	A72408-0	0.41	3000
10	A70359	KENNO WM06 TUKIJALKA S=4	4	A70359-D	9.72	3000
11	101810	RUUVI 6K ZN - 8X16 AM DIN933	120		0.01	2010
12	110540	MUTTERI ZN - M8 DIN934	120+8		0	2010
13	110570	MUTTERI ZN - M12 DIN934	24+32		0	2010
14	102500	RUUVI 6K ZN - 12X25 AM DIN933	24		0	2010
15	102210	RUUVI 6K ZN - 10X25 AM DIN933	8		0	2010
16	110560	MUTTERI ZN - M10 DIN934	8		0	2010
17	101830	RUUVI 6K ZN - 8X25 AM DIN933	4		0	2010
18	111532	ALUSLAATTA ZN KORI - M8 DIN9021	8		0	2010
19	A71060	YLÄSÄILIÖ WM06 JÄYKISTELAIPPA	2	A71060-0	1.11	3000

## 2W yläsäiliön toimituspakkaus (A70829)

2W yläsäiliö muodostuu: 1 kpl pakkaus A70829, yläsäiliö 2W

Lisäksi asennetaan tarvittaessa: 4 kpl tukijalka A70359, s = 4 mm.  
(toimitus erillisinä osina  
kuivuritoimituksessa)

Tukijalkojen asennus yläsäiliöön on riippuvainen säiliön sijoituskohdasta valmiissa kuivurissa.

### Taulukko tukijalkojen asentamisesta eri kerroksiin 2W kuivurissa

Kerrokset lasketaan ylhäältä alaspäin

Kerros	Tukijalka
YLIN KERROS	-
2. YLIN KERROS	-
3. YLIN KERROS	-
4. YLIN KERROS	A70359, s = 4 mm
5. YLIN KERROS	A70359, s = 4 mm
6. YLIN KERROS	A70359, s = 4 mm
7. YLIN KERROS	A70359, s = 4 mm
8. YLIN KERROS	A70359, s = 4 mm
9. YLIN KERROS	A70359, s = 4 mm
10. YLIN KERROS	A70359, s = 4 mm
11. YLIN KERROS	A70382, s = 6 mm
12. YLIN KERROS	A70382, s = 6 mm
13. YLIN KERROS	A70382, s = 6 mm

A70359  
s = 4 mm



A70382  
s = 6 mm



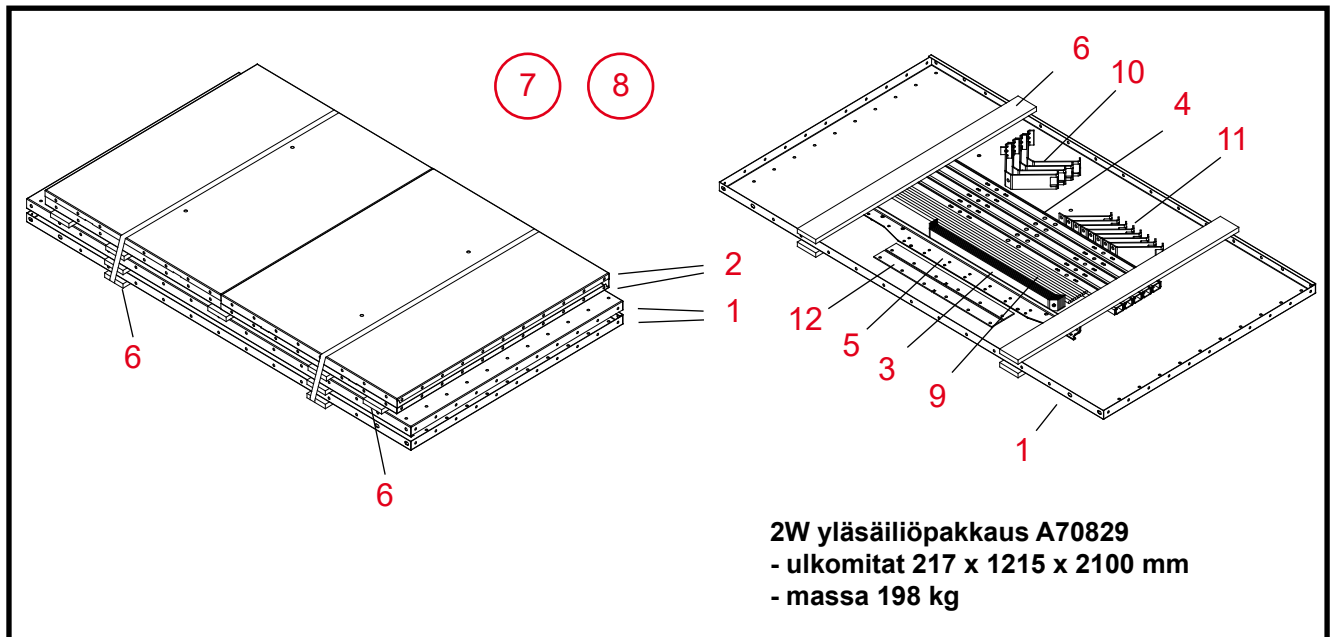

20100101

Viite	Osa no	Nimitys 1 ja 2	Kpl	Piir.no	Massa	Ryhmä
	1	A70562 YLÄSÄILIÖ WM06 SIVULEVY	2	A70562-A	31.74	3000
	2	A70563 YLÄSÄILIÖ/ILMAPÄÄTY PÄÄTYLEVY	4	A70563-C	14.65	3000
	3	A70560 YLÄSÄILIÖ WM06 VETOTANKO LYHYT	8	A70560-0	1.11	3000
	4	A70565 YLÄSÄILIÖ WM06 PYSTYTUKI	10	A70565-D	2.45	3000
	5	A70810 YLÄSÄILIÖ WM06 PYSTYTUKI PL 3	2	A70810-C	2.34	3000
	6	315418 LAUTA L=1200 22X100	9		1.44	2800
	7	A70831 YLÄSÄILIÖ WM06 2W RUUVIPAK. 9994200044	1	A70831-B	4.25	2010
	8	115570 SOLUKUMINAUHA 4X10 MAPA	19		0.04	2600
	9	119028 KIERRETANKO ZN - M12X1000 MM 8.8	8		0.89	2010
	10	A72407 YLÄSÄILIÖ WM06 KIINN VETOT PITKÄ DUAL	4	A72407-0	0.68	3000
	11	A72408 YLÄSÄILIÖ WM06 KIINN VETOT PITKÄ SINGLE	8	A72408-0	0.41	3000
	12	A71060 YLÄSÄILIÖ WM06 JÄYKISTELAIPPA	2	A71060-0	1.11	3000

2W yläsäiliö koottuna

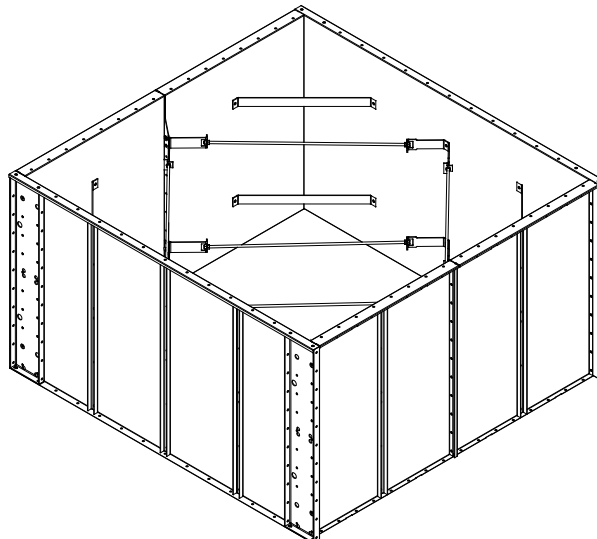

## Yläsäiliön kokoonpano

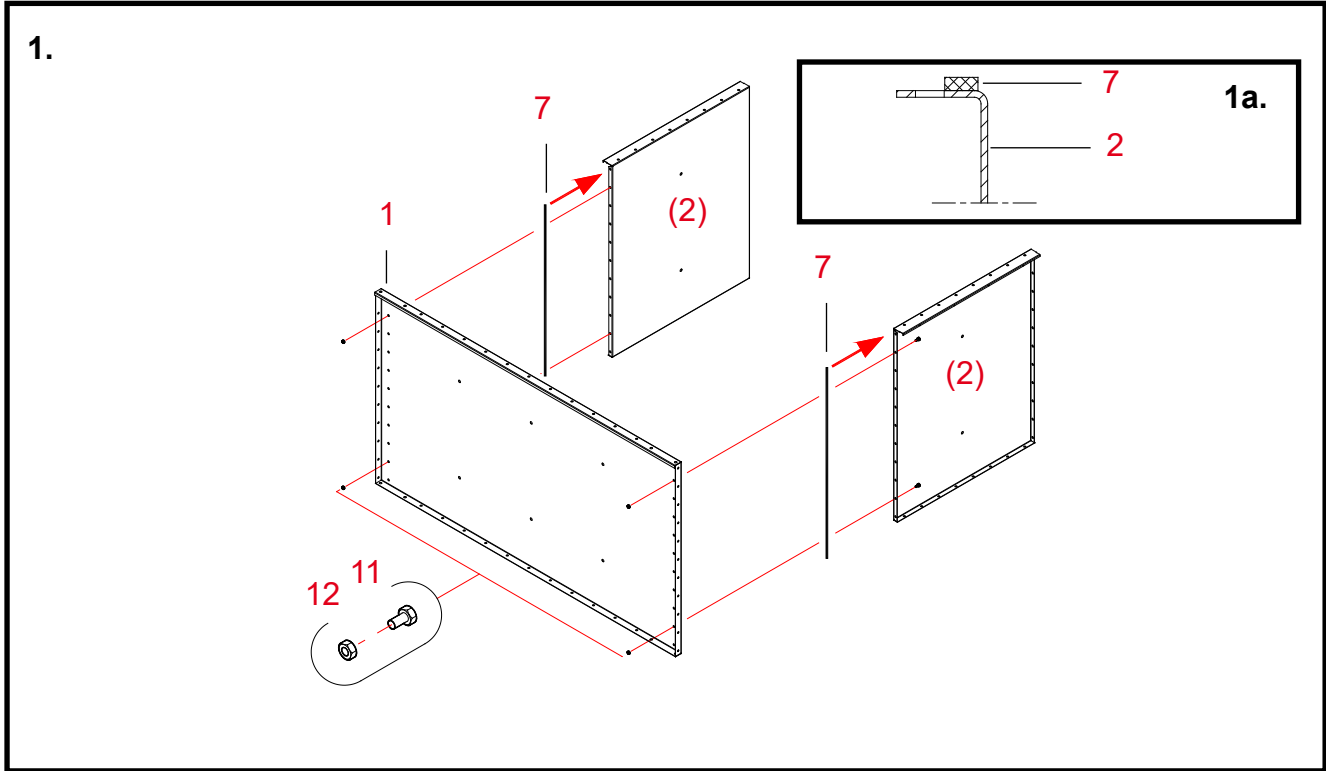

### 1. Päätylevyjen asennus säiliön sivulevyyn

Osat Vaiheiden numerot vastaavat yläsäiliön varaosakuvaan viitenumeroita.

***Yläsäiliön kokoaminen on hyvä suorittaa suoralla tasolla.  
Silloin kootusta säiliöstä tulee varmasti suora.***

- 7** Kiinnitä tiivistenauhat kahden päätylevyn (osat 2) toisen pään laippaan. Kiinnitä tiivisteet laippojen ruuvinreikärivien sisäpuolelle (ks. kuvaa 1a).
- 1** Siirrä sivulevy päätylevyjen laippoja vasten. **Varo vaurioittamasta tiivistenauhoja sivulevyn asentamisen yhteydessä.**
- 11, 12** Kiinnitä sivulevy ja päätylevyt ruuveilla ja muttereilla (M 8 x 16, 2 kpl / sivu). Asenna vain toiseksi ylin ja toiseksi alin ruuvi kumpaankin reikäriiviin. Loput ruuvit asennetaan vasta yläsäiliön kokoonpanoa viimeisteltäessä. Viimeisteltäessä ratkaistaan tukijalkojen tarve ja tyyppi (katso ohjeen viimeinen sivu). Kiristä ruuvit vain kevyesti, jotta voit suorakulmaistaa säiliön.
- \*** Kokoa toinenkin samanlainen säiliömoduuli.



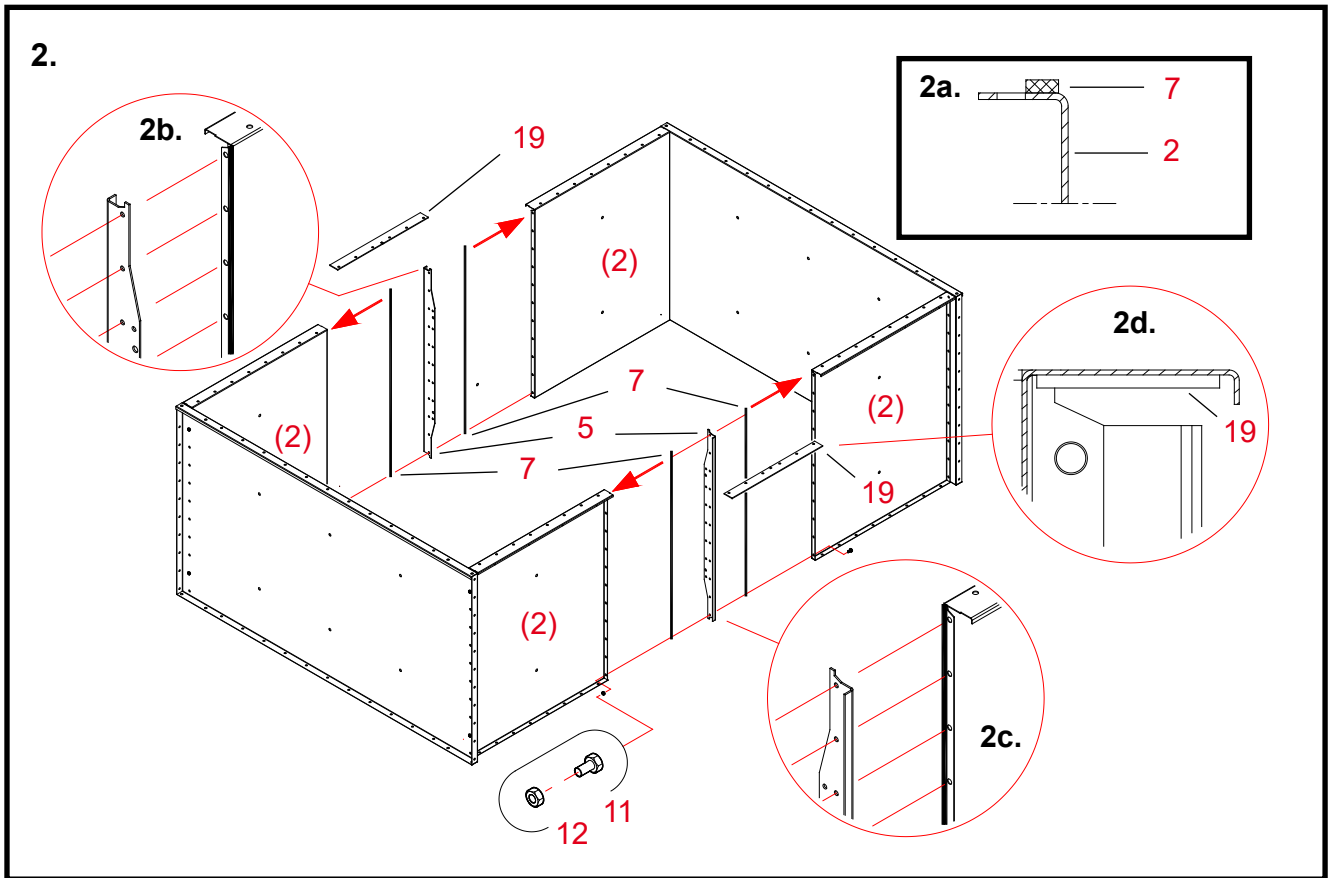

## 2. Säiliömoduulien yhdistäminen

Osat Vaiheiden numerot vastaavat yläsäiliön varaosakuvaan viitenumeroita.

**7 Kiinnitä tiivistenaukat kummankin moduulin päätylevyjen (osat 2) laippoihin.**  
Kiinnitä tiivisteet laippojen ruuvireikärvien sisäpuolelle (ks. kuvaa 2a).

\* **Siirrä säiliömoduulit lähelle toisiaan.**  
**Varo vaurioittamasta tiivistenauhoja asennustöiden yhteydessä.**

**5 Sijoita yläsäiliön pystytuet säiliömoduulien väliin.**  
Tarkista pystytukien asennussuunta kohtakuvista 2b ja 2c.  
Asenna yläsäiliön ulkopuolelle jäävät pystytukien laipat kuvien osoittamaan suuntaan.  
Laippojen pitää olla kuvien 2b ja 2c mukaisesti ilmapäätysten sadekattoa käytettäessä.  
Kohdista päätylaippojen ja pystytukien reiät.

**11, 12 Kiinnitä säiliömoduulit pystytukineen ruuveilla ja muttereilla (M 8 x 16, 11 kpl / sauma).**  
Kiristä ruuvit ensin vain kevyesti, jotta voit suorakulmaistaa säiliön.

\* **Tarkista säiliön suorakulmaisuus. Kiristä säiliön pystysaumojen ruuvit.**

**19 Asenna jäykistelaipat vasta säiliön kuivuriin asentamisen yhteydessä (kohtakuva 2d).**

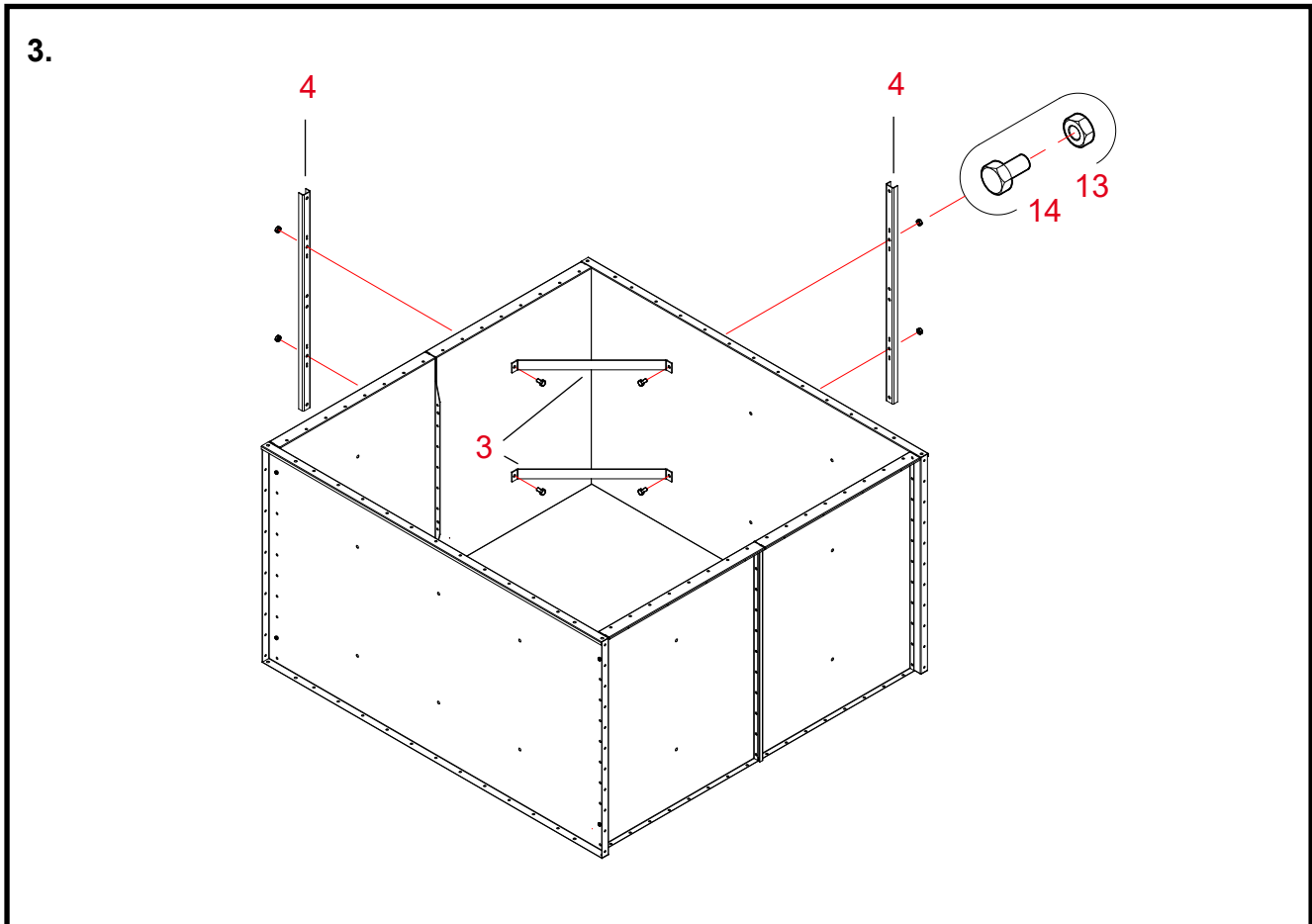

### 3. Lyhyiden vetotankojen asennus

Osat            Vaiheiden numerot vastaavat yläsäiliön varaosakuvaan viitenumeroita.

**3**                **Asenna kaksi lyhyttä vetotankoa säiliön kulmaan.**

**4**                **Asenna kaksi U-muotoista pystytukea säiliön ulkopuolelle, vetotankojen päiden kohdalle.**  
Kohdista vetotankojen, sivu- ja päätylevyjen ja pystytukien reiät.

**13, 14**        **Kiinnitä vetotangot säiliön seinien läpi pystytukiin ruuveilla ja muttereilla (M 12 x 25).**  
Sijoita ruuvien kannat viljatilan puolelle.

**\***                **Asenna lyhyet vetotangot säiliön muihin kulmiin samalla tavalla.**

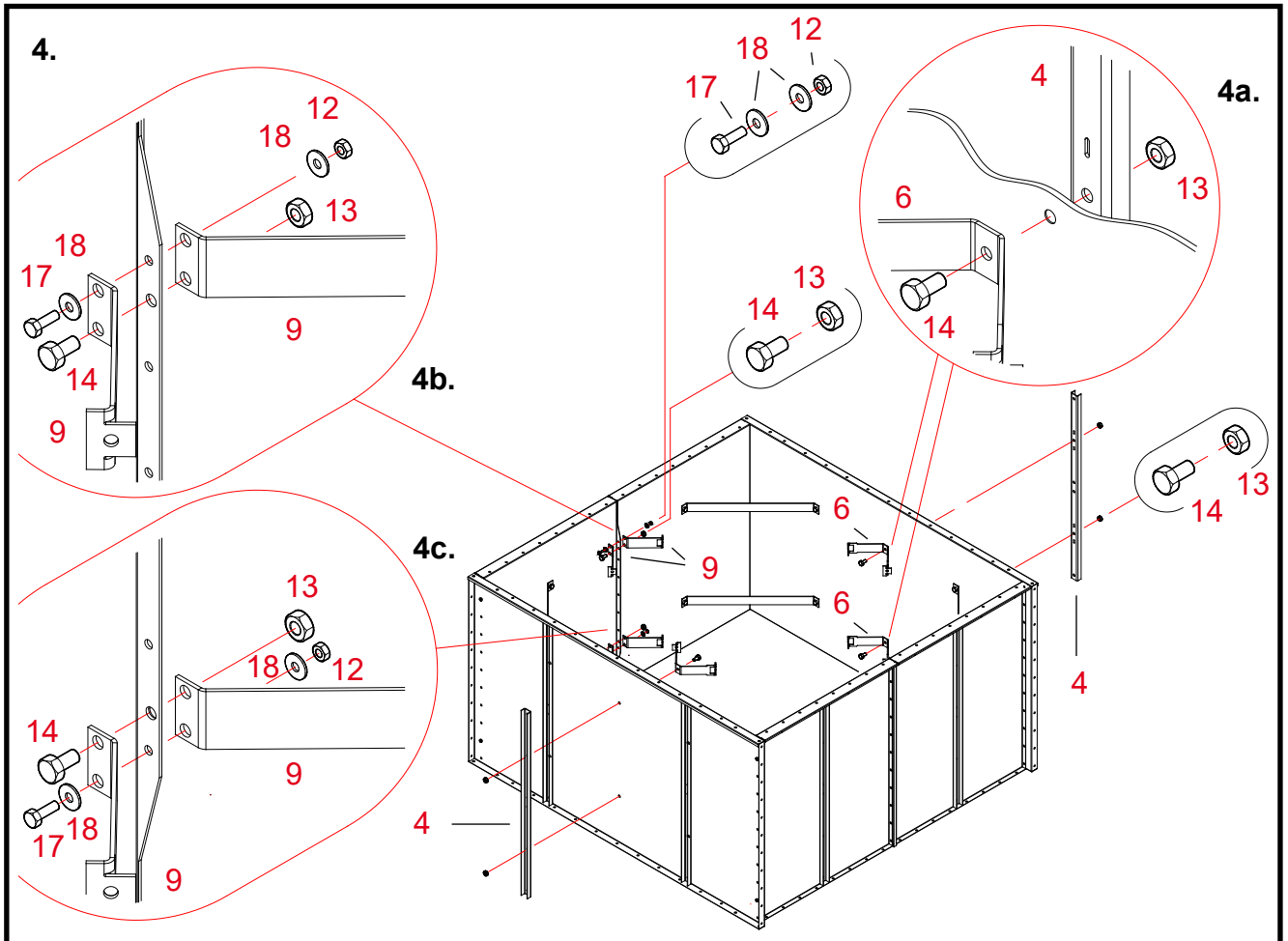

#### 4. Pitkien vetotankojen kiinnikkeiden asennus

Osat Vaiheiden numerot vastaavat yläsäiliön varaosakuvaan viitenumeroita.

**6** Asenna neljä pitkän vetotangon kaksihaaraista kiinnikettä (dual) säiliön sivulevyjen Ø 13 reikiin. Tarkista kiinnikkeiden sijoitus pääkuvasta ja kohtakuvasta 4a.

**4** Asenna U-muotoiset pystytuet säiliön ulkopuolelle, vetotankojen kiinnikkeiden kohdalle.

**13, 14** Kiinnitä kaksihaaraiset kiinnikkeet ja pystytuet ruuvilla ja mutterilla (M 12 x 25). Sijoita ruuvin kanta viljatilan puolelle. Katso kuvaa 4a.

**9** Asenna kahdeksan pitkän vetotangon pienempää kiinnikettä (single) päätylevyjen pystytukiin. Tarkista kiinnikkeiden sijoitus pääkuvasta ja kohtakuvista 4b ja 4c.

**13, 14** Kiinnitä pienemmät kiinnikkeet pystytukien isompiin reikiin ruuveilla ja muttereilla (M 12 x 25). Katso kuvia 4b ja 4c.

**12, 17, 18** Kiinnitä kiinnikkeet pystytukien pienempiin reikiin ruuveilla, korilaatoilla ja muttereilla (M 8 x 25). Asenna korilaatta kumpaakin kiinnikettä vasten. Katso kuvia 4b ja 4c.

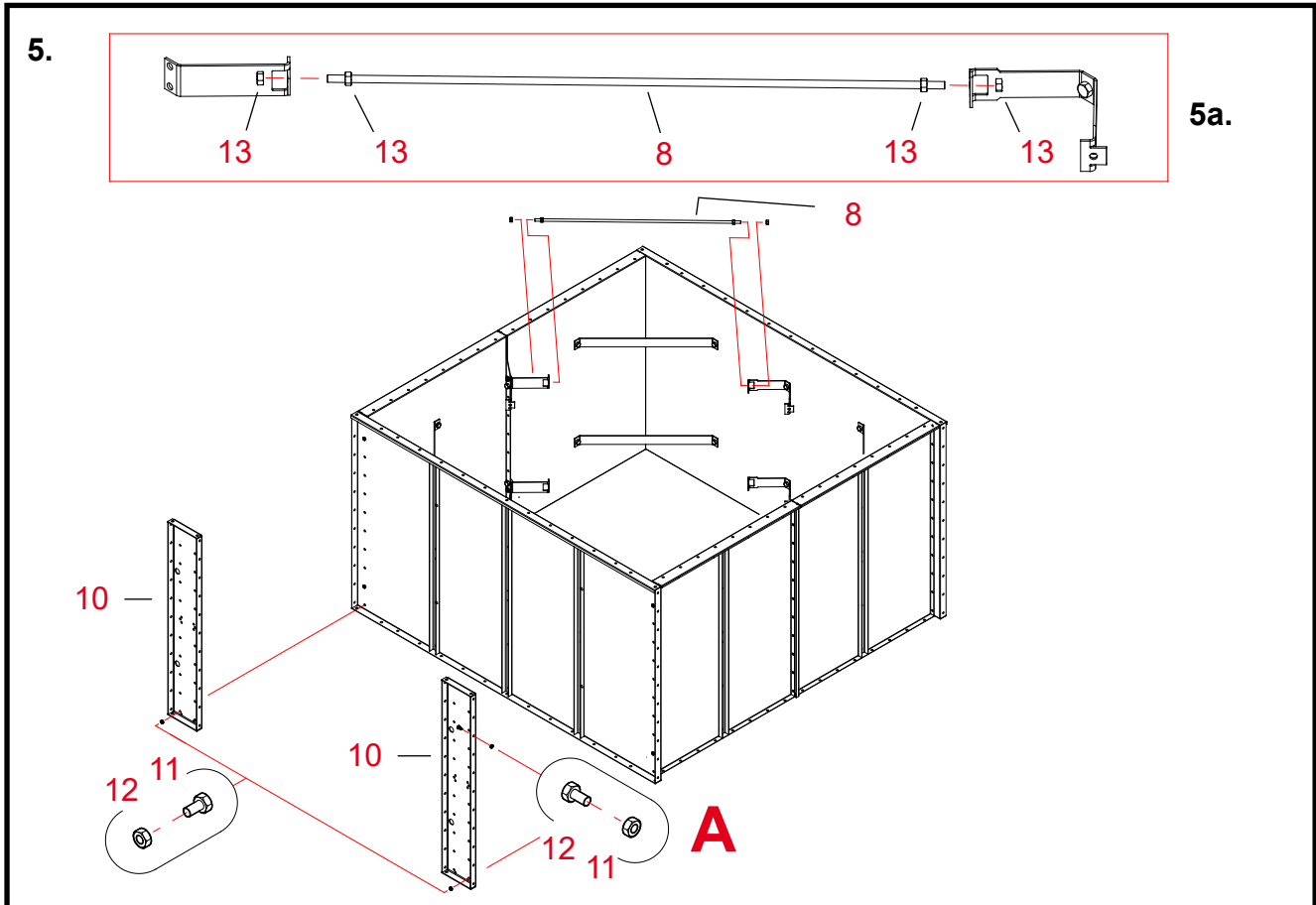

## 5. Pitkien vetotankojen kiinnitys säiliön sisällä ja mahdollisten tukijalkojen asennus

Osat Vaiheiden numerot vastaavat yläsäiliön varaosakuvan viitenumeroita.

**13 Kierrä mutterit (M 12) kierretankojen (osat 8) kumpaankin päähän.**  
Kiinnitä mutterit niin pitkälle, että voit pujottaa kierretangon päät vetotangon kiinnikkeisiin (kuva 5a).

**8, 13 Pujota kierretangot kiinnikkeisiin, asenna niihin toiset mutterit ja kiristä kiinnikkeitä vasten.**

**10 Asenna tarvittaessa tukijalat yläsäiliön kumpaankin päättyyn.**  
Katso tukijalan valintaohjetta kohdan "2W yläsäiliön toimituspakkaukset (A70929)" alussa.  
Kohdista päätylaipan, sivulevyn ja tukijalan reiät.

**11, 12 Kiinnitä sivulevy, päätylevyt ja tukijalat ruuveilla ja muttereilla (M 8 x 16, 9 kpl / sivu).**  
Kaksi ruuveista on asennettu jo yläsäiliön kokoonpanon yhteydessä.  
Kiristä ruuvit vain kevyesti, jotta voit suorakulmaistaa säiliön.

**11, 12 Kiinnitä tukijalat sivulevyn laippoihin ruuveilla ja muttereilla (M 8 x 16, 11 kpl / sivu).**  
Jos kuivuriin tulee ylös asti menevät ilmanavat, älä asenna näitä ruuveja (A kuvassa) vielä.

\* **Tarkista yläsäiliön saumat ja suorakulmaisuus. Kiristä kaikki ruuvit.**