

Instrucțiuni de asamblare

USCĂTOARELE DE CEREALE ANTTI M06 2W CAPETELE CANALELOR DE AER 1,0 M

408075 (ro) 02-2022

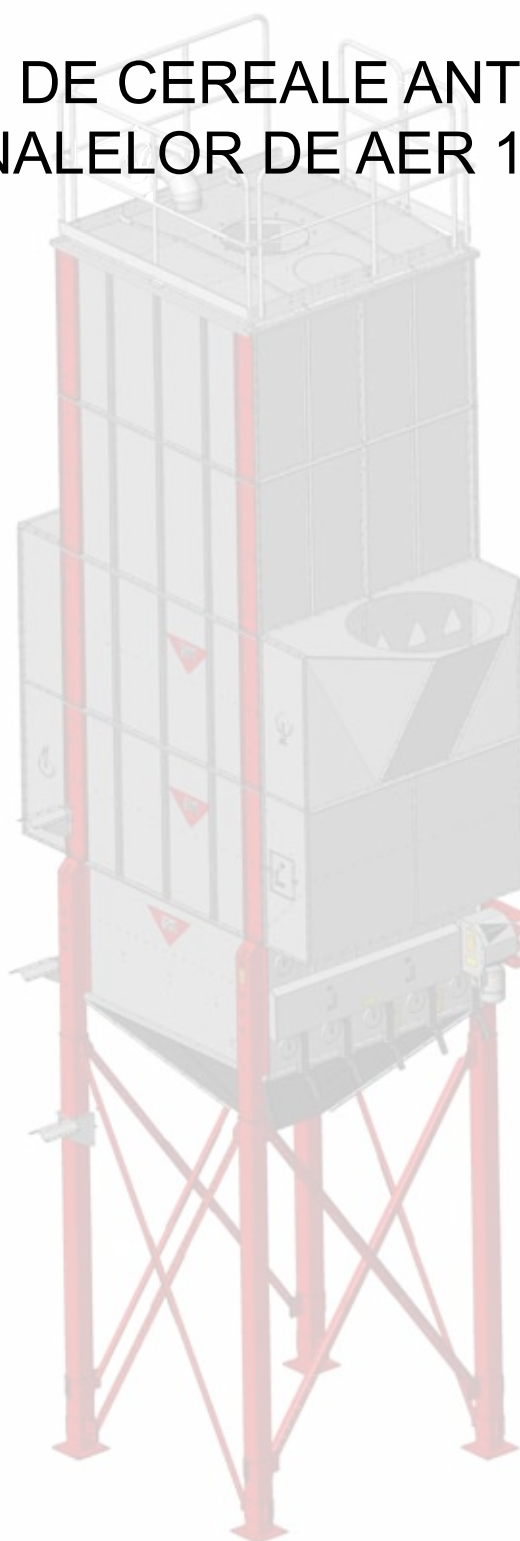

You'll see the difference



| | |
|--|-----|
| Obturatoare pentru rânduri de conducte 2W (A70987)..... | 9 |
| Racorduri pentru conducte de aer: Ø 1250 mm, Ø 1000 mm, Ø 800 mm, Ø 630 mm | 12 |
| Asamblarea capătului canalului de aer..... | 13 |
| Capătul canalului de aer 1,0 2W (A70813) – obturatorul inferior B..... | 14 |
| Capătul canalului de aer 1,0 2W (A70814) – obturatorul de canal B | 22 |
| Capătul canalului de aer 1,0 2W (A70879) – plăci de reglare | 30 |
| Capătul canalului de aer 1,0 2W (A70958) – obturatorul superior B..... | 34 |
| Capătul canalului de aer 1,0 2W (A70982) – plasa de scânteii | 36 |
| Capătul canalului de aer 1,0 2W (A71014) – capătul de retur B | 38 |
| Capătul canalului de aer 1,0 2W (A70826) – piesa centrală B..... | 42 |
| Capătul canalului de aer 1,0 2W (A71017) – piesa intermediară..... | 44 |
| Capătul canalului de aer 1,0 2W (A71208) – piesa centrală S, Ø 1000 mm..... | 46 |
| Capătul canalului de aer 1,0 2W (A71220) – piesa inferioară/piesa superioară DGL, Ø 1250 / 1000 mm | 48 |
| Capătul canalului de aer 1,0 2W (A73407) – piesa inferioară/piesa superioară DGL, 2×Ø 800 mm | 54 |
| Capete canale de aer 1,0 (A76264) - piese de fixare ventilatorului | 60 |
| Capătul canalului de aer 1,0 2W (A70913) – obturatorul inferior B | 62 |
| Capătul canalului de aer 1,0×2 2W (A71015) – obturatorul superior B..... | 64 |
| Capătul canalului de aer 1,0 2W (A71332) – extensia canalului de aer..... | 66 |
| Capătul canalului de aer 1,0 2W (A71376) – scuturile de radiații | 68 |
| Capătul canalului de aer 1,0 2W (A71393) – canal S octogonal/Ø 1250 mm | 78 |
| Capătul canalului de aer 1,0 2W (A71402) – piesa centrală S, octogonală/ Ø 1250 mm | 86 |
| Capătul canalului de aer 2W/3W/4W (A71090) – piesa centrală L, ø 1250 / 1000 mm..... | 92 |
| Capătul canalului de aer 1,0 × 2 × 2 (A71245) – deschidere laterală, Ø 1250 mm / Ø 1000 mm..... | 96 |
| Capătul canalului de aer 1,0 (A71560) – deschidere de aer de schimb în placa inferioară a capătului de retur . | 98 |
| Capătul canalului de aer 1,0 (A71562) – deschidere de aer de schimb în placa obturatorului | 98 |
| Capătul canalului de aer 1,0 (A71386), trapă de acces – placă laterală | 101 |
| Capătul canalului de aer (A71406), trapă de acces – placă de capăt..... | 101 |
| Acoperiș de protecție (A72231, A72232) pentru capătul canalului de aer de 1,0 m 2W | 102 |
| Capătul canalului de aer 0,5-1,0 2W (A75959) - diagonală | 114 |
| Capătul canalului de aer și acoperiș înclinat 2W (A75589) | 116 |
| Capătul canalului de aer telescopului 2W (A76734) | 118 |

Specificații pentru capetele cu deschideri ale canalelor de aer

D1000 (o deschidere la care un racord adecvat pentru conducte de aer poate fi fixat cu șuruburi de către client)

Racordurile pentru conducte de aer care corespund întotdeauna specificațiilor sunt D630 (A71204), D800 (A71203) și D1000 (A71200).

Octogonal / D1250

Componentele care pot fi montate conform specificațiilor:

- Încălzitorul A1500 direct la deschiderea octogonală și, cu adaptorul D1250, racordul de conductă de aer D1250 (A71201).

În mod normal, specificațiile includ adaptoarele D1000, cu excepția specificațiilor pentru 8/D1250 cu instalare în partea de sus, care indică piesa A71402 pentru modelul de 2 W, A71403 pentru modelul de 3 W și A71404 pentru modelul de 4 W.

Racordurile de conductă de aer D1000, D800 și D630 nu se pot conecta la aceste piese. Pentru conductele de aceste diametre, există piese speciale de capăt ale canalelor de aer; prin urmare, pentru conductele mai mici nu este necesar un adaptor.



Capete opționale pentru canalele de aer, 2W 1,0

Obturatoare pentru rânduri
de conducte A70987

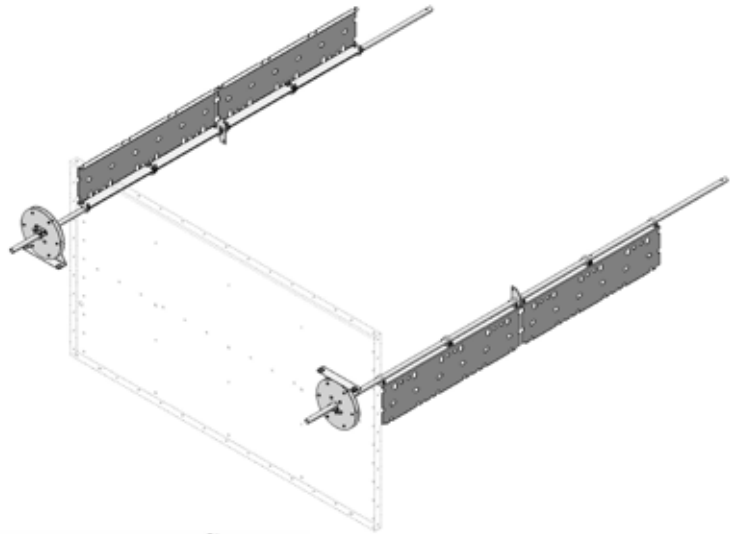

Capetele canalelor de aer

A76264 - piese de fixare
ventilatorului

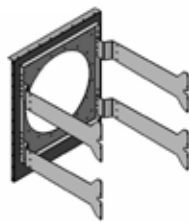

A70958 – obturator superior B

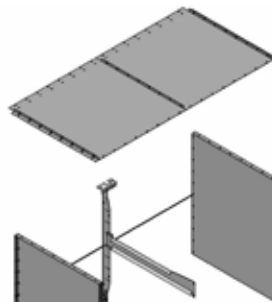

A71017 – piesă intermediară

A71208 – piesă centrală S
Ø 1000 mm

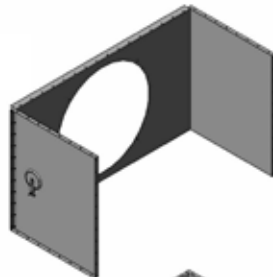

A70982 – plasă scântei

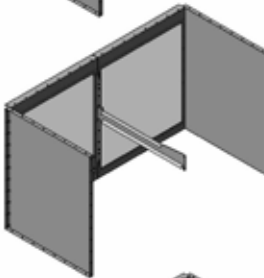

A71220 – piesă inferioară /
piesă superioară L
Ø 1250/1000 mm

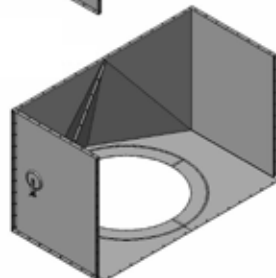

A70879 – plăci de reglare

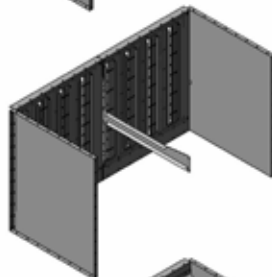

A73407 – piesă inferioară /
piesă superioară DGL
2 × Ø 800 mm

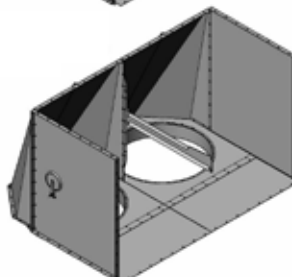

A71014 – capăt de retur B

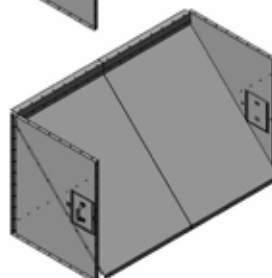



Capetele canalelor de aer

A71015 – obturator superior B

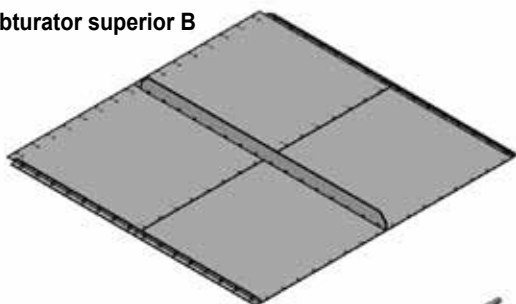

A75589 - acoperiș înclinat B

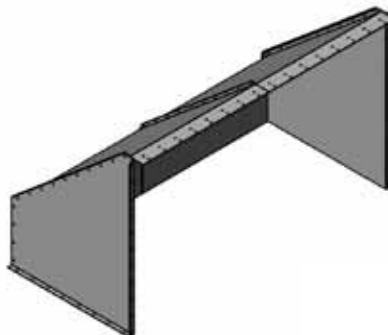

A70813 – obturator inferior

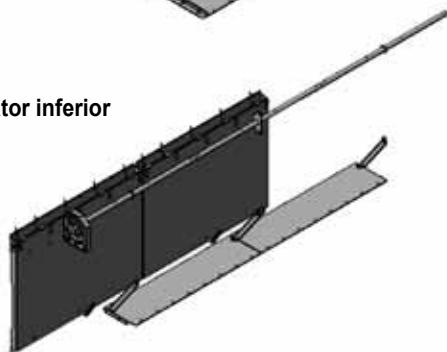

A70826 – piesă centrală B

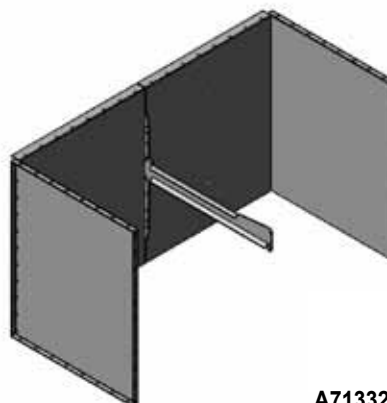

A70814 – obturator de canal B

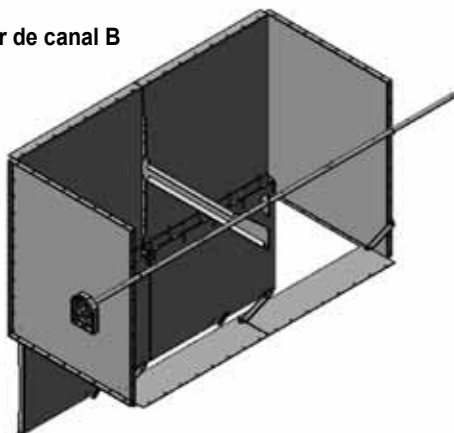

A71332 – extensie canale de aer

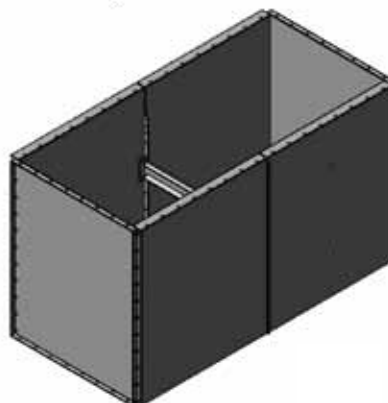

A75959 - diagonală 0.5-1.0

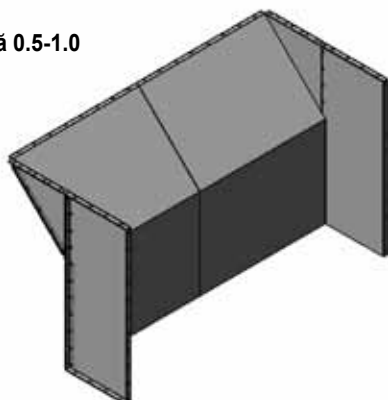

A70913 – obturator inferior B

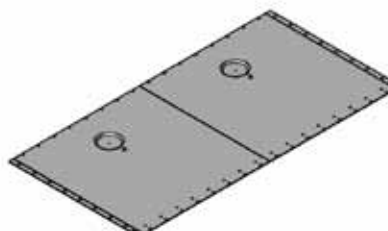



Capetele canalelor de aer

A71376 – scuturi de radiații

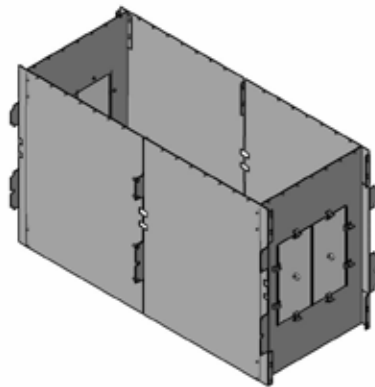

A76734 - telescopul S

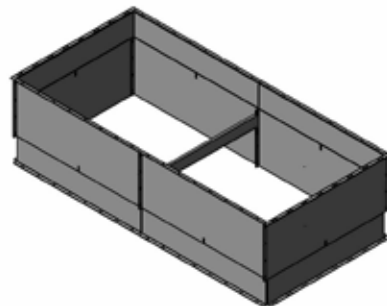

A71393 – canal S
Octogonal / Ø 1250 mm

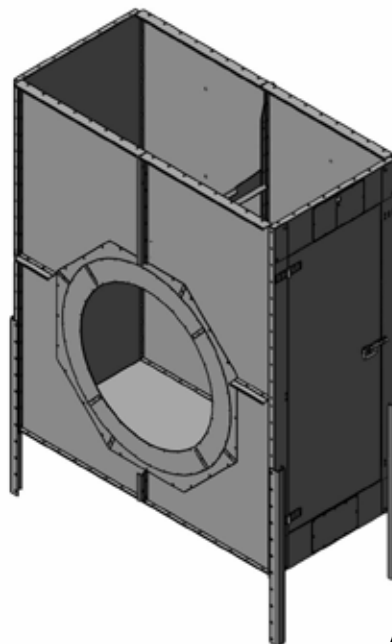

A71402 – piesă centrală S, octogonală / Ø 1250 mm

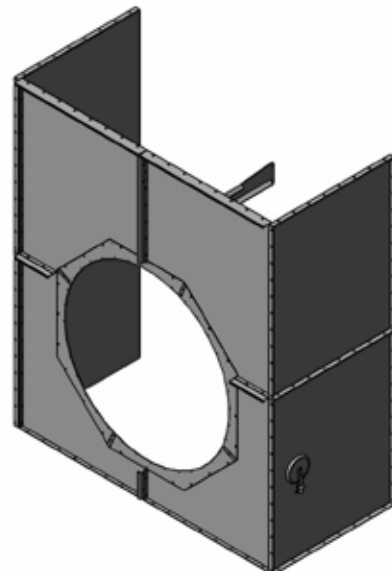



Capetele canalelor de aer A71090, A71245, A71560, A71562, trapele de acces A71386, A71406

A71560 – podea retur gură de aer de schimb

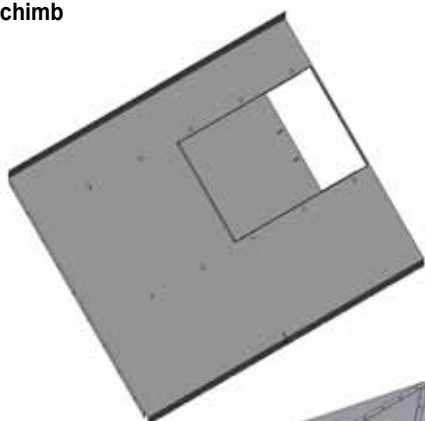

A71562 – obturator gură de aer de schimb

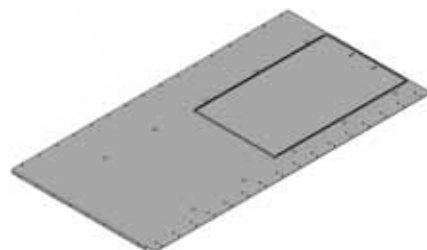

A71406 – trapă de acces – placă de capăt

A71090 – piesă centrală L
Ø 1250 mm / Ø 1000 mm

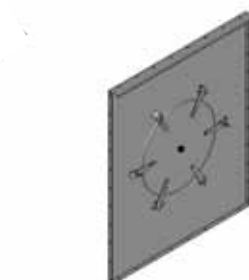
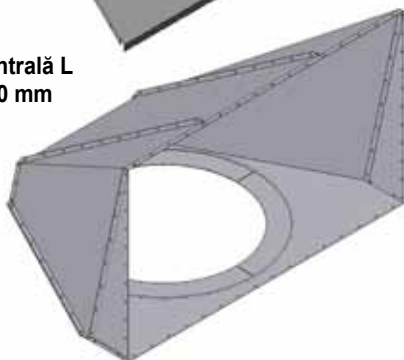

A71245 – gură laterală
Ø 1250 mm / Ø 1000 mm

Racorduri conducte de aer

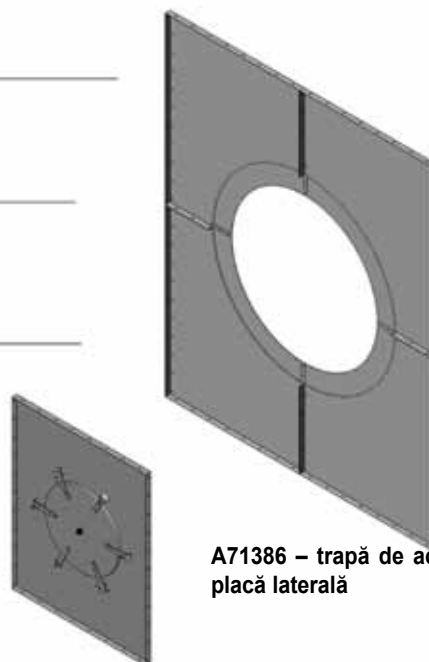
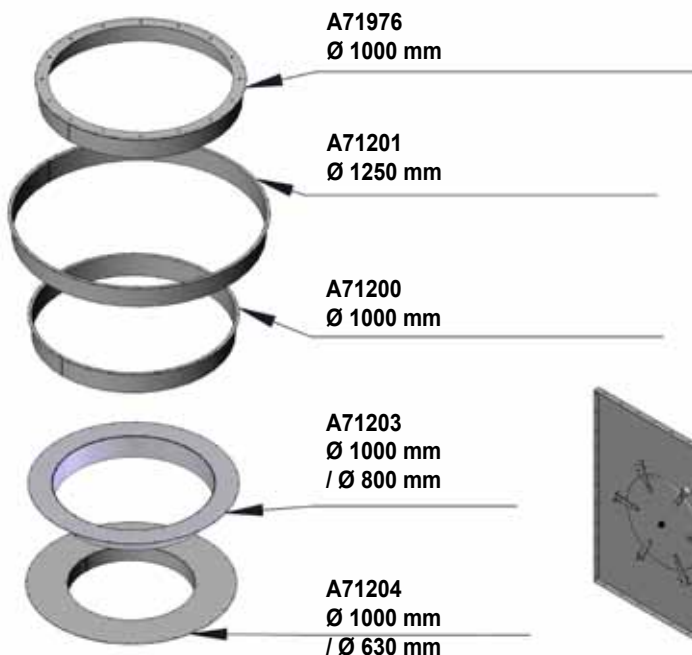

A71386 – trapă de acces – placă laterală



Echipamente opționale pentru 2W 1,0

Piese A72231, A72232 pentru acoperișul de protecție al capătului de canal de aer de 1,0 m

A72231 – capăt canal de aer, acoperiș înclinat
2W: 2 plăci cu șuruburi / capăt de canal de aer de 1,0 m

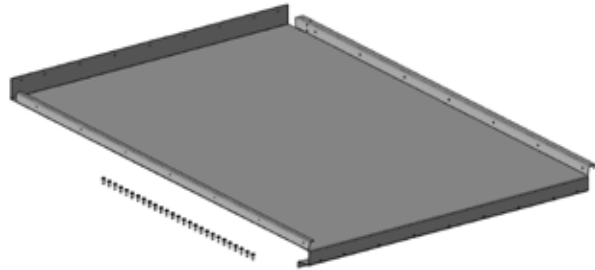

A72232 – capăt canal de aer, acoperiș înclinat – capac de capăt
2W: 1 buc. (2 capete cu șuruburi) / capăt canal de aer de 1,0 m

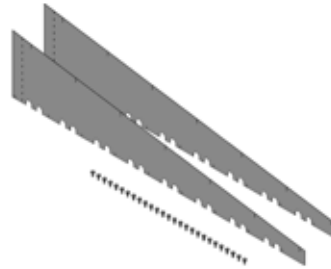

Obturatoare pentru rânduri de conducte 2W (A70987) Piese de schimb

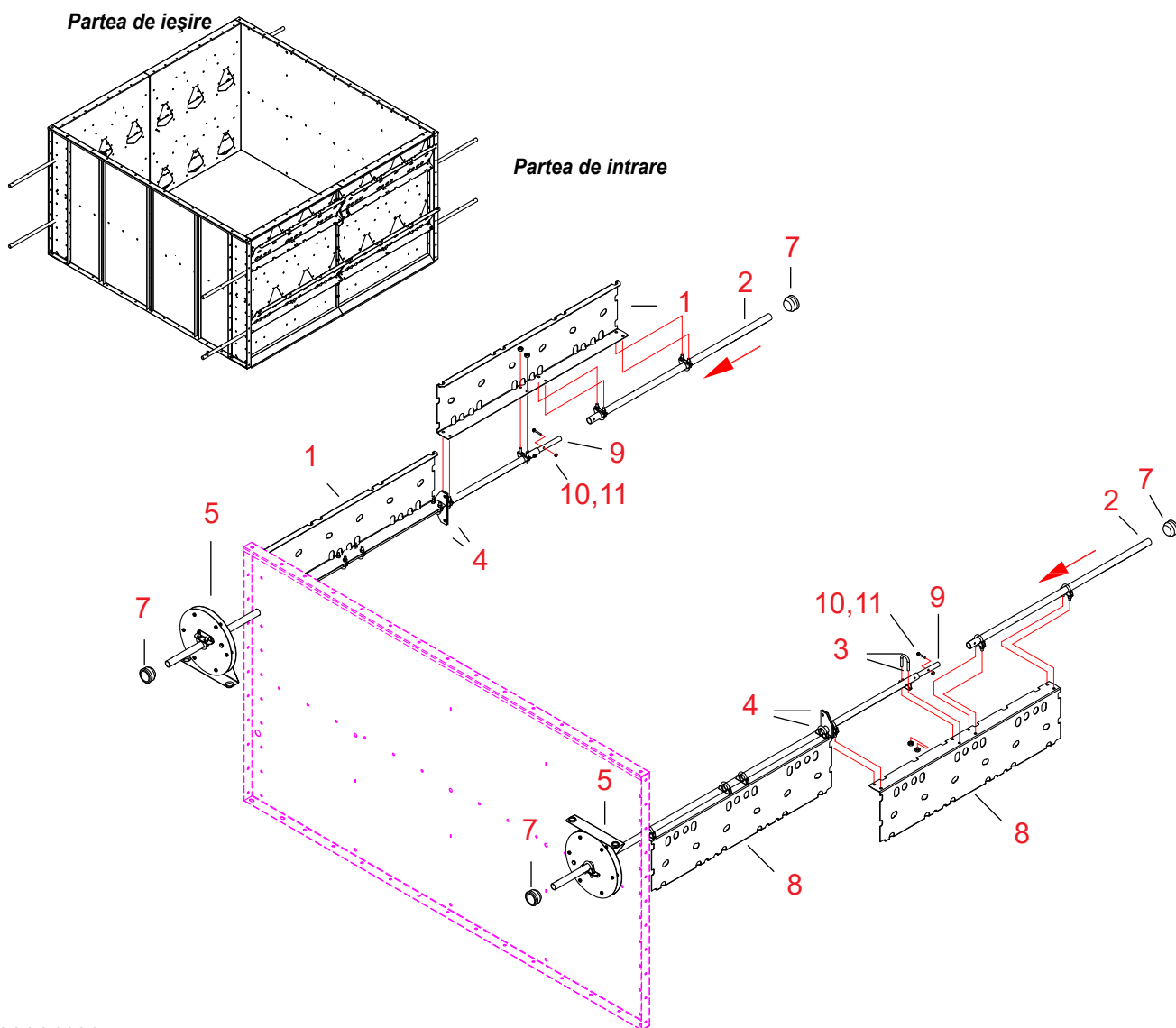

20061123

| Ref. | Nr. piesă | Denumire 1 | Denumire 2 | Nr. buc. | Greutate |
|------|-----------|---|-----------------------------|----------|----------|
| 1 | A71283 | OBTURATOR SECȚIUNE WM06 | PLACĂ RÂND CONDUCTE H =220 | 2 | 4,48 |
| 2 | A70548 | OBTURATOR SECȚIUNE WM06 | CONDUCTĂ D25-958 | 6 | 42,34 |
| 3 | 107930 | COLIER CONDUCTĂ DE EVACUARE CU ȘURUB ÎN U | M8 D = 25 1883-25 | 16 | 0 |
| 4 | A70551 | OBTURATOR SECȚIUNE WM06 | INEL DE GHIDARE | 4 | 42,34 |
| 5 | A70543 | OBTURATOR SECȚIUNE WM06 | PACHET ROATĂ LANȚ | 2 | 19,92 |
| 6 | 114055 | FIR BLOCARE | D 5 | 8 | 0 |
| 7 | 116065 | DOP DE PLASTIC | DBI 42 | 4 | 0 |
| 8 | A71294 | OBTURATOR SECȚIUNE WM06 | PLACĂ RÂND CONDUCTE H = 240 | 2 | 4,48 |
| 9 | A70733 | OBTURATOR SECȚIUNE | COND. DE EXTENSIE D17,2-300 | | 0,26 |
| 10 | 101520 | ȘURUB ZN 8.8 | 6X35 DIN933 | | 0 |
| 11 | 110789 | PIULIȚĂ NYLOC | M6 ZN DIN985 | 8 | 0 |

Instalarea obturatorilor rândurilor de conducte (A70987)

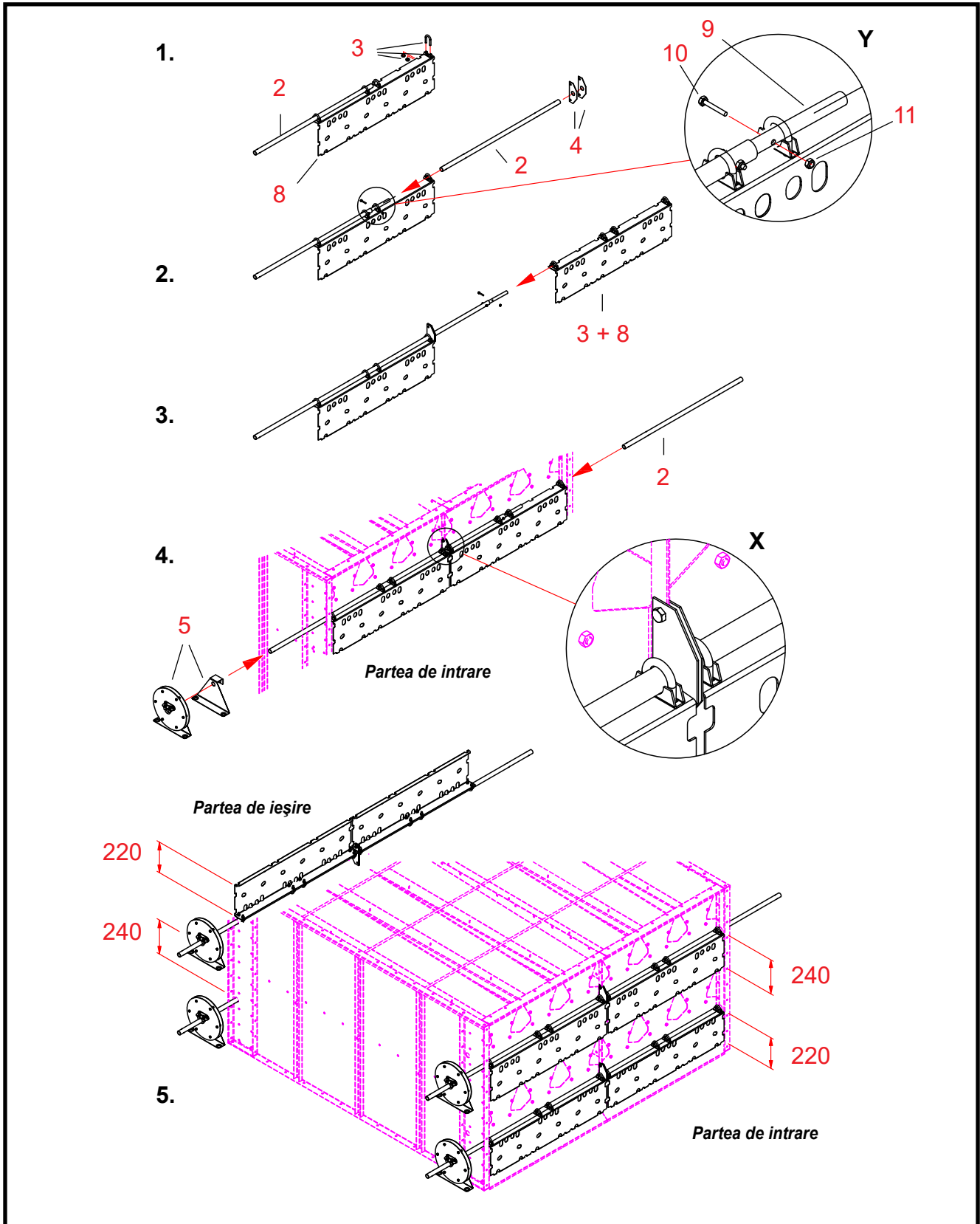



Pentru închiderea ambelor rânduri de conducte de aer din secțiune sunt necesare două seturi de piese A70987.

1. Instalarea obturatorilor pe partea de intrare (pe ambele rânduri de conducte sau, uneori, pe un singur rând)

Piese Numerotarea etapelor lucrării utilizează numerele de referință din schița pieselor de schimb A70987 pentru capătul de canal de aer.

Fig. 1.

8 **Selectați două obturatoare cu înălțime de 240 mm pentru rândul de conducte de aer de pe partea de intrare.**

3 **Fixați patru coliere cu șuruburi în U pe flanșele ambele obturatoare.**

Nu strângeți complet piulițele colierelor, pentru a permite deplasarea obturatorilor pe conducte.

2 **Introduceți o conductă prin cele două coliere cu șuruburi în U și în obturator.**

Amplasați conducta astfel încât capătul acesteia să rămână vizibil prin colierele cu șuruburi în U din centrul obturatorului.

Fig. 2.

2,9,10,11 **Fixați conducta de extensie la țeavă a arborelui (a se vedea schița de detalii Y)**

Tîmpingeți cealaltă țeavă a arborelui în interiorul șuruburilor în formă de U și conducta de extensie din partea opusă..

Lipiți această conductă de capătul conductei instalate la pasul 1.

4 **Introduceți pe conductă două inele de ghidare.**

Fig. 3.

3, 8 **Presăți pe conductă un alt obturator, împreună cu colierele cu șurub în U ale acestuia.**

Amplasați obturatorul pe conductă astfel încât între inelele de ghidare să existe un spațiu liber de minimum 5 mm.

Fig. 4.

8 **Instalați ansamblul realizat conform schițelor 1-3 pe rândul superior de conducte din partea de intrare a secțiunii.**

Introduceți axul ansamblului prin orificiile de Ø 30 mm din placa laterală și picior.

Scoateți cele două șuruburi de la îmbinarea centrală a plăcilor de capăt ale secțiunii, de la inelele de ghidare.

Amplasați cele două inele de ghidare pe ambele părți ale îmbinării și introduceți din nou șuruburile (schița detaliată X).

2,9,10,11 **Instalați a doua conductă de extensie.**

Introduceți cea de-a treia conductă prin placa laterală și piciorul secțiunii, în colierele cu șurub în U ale obturatorului.

Lipiți conducta din partea opusă a secțiunii de conducta aflată deja în poziție.

* **Deplasați obturatoarele în pozițiile corecte pe ax.**

Asigurați-vă că fantele și orificiile din obturatoare se află în dreptul capetelor șuruburilor.

Rotiți obturatorul într-o poziție aflată între cea superioară și cea inferioară.

Asigurați-vă că, după reglare, capetele conductelor rămân în contact.

Aliniați obturatoarele și strângeți piulițele colierelor cu șurub în U.

5 **Amplasați roata lanțului pe axul obturatorului.**

Introduceți mai întâi pe ax ghidajul lanțului și apoi roata lanțului.

Nu strângeți complet în acest moment piulițele colierelor cu șurub în U.

Fig. 5.

* **Instalați obturatoarele cu înălțimea de 220 mm pe rândul inferior de conducte de pe partea de intrare a secțiunii.**

2. Instalarea obturatorilor pe partea de ieșire (pe ambele rânduri de conducte sau, uneori, pe un singur rând)

* **Instalați obturatoarele cu înălțimea de 220 mm pe rândul superior de conducte de pe partea de ieșire.**

Instalați obturatoarele cu înălțimea de 240 mm pe rândul inferior.

Racorduri pentru conducte de aer: Ø 1250 mm, Ø 1000 mm, Ø 800 mm, Ø 630 mm

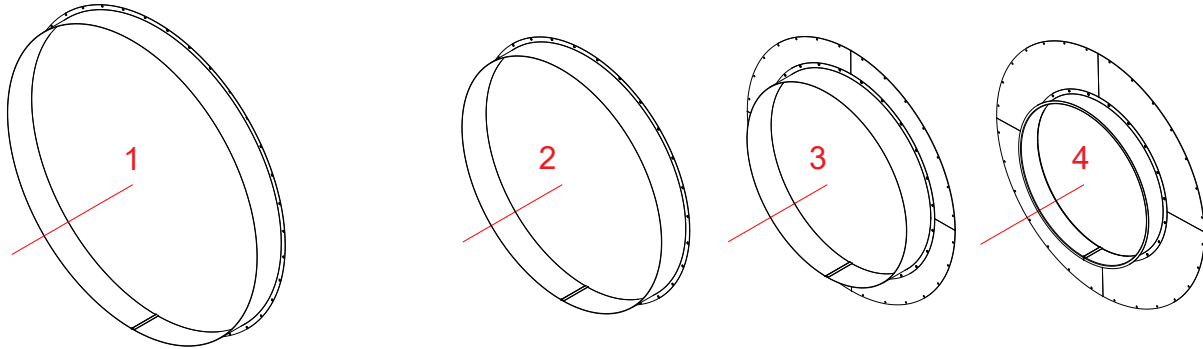

20061019

| Ref. | Nr. piesă | Denumire 1 | Denumire 2 | Nr. buc. | Nr. schiță | Greutate | Grup |
|------|-----------|------------------------|--------------------|----------|------------|----------|------|
| 1 | A71201 | MANȘON CONDUCTĂ DE AER | D1250X120 | 1 | A71201 | 6,48 | 3500 |
| 2 | A71200 | MANȘON CONDUCTĂ DE AER | D1000X120 | 1 | A71200 | 5,18 | 3500 |
| 3 | A71203 | CONDUCTĂ AER WM06 | ADAPTOR D1000/D800 | 1 | A71203 | 9,40 | 3000 |
| 4 | A71204 | CONDUCTĂ AER WM06 | ADAPTOR D1000/D630 | 1 | A71204 | 11,49 | 3000 |

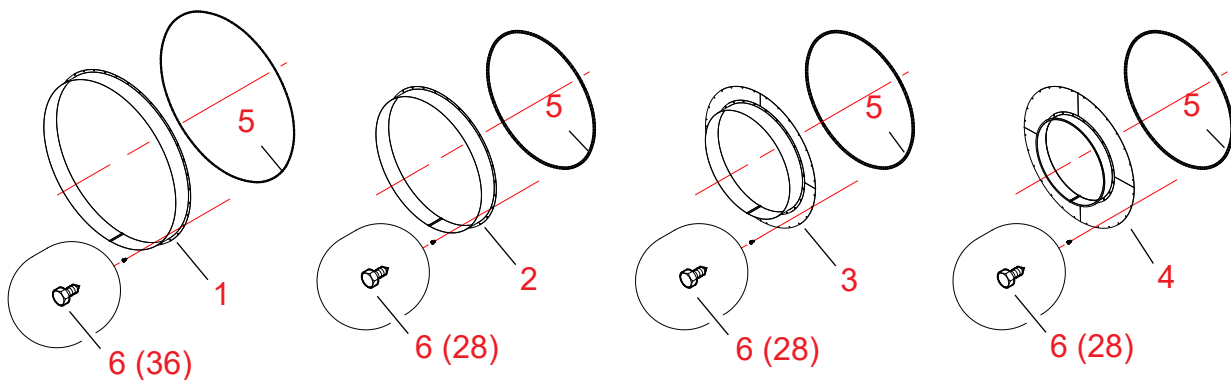

Conectarea racordului conductei de aer la capătul canalului de aer

1 / 2 / 3 / 4 **Selectați racordul conductei de aer în funcție de dimensiunea sistemului de conducte de aer.**
(1250 mm / 1000 mm / 800 mm / 630 mm)

5 **Fixați o bandă de etanșare pe flanșa racordului conductei de aer.**
Fixați banda de etanșare pe interiorul rândului de orificii pentru șuruburi de pe flanșa racordului.

6 **Fixați racordul la capătul canalului de aer folosind șuruburi autofiletante (4,8×13, 28 (36) buc.).**

Asamblarea capătului canalului de aer

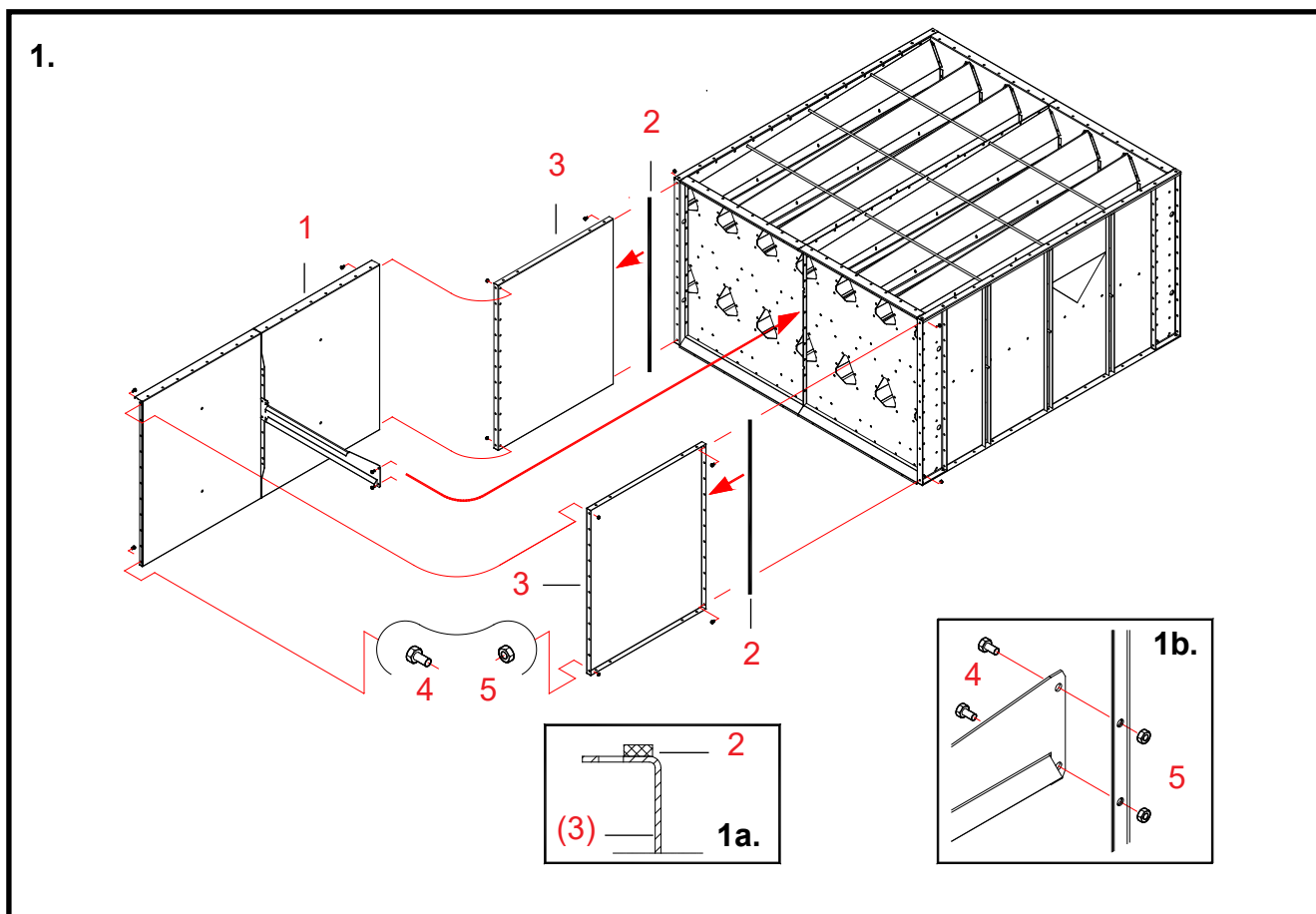

1. Schiță cu principiul de configurare și instalare a capătului canalului de aer

Piese

- 1 **Asamblați plăcile de capăt ale capătului canalului de aer conform instrucțiunilor furnizate separat pentru fiecare capăt de canal de aer.**
Dacă ansamblul include un obturator inferior sau superior, asamblați-l separat.
- (4, 5) **Scoateți șuruburile și piulițele (2 buc.) din secțiune (de la punctul de fixare al suportului drept al capătului canalului de aer).**
Aceasta numai în cazul în care capătul canalului de aer care va fi instalat include un suport drept. Fig. 1b.
- 2 **Fixați benzi de etanșare pe flanșele de fixare ale plăcilor laterale (piesele 3) care vor fi fixate pe secțiunea de uscare.**
- 3 **Lipiți plăcile laterale de capetele secțiunii.**
- 4, 5 **Fixați plăcile laterale folosind șuruburi și piulițe (M8×16, 11 buc./placă laterală).**
- 1 **Lipiți subansamblul obturatorului sau plăcii laterale, după caz, de plăcile laterale.**
Poziționați suportul capătului canalului de aer pe aceeași parte cu îmbinarea centrală a secțiunii de uscare.
- Conectați ansamblurile realizate în etapa 1 la (secțiune și) plăcile laterale.**
Fixați pe secțiune suportul drept al capătului canalului de aer.
- * **Verificați îmbinările și forma dreptunghiulară a capătului canalului de aer. Strângeți toate șuruburile.**

Capătul canalului de aer 1,0 2W (A70813) – obturatorul inferior B

Accesorii pentru capătul canalului de aer A71329 (capătul ventilatorului PFS)

Piese de schimb

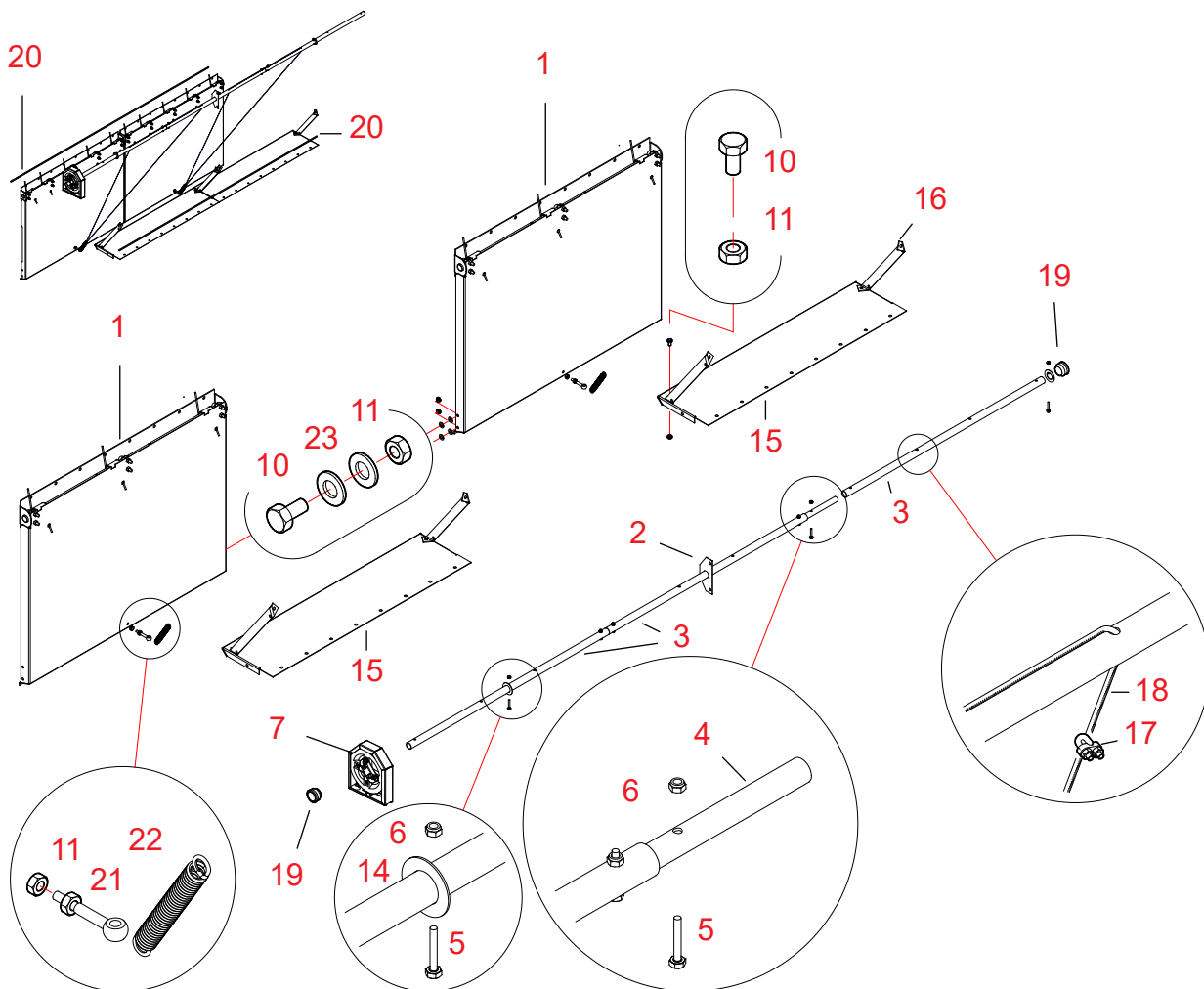

Conform necesităților, astupați orificiile pentru ax neutilizate din secțiunea de uscare folosind piesele 19.



20061019

| Ref. | Nr. piesă | Denumire 1 | Denumire 2 | Nr. buc. | Nr. schiță | Greutate | Grup |
|------|-----------|----------------------------------|-----------------------------------|-------------|------------|----------|------|
| 1 | A70668 | CAPĂT CANAL AER WM06 | ANSAMBLU OBTURATOR ROTATIV 1 M | 2 | A70668 | 15,08 | 3000 |
| 2 | A70551 | OBTURATOR SECȚIUNE WM06 | INEL DE GHIDARE | 1 | A70551 | 42,34 | 3000 |
| 3 | A70548 | OBTURATOR SECȚIUNE WM06 | CONDUCTĂ D25-958 | 3 | A70548-C | 42,34 | 3000 |
| 4 | A70733 | OBTURATOR SECȚIUNE WM06 | EXTENSIE CONDUCTĂ D19-300 | 2 | A70733 | 0,25 | 3000 |
| 5 | 101520 | ȘURUB CU CAP HEXAGONAL ZN 8,8 | 6×35 AM DIN933 | 6 | | 0 | 2010 |
| 6 | 110789 | PIULIȚĂ NYLOC ZN M6 | DIN985 | 6 | | 0 | 2010 |
| 7 | A71223 | CONDUCTĂ AER WM06 | PACHET ROATĂ LANȚ PLASTIC | 1 | A71223-A | 0,9 | 3000 |
| 10 | 101810 | ȘURUB CU CAP HEXAGONAL ZN 8,8 | 8×16 AM DIN933 | 7 | | 0 | 2010 |
| 11 | 110540 | PIULIȚĂ ZN 8 M8 | DIN934 | 11 | | 0 | 2010 |
| 14 | 400344 | ȘAIBĂ AISI | PL1,5 D45/25,5 | 2 | 21175,4 | 0 | 4500 |
| 15 | A71156 | CAPĂT CANAL AER WM06 | CONTRAPLACĂ PENTRU TRAPĂ | 2 | A71156 | 15,08 | 3000 |
| 16 | A71157 | CAPĂT CANAL AER WM06 | SUPORT TRAPĂ | 4 | A71157 | 15,08 | 3000 |
| 17 | 114055 | FIR BLOCARE | D 5 | 4 | | 0 | 2900 |
| 18 | 114067 | CABLU | D3/D5 MM PLASTIC P | 8 | | 0 | 2900 |
| 19 | 116065 | DOP DE PLASTIC | DBI 42 | 2 | | 0 | 2600 |
| 20 | 115570 | BANDĂ ETANȘARE | 4×10 MAPA | 4 | | 0 | 2600 |
| 21 | 107821 | ȘURUB CU URECHE | M8X60 | 2 | | 0 | 2000 |
| 22 | 120014 | ARC RAPEL | 3,0×17 140 | 2 | 41529 | 0 | 2900 |
| 23 | 111550 | ȘAIBĂ ZN | M10 DIN125 | 4 | | 0 | 2010 |

Asamblarea capătului canalului de aer A70813

Vă recomandăm să asamblați capătul canalului de aer pe o suprafață dreaptă. Astfel, vă veți asigura că ansamblul canalului de aer este drept la rândul său.

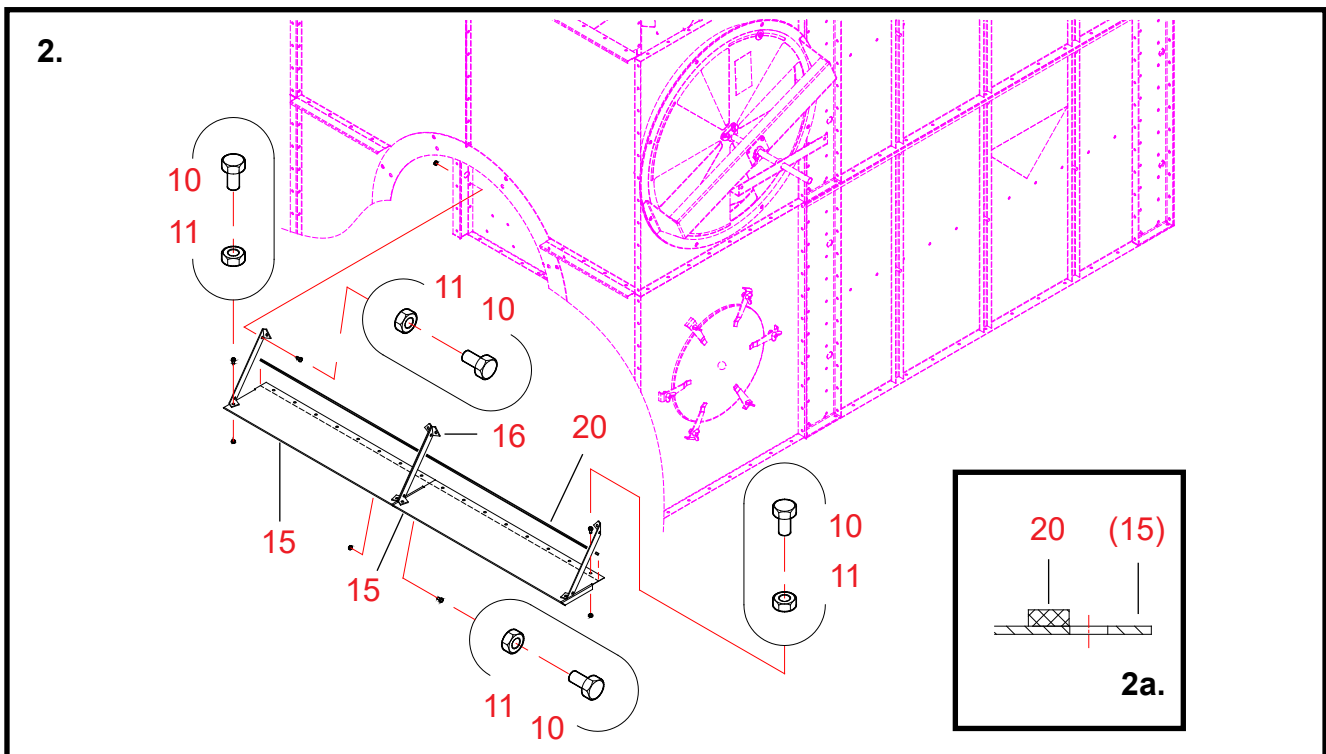
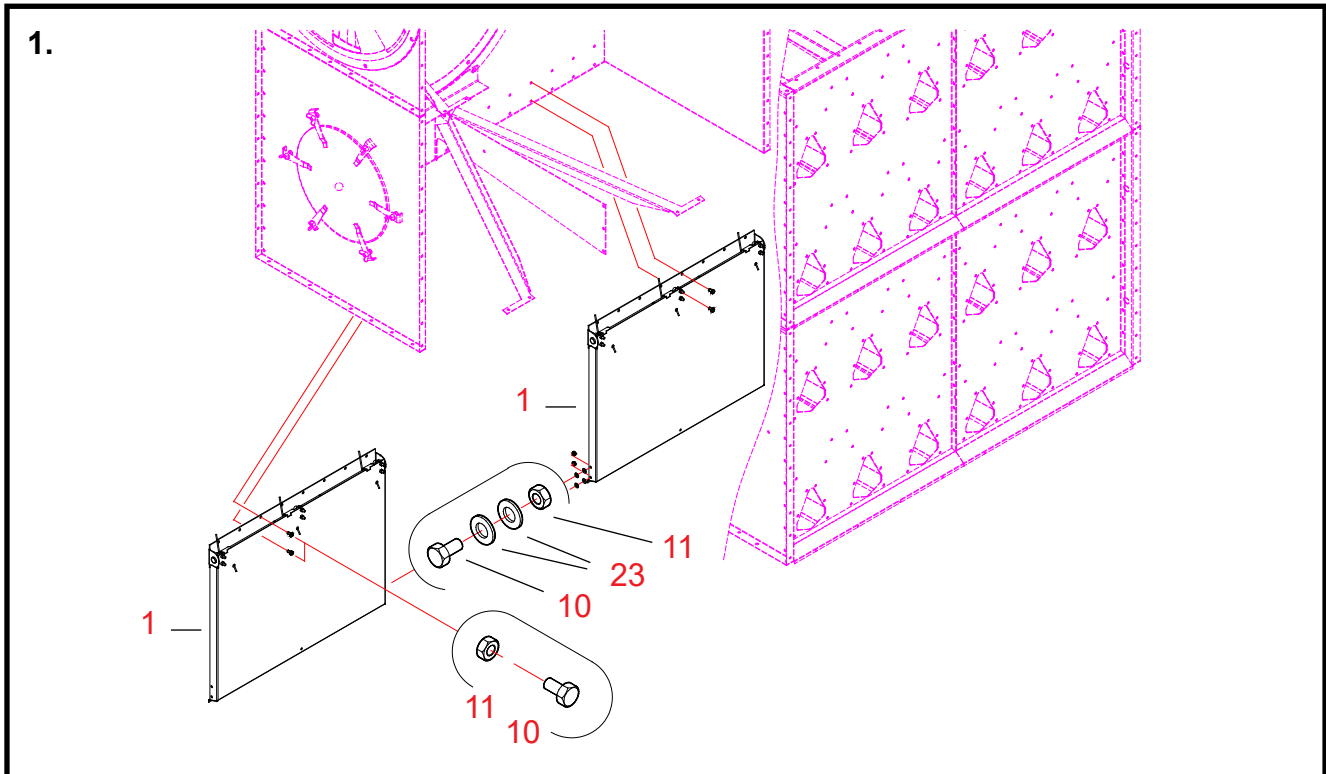



1. Instalarea ansamblurilor obturatoarelor la capătul canalului de aer (A71329), asamblat în interiorul secțiunii

- Piese Numerotarea etapelor lucrării utilizează numerele de referință din schița pieselor de schimb A70813 pentru capătul de canal de aer.
- 1 **Conectați ansamblurile obturatoarelor (piesele 1) la orificiile ansamblului plăcii de capăt.**
- 10, 11 **Fixați obturatoarele folosind șuruburi și piulițe (M8×16, 16 buc./obturator).**
- 10, 11, 23 **Conectați obturatoarele unele la celelalte folosind șuruburi, șaibe și piulițe (M8×16).**
Instalați câte două șaibe M10 pe fiecare dintre cele două șuruburi dintre obturatoare.

2. Instalarea în secțiune a contraplăcilor obturatorului

- 15 **Conectați una la cealaltă cele două contraplăci (piesele 15).**
- 10, 11 **Fixați îmbinarea folosind șuruburi și piulițe (M8×16).**
- 16 **Instalați suporturile contraplăcilor (piesele 16, 4 buc.) pe contraplăci, în poziția indicată în imagine.**
- 10, 11 **Fixați suporturile folosind șuruburi și piulițe (M8×16, 1 buc./suport).**
- 20 **Fixați o bandă de etanșare pe suprafața superioară a ansamblului contraplăcilor (piesele 15).**
Fixați o bandă de etanșare pe interiorul rândului de orificii pentru șuruburi (a se vedea Fig. 2a).
- (10, 11) **Demontați din secțiune șuruburile și piulițele de la punctul de fixare al suporturilor contraplăcilor.**
Fixați suporturile contraplăcilor folosind cel de-al doilea șurub de jos de la îmbinarea centrală și îmbinările laterale ale secțiunii.
- * **Lipiți ansamblul contraplăcilor de capătul secțiunii de uscare.**
Procedați cu atenție pentru a nu deteriora banda de etanșare în timp ce instalați placa.
- 10, 11 **Fixați suporturile contraplăcilor folosind șuruburile și piulițele demontate (M8×16).**
Marginea contraplăcii intră sub partea laterală a secțiunii și este fixată de către aceasta.

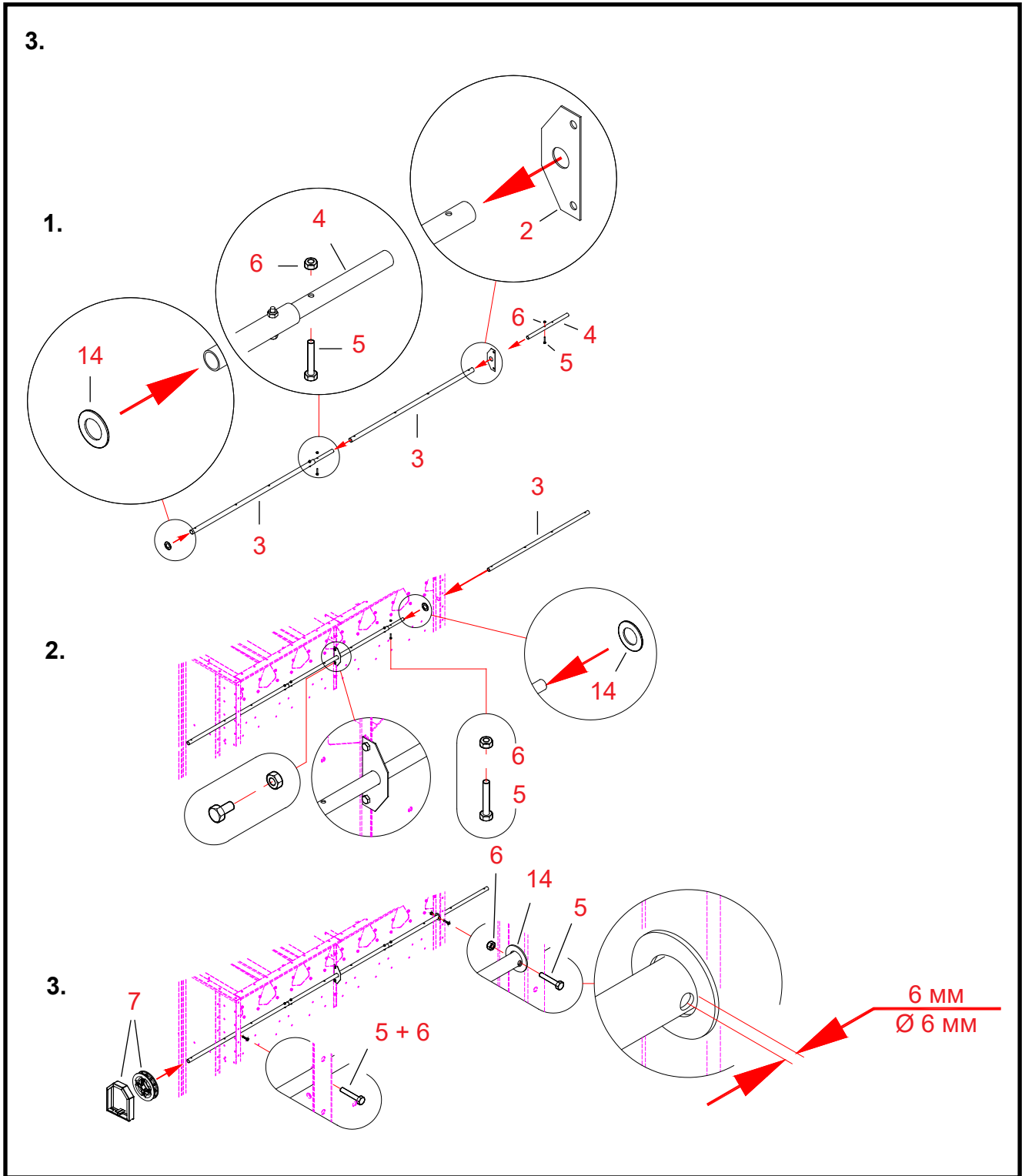

3. Instalarea arborelui de acționare a obturatorilor

Fig. 1.

- 4 **Conectați cele două conducte (piesele 3) utilizând conducta de extensie.**
- 5, 6 **Fixați îmbinarea folosind două șuruburi și piulițe Nyloc (M6×35).**
- 2 **Introduceți pe conductă inelul de ghidare a arborelui.**
- 4 **Conectați o altă conductă de extensie la același capăt al conductei arborelui la care ați introdus inelul de ghidare.**
- 5, 6 **Fixați conducta de extensie folosind șuruburi și piulițe Nyloc (M6×35).**
- 14 **Introduceți șaiba (D45/25,5) pe conductă, la celălalt capăt al acesteia.**

Fig. 2.

- (1) **Introduceți arborele, asamblat conform figurii 1, în orificiile superioare de Ø 25,5 mm de pe plăcile laterale ale secțiunii.**
Scoateți cele două șuruburi de la îmbinarea centrală a plăcilor de capăt ale secțiunii, de la inelele de ghidare.
Lipiți inelul de ghidare de flanșele plăcilor de capăt și reintroduceți șuruburile.
- 14 **Introduceți o altă șaibă (D45/25,5) pe conducta arborelui.**
- 3 **Introduceți cea de-a treia conductă prin placa laterală și piciorul secțiunii, până la conducta de extensie a arborelui asamblat.**
- 5, 6 **Fixați îmbinarea conductei arborelui folosind șurubul și piulița Nyloc (M6×35).**

Fig. 3.

- * **Centrați conducta arborelui în raport cu flanșele laterale ale secțiunii.**
- * **Lipiți șaibele (piesele 14) de flanșele laterale ale secțiunii.**
- * **Realizați câte un orificiu de Ø 6 mm prin conducta arborelui, la distanța de 6 mm de suprafața fiecăreia dintre șaibe.**
- 5, 6 **Introduceți șuruburi în aceste orificii și fixați-le cu piulițe Nyloc (M6×35).**
- 7 **Amplasați unitatea roții lanțului pe arborele de acționare a obturatorilor.**
Nu strângeți complet în acest moment piulițele colierelor cu șurub în U.



4.

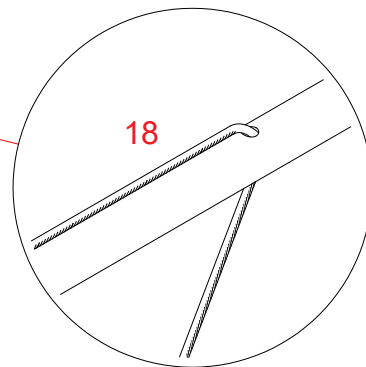
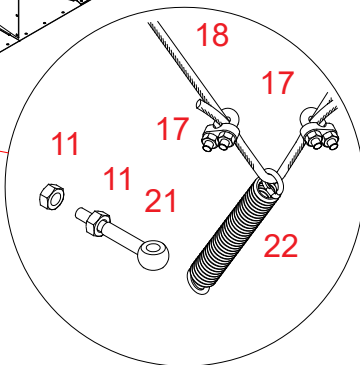
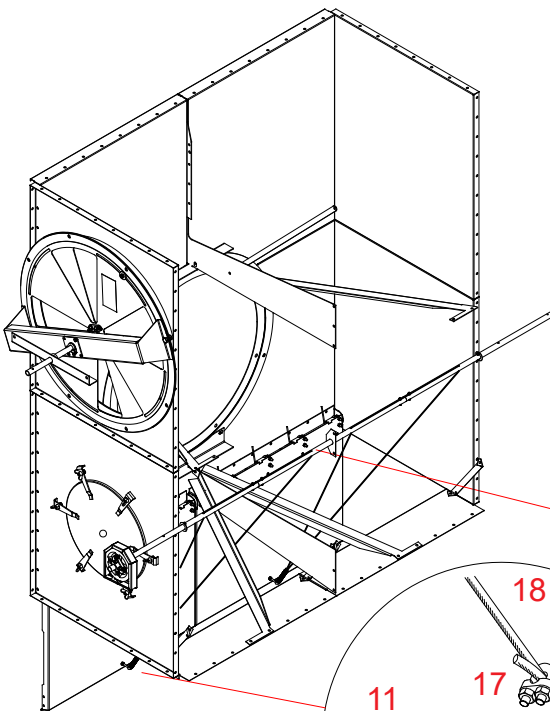
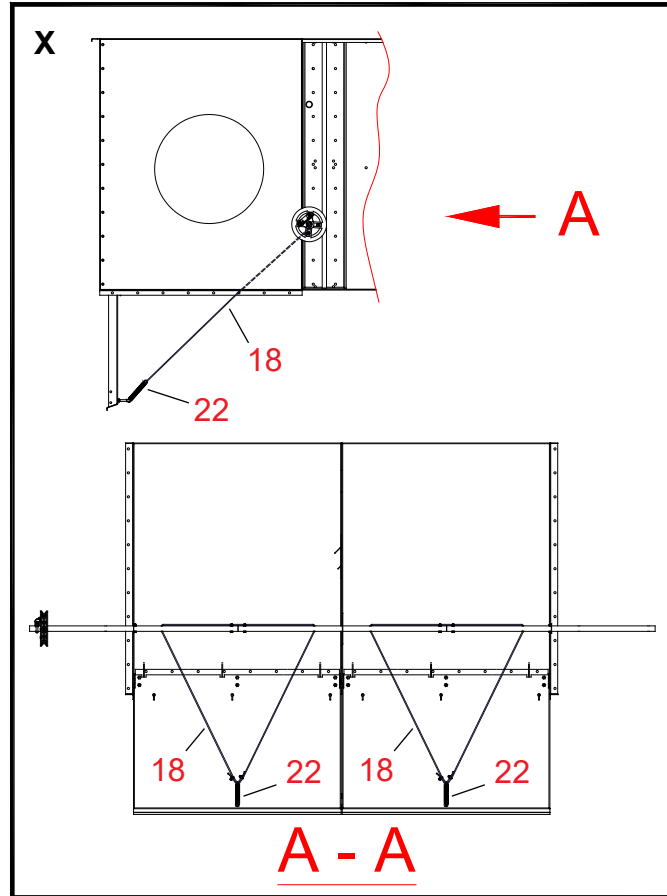



4. Instalarea firelor de acționare a obturatorilor

- 11, 21 **Fixați câte un inel cu ureche pe cele două obturatoare. Fixați inelele cu câte două piulițe (M8).**
- 22 **Introduceți un arc de rapel prin ambele șuruburi cu ureche.**
- 18 **Instalați firele de acționare a obturatorilor.**
Introduceți firul prin cele două orificii din arbore și ochiul arcului de rapel pentru a realiza o buclă triunghiulară. (Imaginea X)
- 17 **Amplasați inele de fixare a firului pe ambele părți ale ochiului arcului de rapel.**
- * **Tăiați firul la distanța de cca 30 mm de inelul de fixare.**

Capătul canalului de aer 1,0 2W (A70814) – obturatorul de canal B

Piese de schimb

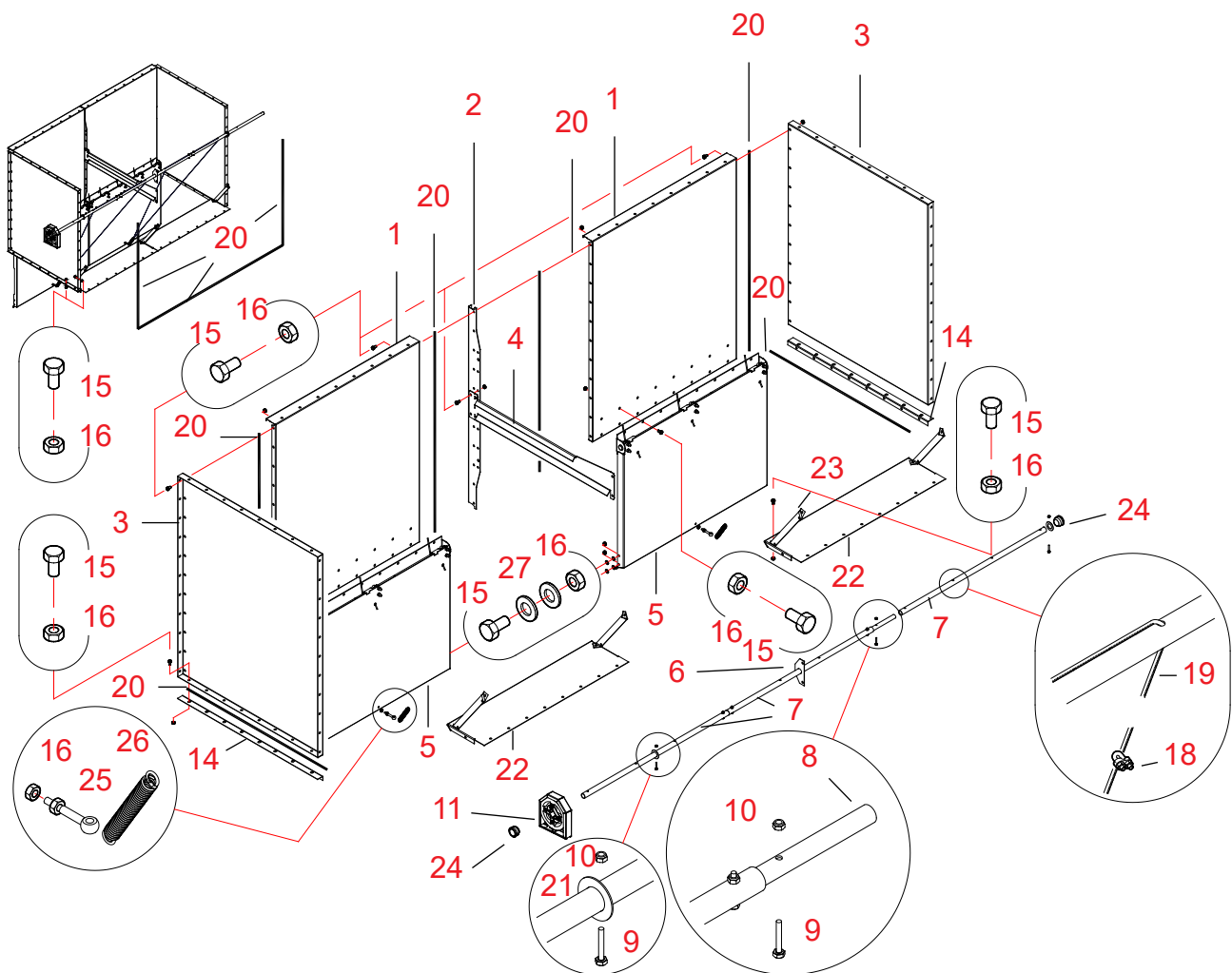

Piesele 14 și elementele de etanșare ale acestora sunt instalate numai dacă acest ansamblu reprezintă partea de jos a capătului canalului de aer din uscător.

Conform necesităților, astupați orificiile pentru ax neutilizate din secțiunea de uscare folosind piesele 24.



20080901

| Ref. | Nr. piesă | Denumire 1 | Denumire 2 | Nr. buc. | Nr. schiță | Greutate | Grup |
|------|-----------|----------------------------------|--------------------------------|-------------|------------|----------|------|
| 1 | A70682 | CAPĂT CANAL AER WM06 | PLACĂ DE CAPĂT CU OBTURATOR | 2 | A70682 | 14,64 | 3000 |
| 2 | A70810 | SECȚIUNEA SUPERIOARĂ WM06 | SUPORTURI VERTICALE PL3 | 1 | A70810-C | 2,34 | 3000 |
| 3 | A70640 | CAPĂT CANAL AER WM06 1,0 | PLACĂ LATERALĂ | 2 | A70640 | 14,18 | 3000 |
| 4 | A70678 | CAPĂT CANAL AER WM06 1,0 | SUPORT DREPT | 1 | A70678-B | 1,79 | 3000 |
| 5 | A70668 | CAPĂT CANAL AER WM06 | ANSAMBLU OBTURATOR ROTATIV 1 M | 2 | A70668 | 15,08 | 3000 |
| 6 | A70551 | OBTURATOR SECȚIUNE WM06 | INEL DE GHIDARE | 1 | A70551 | 42,34 | 3000 |
| 7 | A70548 | OBTURATOR SECȚIUNE WM06 | CONDUCTĂ D25-958 | 3 | A70548-C | 42,34 | 3000 |
| 8 | A70733 | OBTURATOR SECȚIUNE WM06 | EXTENSIE CONDUCTĂ D19-300 | 2 | A70733 | 0,25 | 3000 |
| 9 | 101520 | ȘURUB CU CAP HEXAGONAL ZN 8,8 | 6×35 AM DIN933 | 6 | | 0 | 2010 |
| 10 | 110789 | PIULIȚĂ NYLOC ZN | M6 DIN985 | 6 | | 0 | 2010 |
| 11 | A71223 | CONDUCTĂ AER WM06 | PACHET ROATĂ LANȚ PLASTIC | 1 | A71223-A | 0,9 | 3000 |
| 14 | A70570 | CAPĂT CANAL AER WM06 1,0 | BANDĂ COLȚ | 2 | A70570-A | 0,94 | 3000 |
| 15 | 101810 | ȘURUB CU CAP HEXAGONAL ZN 8,8 | 8×16 AM DIN933 | 110 | | 0 | 2010 |
| 16 | 110540 | PIULIȚĂ ZN 8 M8 | DIN934 | 114 | | 0 | 2010 |
| 18 | 114055 | FIR BLOCARE | D 5 | 4 | | 0 | 2900 |
| 19 | 114067 | CABLU | D3/D5 MM PLASTIC P | 8 | | 0 | 2900 |
| 20 | 115570 | BANDĂ ETANȘARE | 4×10 MAPA | 24 | | 0 | 2600 |
| 21 | 400344 | ȘAIBĂ AISI | PL1,5 D45/25,5 | 2 | 21175,4 | 0 | 4500 |
| 22 | A71156 | CAPĂT CANAL AER WM06 | CONTRAPLACĂ PENTRU TRAPĂ | 2 | A71156 | 15,08 | 3000 |
| 23 | A71157 | CAPĂT CANAL AER WM06 | SUPORT TRAPĂ | 4 | A71157 | 15,08 | 3000 |
| 24 | 116065 | DOP DE PLASTIC | DBI 42 | 2 | | 0 | 2600 |
| 25 | 107821 | ȘURUB CU URECHE | M8X60 | 2 | | 0 | 2000 |
| 26 | 120014 | ARC RAPEL | 3,0×17 140 | 2 | 41529 | 0 | 2900 |
| 27 | 111550 | ȘAIBĂ ZN | M10 DIN125 | 4 | | 0 | 2010 |

Asamblarea capătului canalului de aer A70814

Vă recomandăm să asamblați capătul canalului de aer pe o suprafață dreaptă.
Astfel, vă veți asigura că ansamblul canalului de aer este drept la rândul său.

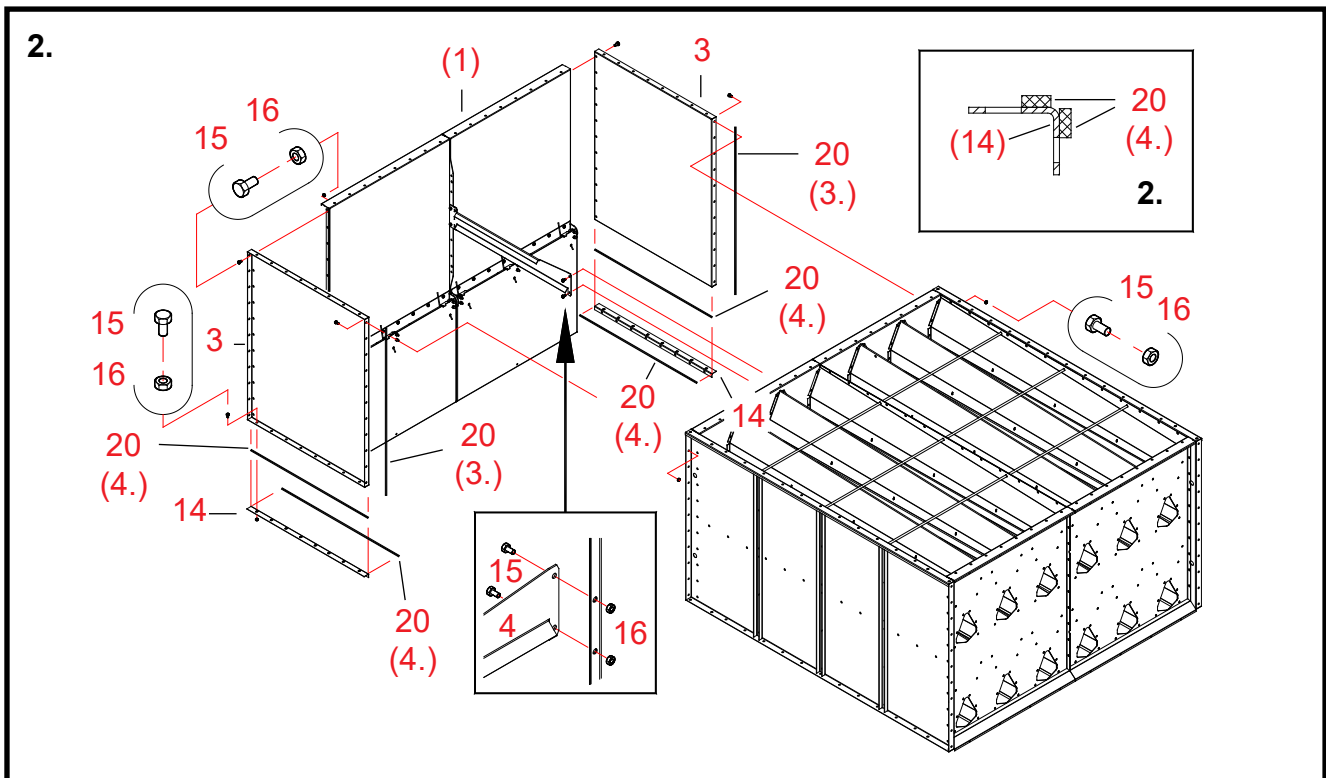
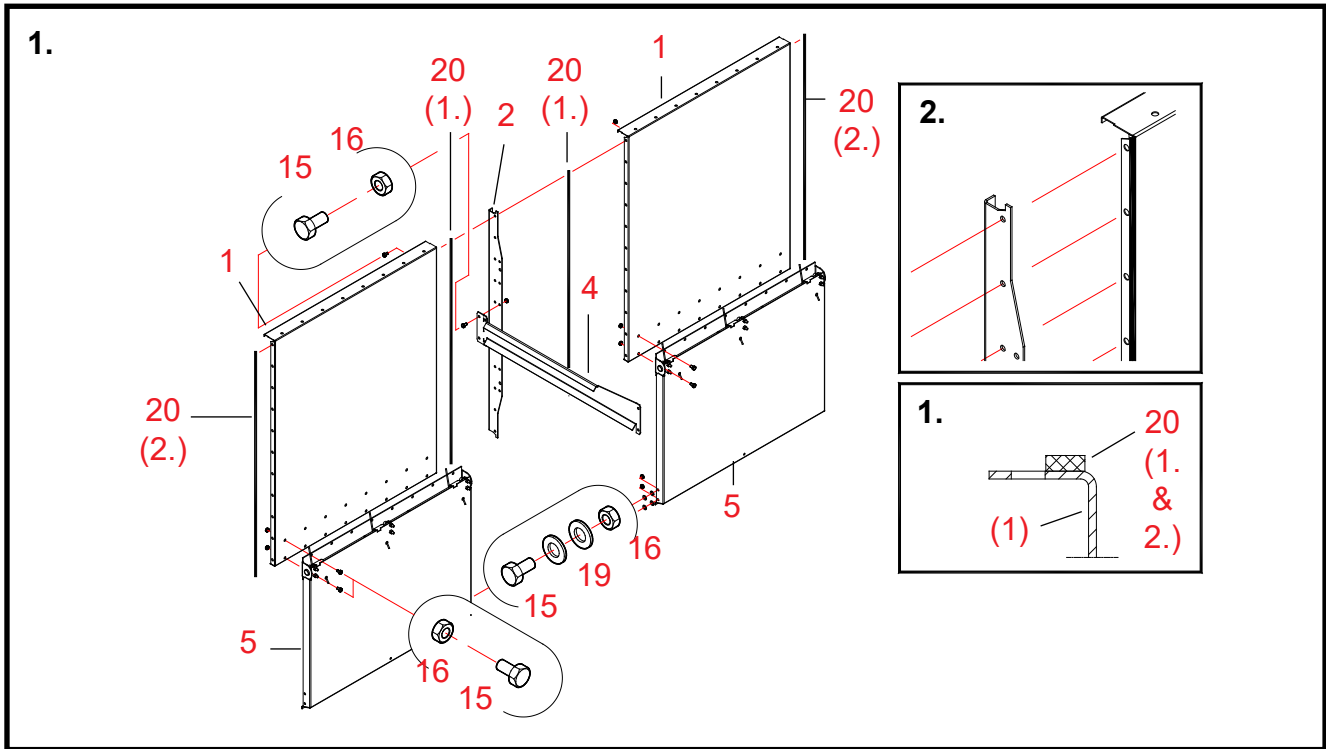



1. Asamblarea plăcilor de capăt pentru capătul canalului de aer

- Piese Numerotarea etapelor lucrării utilizează numerele de referință din schița pieselor de schimb A70814 pentru capătul de canal de aer.
- 20 (1.) **Fixați benzi de etanșare pe flanșele celor două plăci de capăt (piesele 1) care vor fi asamblate.**
Fixați benzile de etanșare pe interiorul rândului de orificii pentru șuruburi de pe flanșe (a se vedea schița detaliată 1).
- 2 **Amplasați suportul vertical între plăcile de capăt.**
Procedați cu atenție pentru a nu deteriora benzile de etanșare în timp ce instalați suportul vertical.
Instalați flanșa suportului vertical care va fi lăsată în exteriorul capătului canalului de aer în direcția indicată în schița 2.
Flanșa trebuie instalată în modul indicat în schița 2 dacă un acoperiș de protecție va fi instalat pe capătul canalului de aer.
- 15, 16 **Fixați plăcile de capăt și suportul vertical folosind șuruburi și piulițe (M8×16, 11 buc.).**
Nu strângeți complet șuruburile, pentru a putea îndrepta ulterior capătul canalului de aer.
- 4 **Instalați suportul drept al capătului canalului de aer în suportul vertical (piesa 2).**
Căutați în schiță poziția corectă a suportului.
- 15, 16 **Fixați suportul folosind șuruburi și piulițe (M8×16, 2 buc.).**
- 5 **Conectați ansamblurile obturatoarelor (piesele 5) la orificiile ansamblului plăcii de capăt.**
- 15, 16 **Fixați obturatoarele folosind șuruburi și piulițe (M8×16, 16 buc./obturator).**
- 15, 16, 19 **Conectați obturatoarele unele la celelalte folosind șuruburi, șaibe și piulițe (M8×16).**
Instalați câte două șaibe M10 pe fiecare dintre cele două șuruburi dintre obturatoare.
- 20 (2.) **Fixați benzi de etanșare pe flanșele de capăt ale plăcilor de capăt (piesele 1 îmbinate).**
Fixați benzile de etanșare pe interiorul rândului de orificii pentru șuruburi de pe flanșe (a se vedea schița detaliată 1).

2. Asamblarea capătului canalului de aer

- 20 (3.) **Fixați benzi de etanșare pe flanșele de fixare ale plăcilor laterale (piesele 3) care vor fi fixate pe secțiunea de uscare.**
Fixați benzile de etanșare pe interiorul rândurilor de orificii pentru șuruburi.
- 3 **Lipiți plăcile laterale de capetele secțiunii.**
Procedați cu atenție pentru a nu deteriora benzile de etanșare în timp ce instalați plăcile laterale.
- 15, 16 **Fixați plăcile laterale pe secțiune folosind șuruburi și piulițe (M8×16, 11 buc./placă laterală).**
Nu strângeți complet șuruburile, pentru a putea îndrepta ulterior capătul canalului de aer.
- (1) **Introduceți ansamblurile realizate în etapa 1 între plăcile laterale.**
Procedați cu atenție pentru a nu deteriora benzile de etanșare în timp ce deplasați ansamblurile.
- 15, 16 **Fixați ansamblul realizat în etapa 1 folosind șuruburi și piulițe (M8×16, 11 + 11 buc.).**
- 15, 16 **Fixați suportul drept pentru capătul canalului de aer pe secțiune folosind șuruburi și piulițe (M8×16, 2 buc.).**
Consultați schița detaliată 2. Nu strângeți complet șuruburile, pentru a putea îndrepta ulterior capătul canalului de aer.

Continuare pe pagina următoare >>>

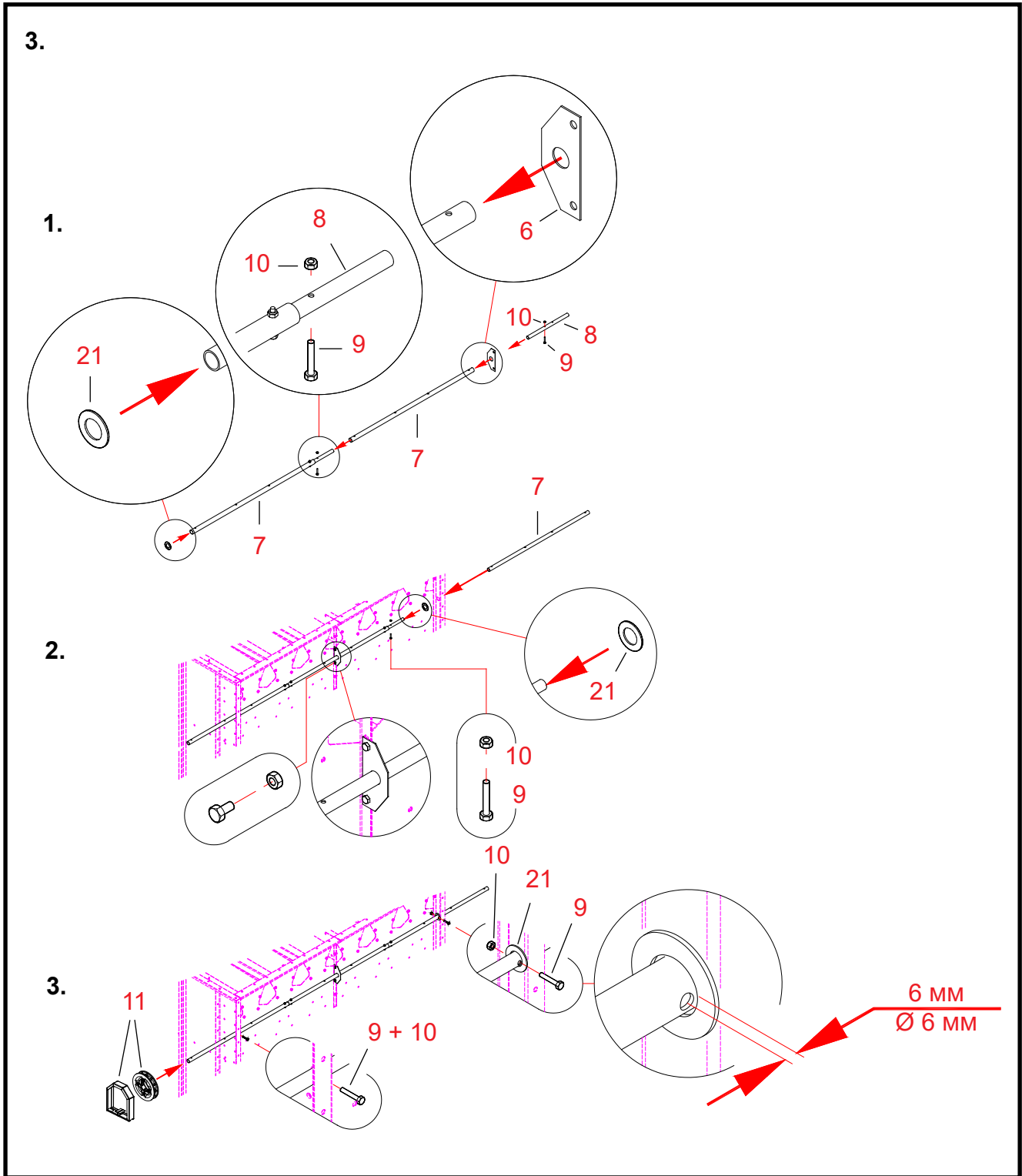

Instalați colțarele (piesele 14) numai dacă acest ansamblu reprezintă partea de jos a capătului canalului de aer din uscător.

- 20 (4.) **Fixați benzi de etanșare pe flanșele colțarelor (piesele 14).**
Fixați benzi de etanșare pe interiorul rândurilor de orificii pentru șuruburi (a se vedea schița 2).
- 14 **Fixați colțarele pe flanșele inferioare ale ambelor plăci laterale.**
- 15, 16 **Fixați colțarele folosind șuruburi și piulițe (M8×16, 4 + 4 buc.).**

3. Instalarea arborelui de acționare a obturatorilor

Fig. 1.

- 8 **Conectați cele două conducte (piesele 7) utilizând conducta de extensie.**
- 9, 10 **Fixați îmbinarea folosind două șuruburi și piulițe Nyloc (M6×35).**
- 6 **Introduceți pe conductă inelul de ghidare a arborelui.**
- 8 **Conectați o altă conductă de extensie la același capăt al conductei arborelui la care ați introdus inelul de ghidare.**
- 9, 10 **Fixați conducta de extensie folosind șuruburi și piulițe Nyloc (M6×35).**
- 21 **Introduceți șaiba (D45/25,5) pe conductă, la celălalt capăt al acesteia.**

Fig. 2.

- (1) **Introduceți arborele, asamblat conform figurii 1, în orificiile superioare de Ø 25,5 mm de pe plăcile laterale ale secțiunii.**
Scoateți cele două șuruburi de la îmbinarea centrală a plăcilor de capăt ale secțiunii, de la inelele de ghidare.
Lipiți inelul de ghidare de flanșele plăcilor de capăt și reintroduceți șuruburile.
- 21 **Introduceți o altă șaibă (D45/25,5) pe conducta arborelui.**
- 7 **Introduceți cea de-a treia conductă prin placa laterală și piciorul secțiunii, până la conducta de extensie a arborelui asamblat.**
- 9, 10 **Fixați îmbinarea conductei arborelui folosind șurubul și piulița Nyloc (M6×35).**

Fig. 3.

- * **Centrați conducta arborelui în raport cu flanșele laterale ale secțiunii.**
- * **Lipiți șaibele (piesele 21) de flanșele laterale ale secțiunii.**
- * **Realizați câte un orificiu de Ø 6 mm prin conducta arborelui, la distanța de 6 mm de suprafața fiecăreia dintre șaibe.**
- 9, 10 **Introduceți șuruburi în aceste orificii și fixați-le cu piulițe Nyloc (M6×35).**
- 11 **Amplasați unitatea roții lanțului pe arborele de acționare a obturatorilor.**
Nu strângeți complet în acest moment piulițele colierelor cu șurub în U.

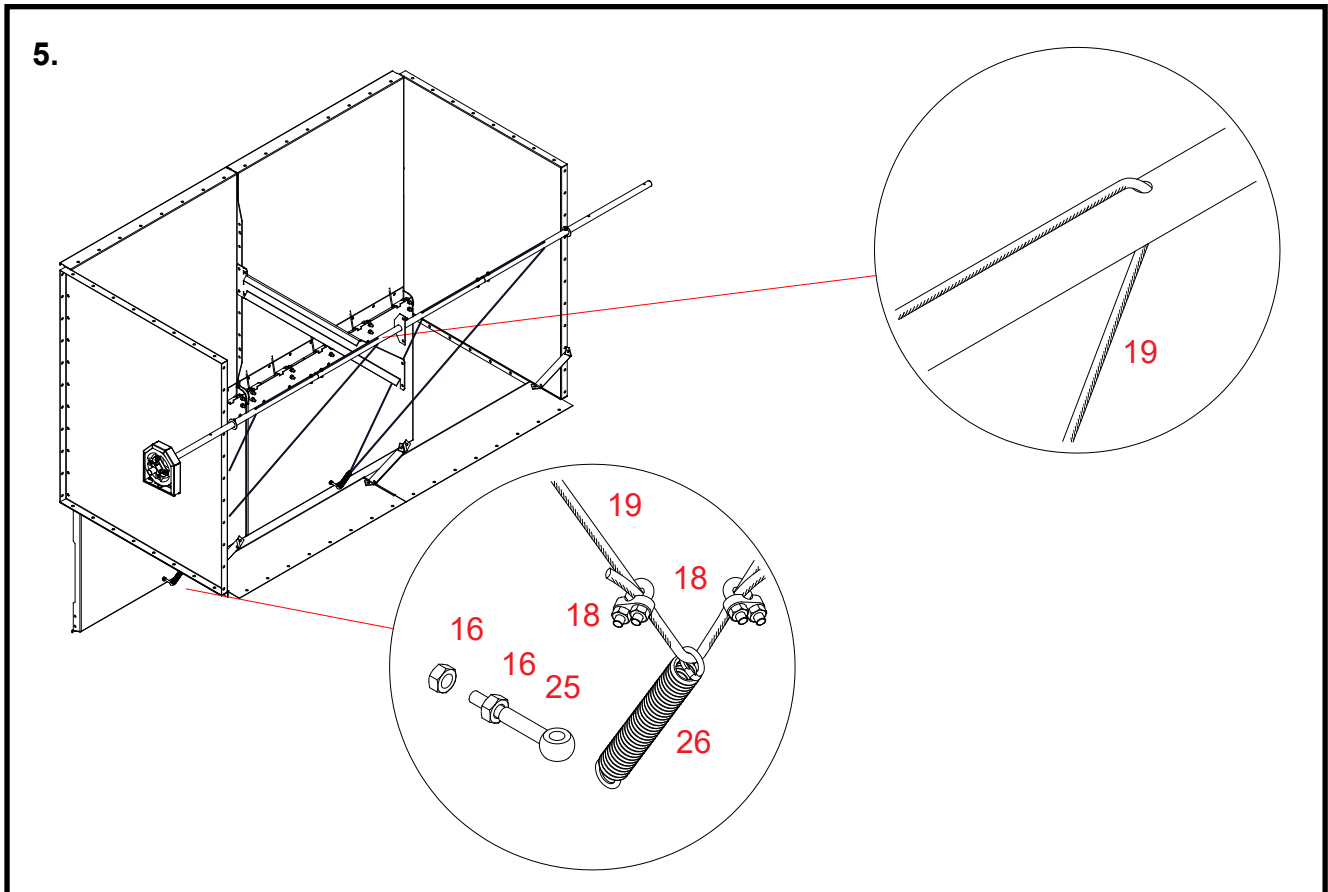
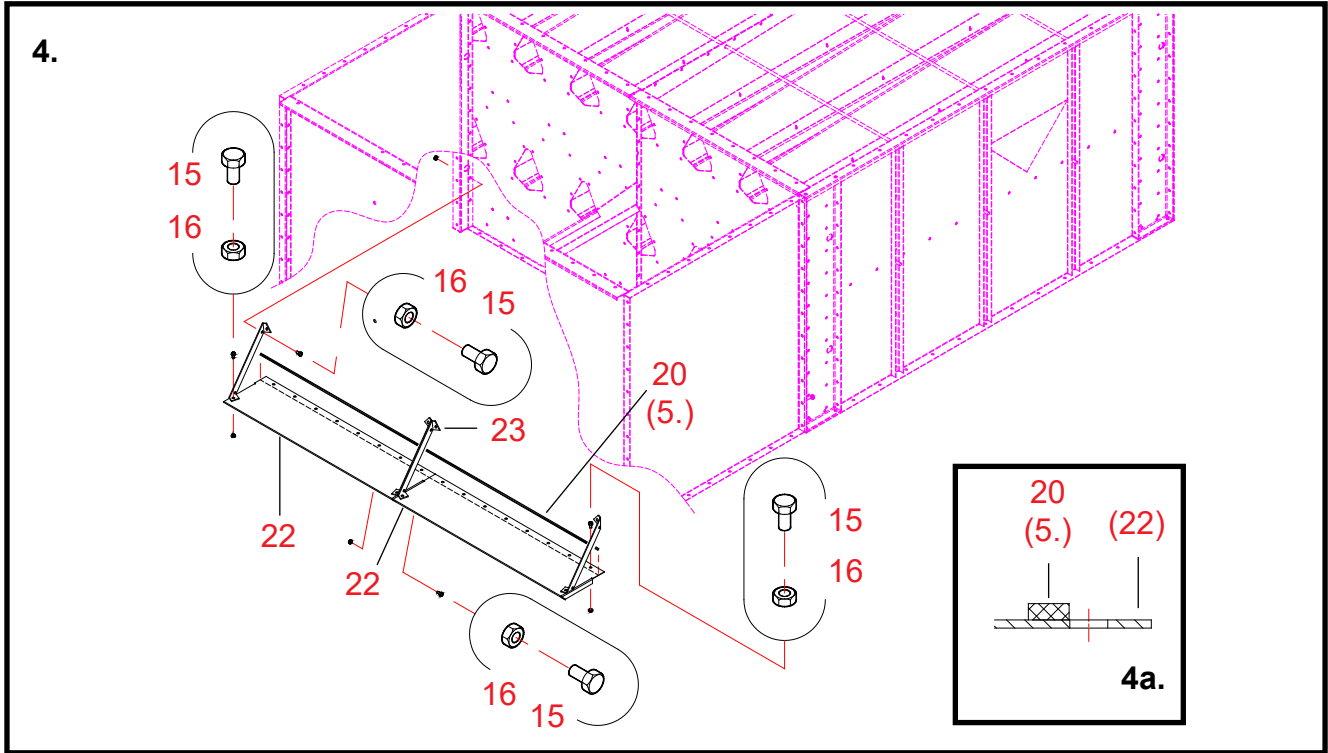



4. Instalarea în secțiune a contraplăcilor obturatorului

- 22 **Conectați una la cealaltă cele două contraplăci (piesele 22).**
- 15, 16 **Fixați îmbinarea folosind șuruburi și piulițe (M8×16).**
- 23 **Instalați suporturile contraplăcilor (piesele 23, 4 buc.) pe contraplăci, în poziția indicată în imagine.**
- 15, 16 **Fixați suporturile folosind șuruburi și piulițe (M8×16, 1 buc./suport).**
- 20 (5.) **Fixați o bandă de etanșare pe suprafața superioară a ansamblului contraplăcilor (piesele 22).**
Fixați o bandă de etanșare pe interiorul rândului de orificii pentru șuruburi (a se vedea Fig. 4a).
- (15, 16) **Demontați din secțiune șuruburile și piulițele de la punctul de fixare al suportului contraplăcilor.**
Fixați suporturile contraplăcilor folosind cel de-al doilea șurub de jos de la îmbinarea centrală și îmbinările laterale ale secțiunii.
- (22 + 22) **Conectați contraplaca asamblată anterior la colțarele plăcilor laterale ale capătului canalului de aer.**
Fixați contraplaca la orificiile exterioare ale colțarului, pe aceeași parte cu secțiunea.
- 15, 16 **Fixați contraplaca la ambele capete folosind șuruburi și piulițe (M8×16).**
Marginea contraplăcii intră sub partea laterală a secțiunii și este fixată de către aceasta.
În cazul în care capetele canalelor de aer nu au colțare, fixați contraplaca numai pe secțiune.
- 15, 16 **Fixați suporturile contraplăcilor folosind șuruburile și piulițele demontate (M8×16).**

5. Instalarea firelor de acționare a obturatoarelor

- 16, 25 **Fixați câte un inel cu ureche pe cele două obturatoare. Fixați inelele cu câte două piulițe (M8).**
- 26 **Introduceți un arc de rapel prin ambele șuruburi cu ureche.**
- 19 **Instalați firele de acționare a obturatoarelor.**
Introduceți firul prin cele două orificii din arbore și ochiul arcului de rapel pentru a realiza o buclă triunghiulară.
Consultați și imaginea X de mai sus, din schița 4 cu instrucțiuni de asamblare pentru capătul de canal de aer A70813.
- 18 **Amplasați inele de fixare a firului pe ambele părți ale ochiului arcului de rapel.**
- * **Tăiați firul la distanța de cca 30 mm de inelul de fixare.**

Capătul canalului de aer 1,0 2W (A70879) – plăci de reglare

Piese de schimb

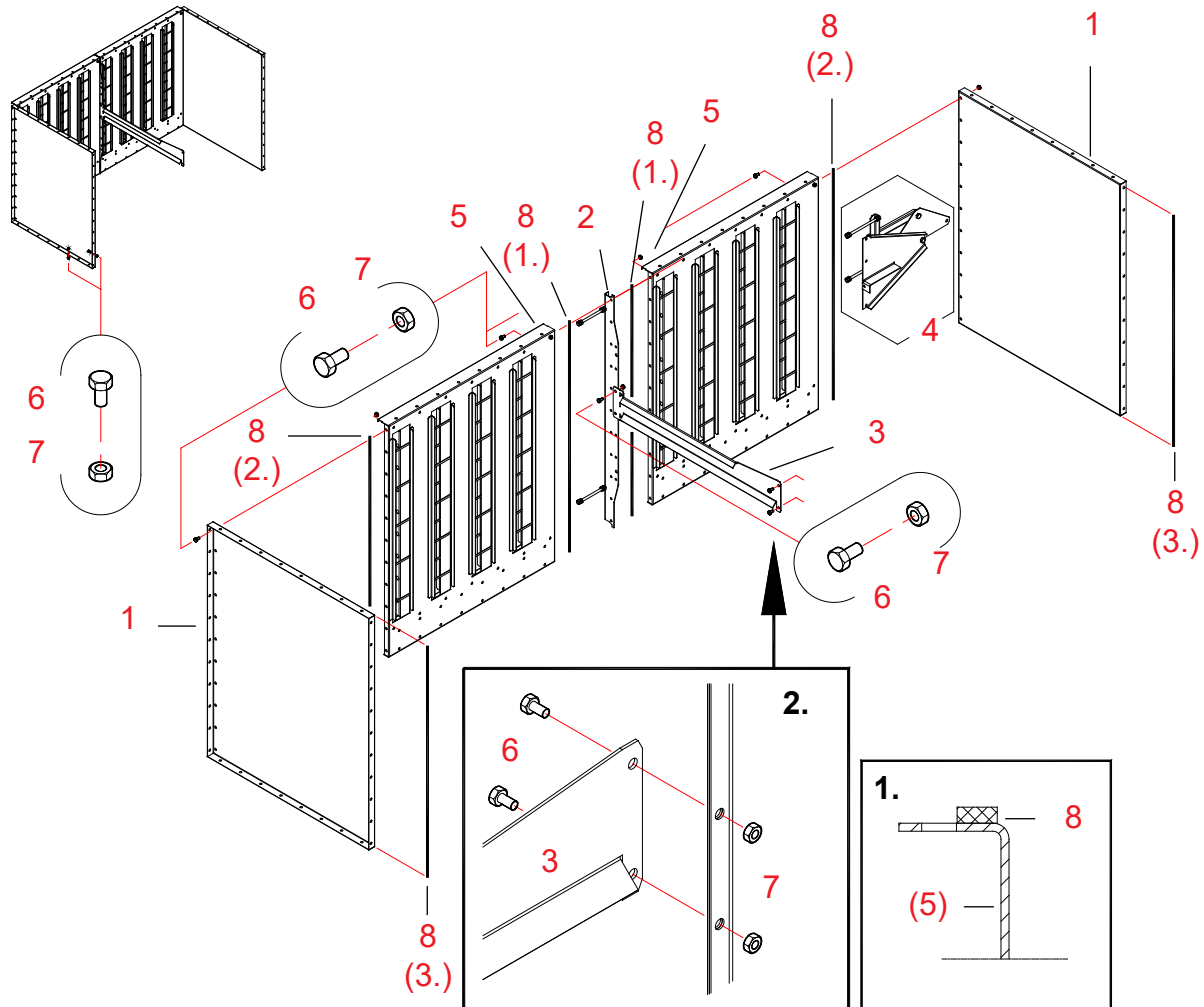

20080901

| Ref. | Nr. piesă | Denumire 1 | Denumire 2 | Nr. buc. | Nr. schiță | Greutate | Grup |
|------|-----------|----------------------------------|----------------------------|----------|------------|----------|------|
| 1 | A70640 | CAPĂT CANALA AER WM06 1,0 | PLACĂ LATERALĂ | 2 | A70640 | 14,18 | 3000 |
| 2 | A70810 | SECȚIUNEA SUPERIOARĂ WM06 | SUPORTURI VERTICALE PL3 | 1 | A70810-C | 2,34 | 3000 |
| 3 | A70678 | CAPĂT CANALA AER WM06 1,0 | SUPORT DREPT | 1 | A70678-B | 1,79 | 3000 |
| 4 | A71367 | CAPĂT CANALA AER WM06 | PACHET DE PIESE DE REGLARE | 1 | A71367 | 5,46 | 3000 |
| 5 | A71351 | CAPĂT CANALA AER WM06 | ANSAMBLU REGLARE | 2 | A71351 | 32,1 | 3000 |
| 6 | 101810 | ȘURUB CU CAP HEXAGONAL ZN 8,8 | 8×16 AM DIN933 | 121 | | 0 | 2010 |
| 7 | 110540 | PIULIȚĂ ZN 8 M8 | DIN934 | 121 | | 0 | 2010 |
| 8 | 115570 | BANDĂ ETANȘARE | 4×10 MAPA | 20 | | 0 | 2600 |



Asamblarea capătului canalului de aer A70879

1. Asamblarea plăcilor de capăt pentru capătul canalului de aer

Piese Numerotarea etapelor lucrării utilizează numerele de referință din schița pieselor de schimb A70879 pentru capătul de canal de aer.

Vă recomandăm să asamblați capătul canalului de aer pe o suprafață dreaptă. Astfel, vă veți asigura că ansamblul canalului de aer este drept la rândul său.

- 8 (1.) **Fixați benzi de etanșare pe flanșele celor două plăci de capăt (piesele 5) care vor fi asamblate.**
Fixați benzile de etanșare pe interiorul rândului de orificii pentru șuruburi de pe flanșe (a se vedea schița detaliată 1).
- 2 **Amplasați suportul vertical între plăcile de capăt.**
Procedați cu atenție pentru a nu deteriora benzile de etanșare în timp ce instalați suportul vertical.
- 6, 7 **Fixați plăcile de capăt și suportul vertical folosind șuruburi și piulițe (M8×16, 11 buc.).**
Nu strângeți complet șuruburile, pentru a putea îndrepta ulterior capătul canalului de aer.
- 3 **Instalați suportul drept al capătului canalului de aer în suportul vertical (piesa 2).**
Căutați în schiță poziția corectă a suportului.
- 6, 7 **Fixați suporturile folosind șuruburi și piulițe (M8×16, 2 buc./suport).**
- 8 (2.) **Fixați benzi de etanșare pe flanșele de capăt ale ansamblului plăcilor de capăt.**
Fixați benzile de etanșare pe interiorul rândului de orificii pentru șuruburi de pe flanșe (a se vedea schița detaliată 1).

2. Asamblarea capătului canalului de aer

- 8 (3.) **Fixați benzi de etanșare pe flanșele de fixare ale plăcilor laterale (piesele 1) care vor fi fixate pe secțiunea de uscare.**
Fixați benzile de etanșare pe interiorul rândurilor de orificii pentru șuruburi.
- 1 **Lipiți plăcile laterale de capetele secțiunii.**
Procedați cu atenție pentru a nu deteriora benzile de etanșare în timp ce instalați plăcile laterale.
- 6, 7 **Fixați plăcile laterale folosind șuruburi și piulițe (M8×16, 11 buc./placă laterală).**
Nu strângeți complet șuruburile, pentru a putea îndrepta ulterior capătul canalului de aer.
- (1) **Introduceți ansamblurile realizate în etapa 1 între plăcile laterale.**
Procedați cu atenție pentru a nu deteriora benzile de etanșare în timp ce deplasați ansamblurile.
- 6, 7 **Fixați ansamblul realizat în etapa 1 folosind șuruburi și piulițe (M8×16, 11 + 11 buc.).**
- 6, 7 **Fixați suportul drept pentru capătul canalului de aer pe secțiune folosind șuruburi și piulițe (M8×16, 2 buc.).**
Consultați schița detaliată 2. Nu strângeți complet șuruburile, pentru a putea îndrepta ulterior capătul canalului de aer.
- * **Verificați îmbinările capătului canalului de aer, forma dreptunghiulară a acestuia și alinierea plăcilor laterale.**
Strângeți toate șuruburile.

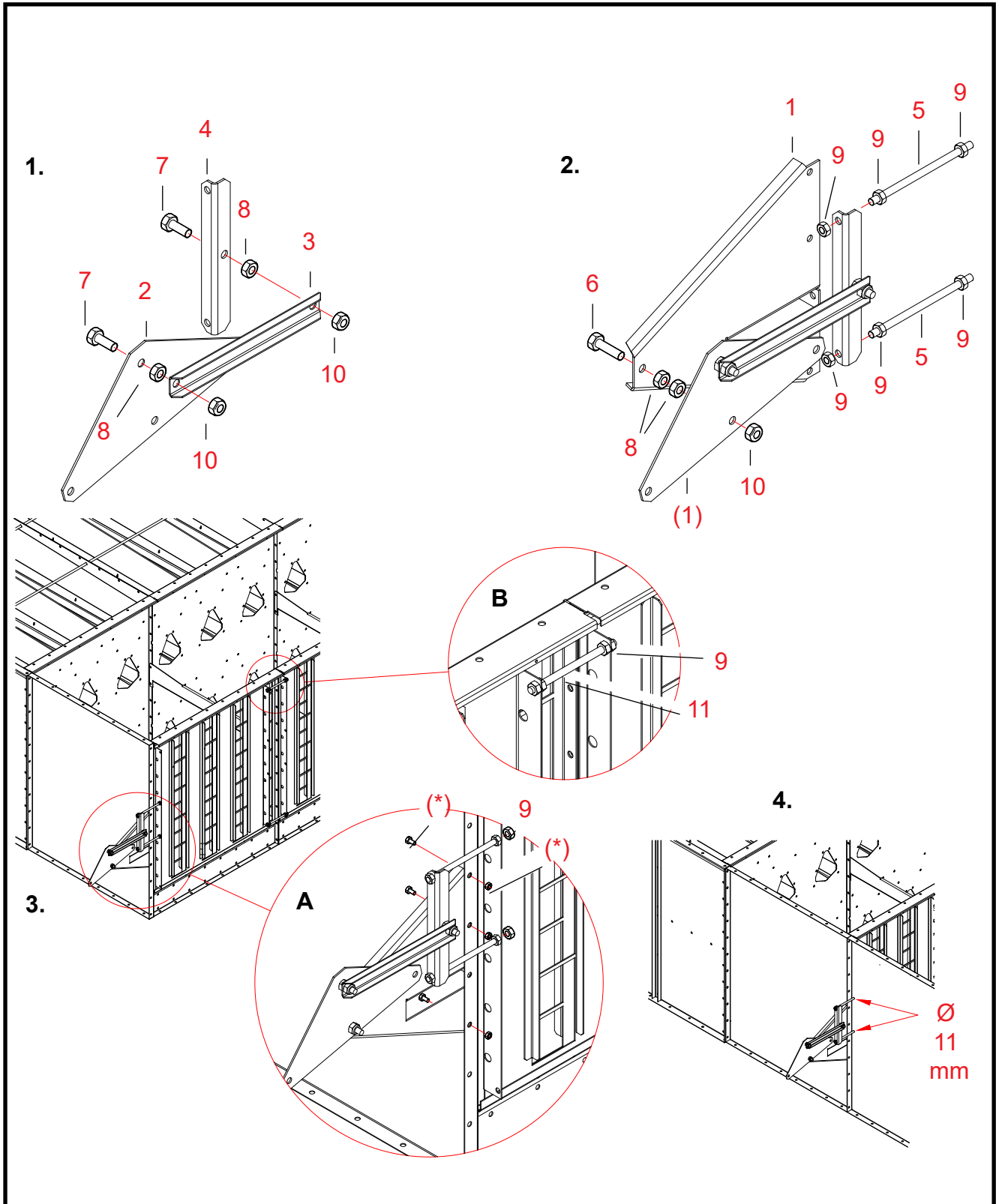

Asamblarea și instalarea pachetului cu piese de reglare A71367

1. Asamblarea pieselor de reglare

- Piese Numerotarea etapelor lucrării utilizează numerele de referință din schița pieselor de schimb A71367 pentru capătul de canal de aer.
- Fig. 1.
- 7, 8 **Fixați un șurub și o piuliță (M12×35) pe manetă (piesa 2) și consola de reglare (piesa 4).**
- 3 **Conectați piesele cu tija intermediară. Introduceți șuruburile instalate mai devreme în orificiile din tija intermediară. Consultați schița pentru a vă asigura că piesele sunt poziționate corect unele în raport cu altele.**
- 10 **Fixați tija intermediară folosind piulițe (M12 Nyloc, 2 buc.).**
- Fig. 2.
- 6, 8 **Fixați un șurub și două piulițe (M12×50) pe suportul mecanismului de reglare (piesa 1).**
- (1) **Amplasați ansamblul, realizat conform figurii 1, pe șurubul instalat anterior. Consultați schița pentru a vă asigura că piesele sunt poziționate corect unele în raport cu altele.**
- 10 **Fixați ansamblul cu piulița (M12 Nyloc, 1 buc.).**
- 9 **Rotiți cele două piulițe (M10) de pe cele două tije de transmisie. Rotiți piulițele până la capătul filetelui.**
- 5 **Fixați tijele de transmisie pe consola de reglare.**
- 9 **Fixați tijele de transmisie cu piulița (M10 Nyloc, 1 buc./tijă).**

2. Instalarea ansamblului mecanismului de reglare

- Fig. 3, detaliul A
- Consultați Fig. 3 pentru poziția corectă a mecanismului de reglare de pe partea laterală a capătului canalului de aer.
- * **Scoateți cele trei șuruburi de pe capătul canalului de aer pentru a putea instala ansamblul mecanismului de reglare.**
- (1-2) **Conectați ansamblul realizat în etapele 1-2 la partea laterală a capătului canalului de aer.**
- * **Fixați ansamblul folosind șuruburile și piulițele demontate anterior.**
- 9 **Fixați tijele de transmisie pe placa de reglare folosind piulițe (M10 Nyloc, 1 buc./tijă).**
- Fig. 3, detaliul B
- 9, 11 **Conectați cele două plăci de reglare una la cealaltă folosind cele două tije filetate și cele patru piulițe. (M10, L = 160 mm).**
- Fig. 4.
- * **Dacă plăcile de reglare sunt amplasate în interiorul capătului canalului de aer, va fi necesar să realizați orificii pentru tijele de transmisie. Realizați orificii cu diametrul de 11 mm în plăcile laterale ale capătului canalului de aer pentru fixarea tijelor de transmisie.**

Capătul canalului de aer 1,0 2W (A70958) – obturatorul superior B

Piese de schimb

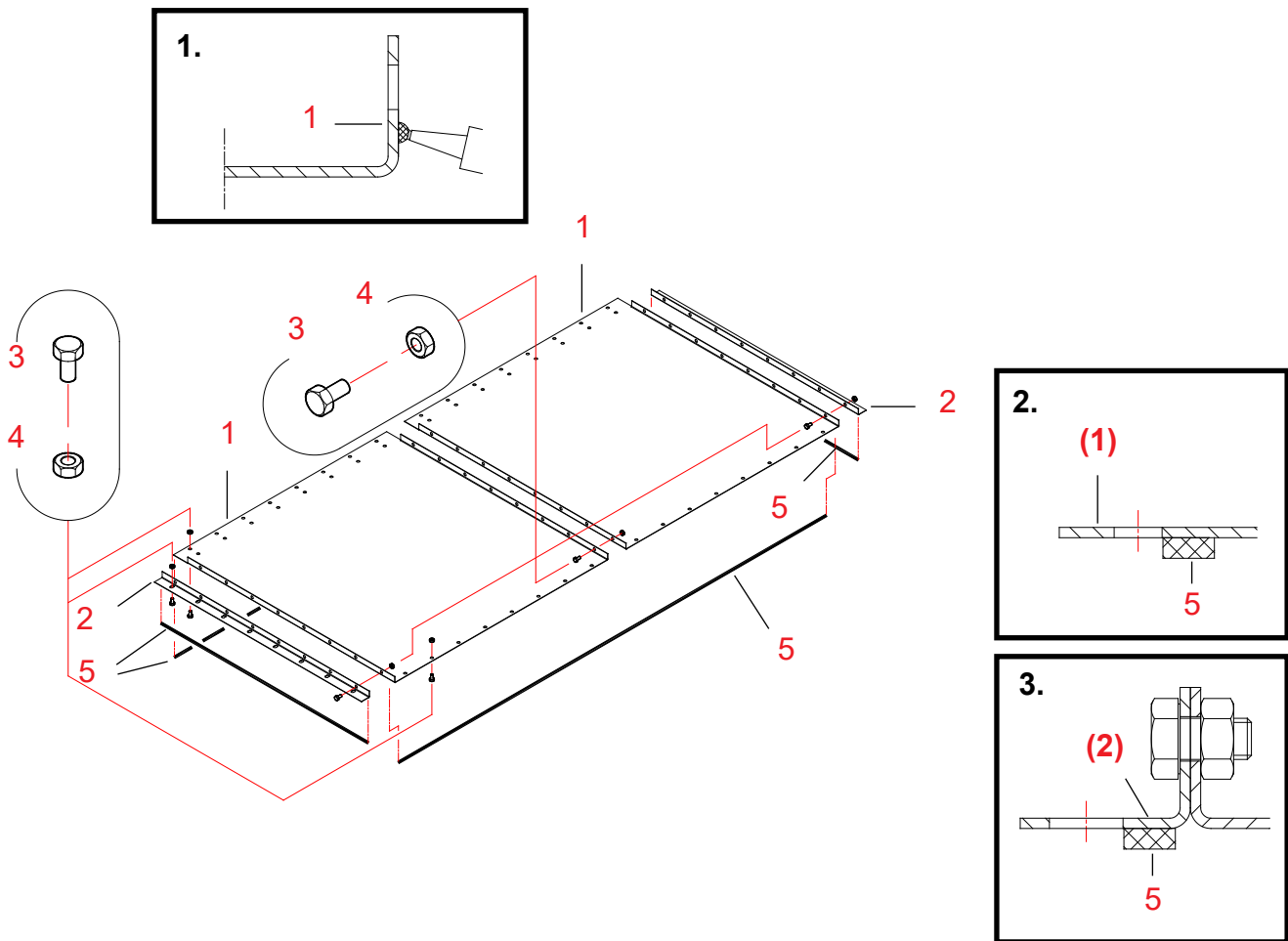

20080715

| Ref. | Nr. piesă | Denumire 1 | Denumire 2 | Nr. buc. | Nr. schiță | Greutate | Grup |
|------|-----------|-------------------------------|----------------|----------|------------|----------|------|
| 1 | A70642 | CAPĂT CANAL AER WM06 1,0 | OBTURATOR | 2 | A70642 | 11,67 | 3000 |
| 2 | A70570 | CAPĂT CANAL AER WM06 1,0 | BANDĂ COLȚ | 2 | A70570-A | 0,94 | 3000 |
| 3 | 101810 | ȘURUB CU CAP HEXAGONAL ZN 8,8 | 8×16 AM DIN933 | 56 | | 0 | 2010 |
| 4 | 110540 | PIULIȚĂ ZN 8 M8 | DIN934 | 56 | | 0 | 2010 |
| 5 | 115570 | BANDĂ ETANȘARE | 4×10 MAPA | 4 | | 0 | 2600 |
| 6 | 800271 | MASTIC ETANȘARE/ADEZIV | GRI 310 ML | 1 | | | 2600 |

Instalarea obturatorului superior A70958 în capătul canalului de aer

1. Conectarea obturatoarelor la colțare

Piese Numerotarea etapelor lucrării utilizează numerele de referință din schița pieselor de schimb A70958 pentru obturatorul superior.

- * **Aplicați mastic de etanșare pe exteriorul ambelor flanșe de capăt (piesele 1).**
Aplicați mastic de etanșare pe interiorul rândurilor de orificii pentru șuruburi de pe suporturi (a se vedea schița detaliată 1).
Încercați să aplicați masticul într-un cordon continuu și cât mai uniform posibil.
- 3, 4 **Conectați obturatoarele unele la celelalte folosind șuruburi și piulițe (M8×16, 8 buc./îmbinare).**
Procedați cu atenție pentru a nu deteriora masticul de etanșare în timp ce conectați obturatoarele.
- 2 **Fixați colțare pe flanșele de la capetele exterioare ale ansamblului de obturare.**
Procedați cu atenție pentru a nu deteriora masticul de etanșare în timp ce instalați colțarele.
- 3, 4 **Fixați-le folosind șuruburi și piulițe (M8×16, 8 buc./colțar).**
- 5 **Fixați benzi de etanșare pe suprafețele inferioare ale ansamblurilor obturator/colțar.**
Fixați benzi de etanșare pe interiorul rândurilor de orificii pentru șuruburi de pe obturatoare (a se vedea schița detaliată 2).
Fixați benzi de etanșare pe interiorul rândurilor de orificii pentru șuruburi de pe colțare (a se vedea schița detaliată 3).

2. Fixarea obturatorului pe partea superioară a capătului canalului de aer

Piese Consultați schița de instalare a obturatorului superior A70958 pe capătul canalului de aer.

- (1) **Lipiți ansamblul de flanșe de pe partea superioară a capătului canalului de aer.**
Procedați cu atenție pentru a nu deteriora benzile de etanșare în timp ce instalați placa.
Căutați în schița detaliată X poziția corectă a ansamblului.
- 3, 4 **Fixați obturatorul folosind șuruburi și piulițe (M8×16, 48 buc.).**
Notă! Nu instalați șuruburile de pe cealaltă latură lungă (Y) înainte de asamblarea uscătorului.

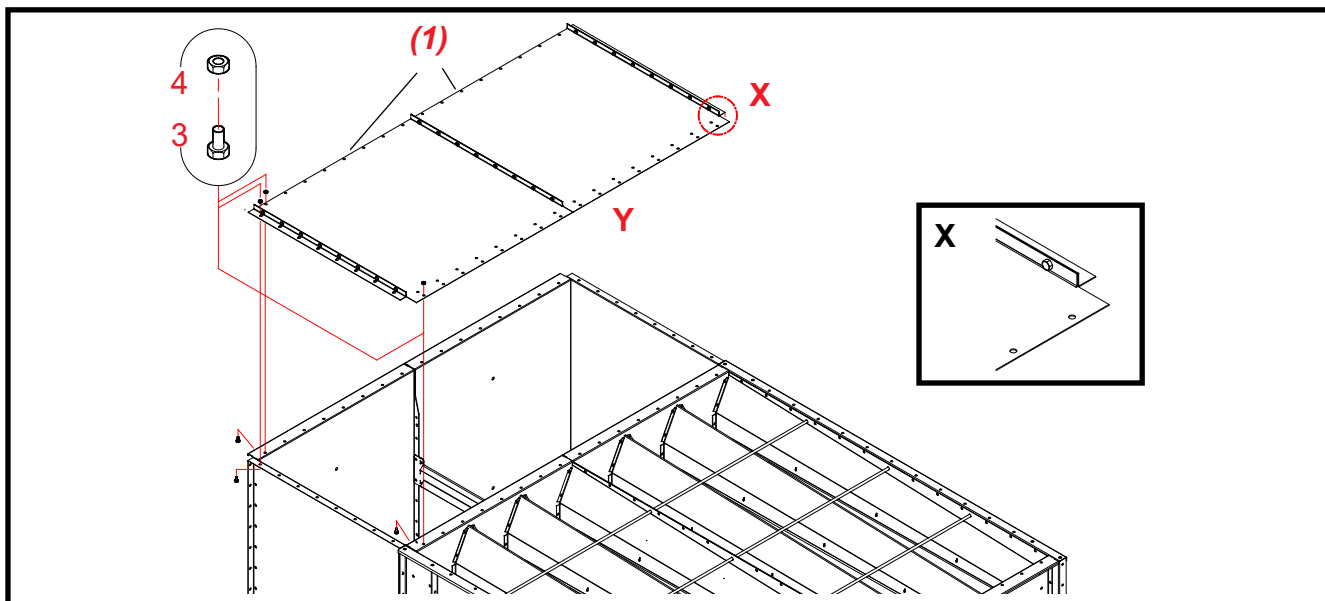

Capătul canalului de aer 1,0 2W (A70982) – plasa de scântei

Piese de schimb

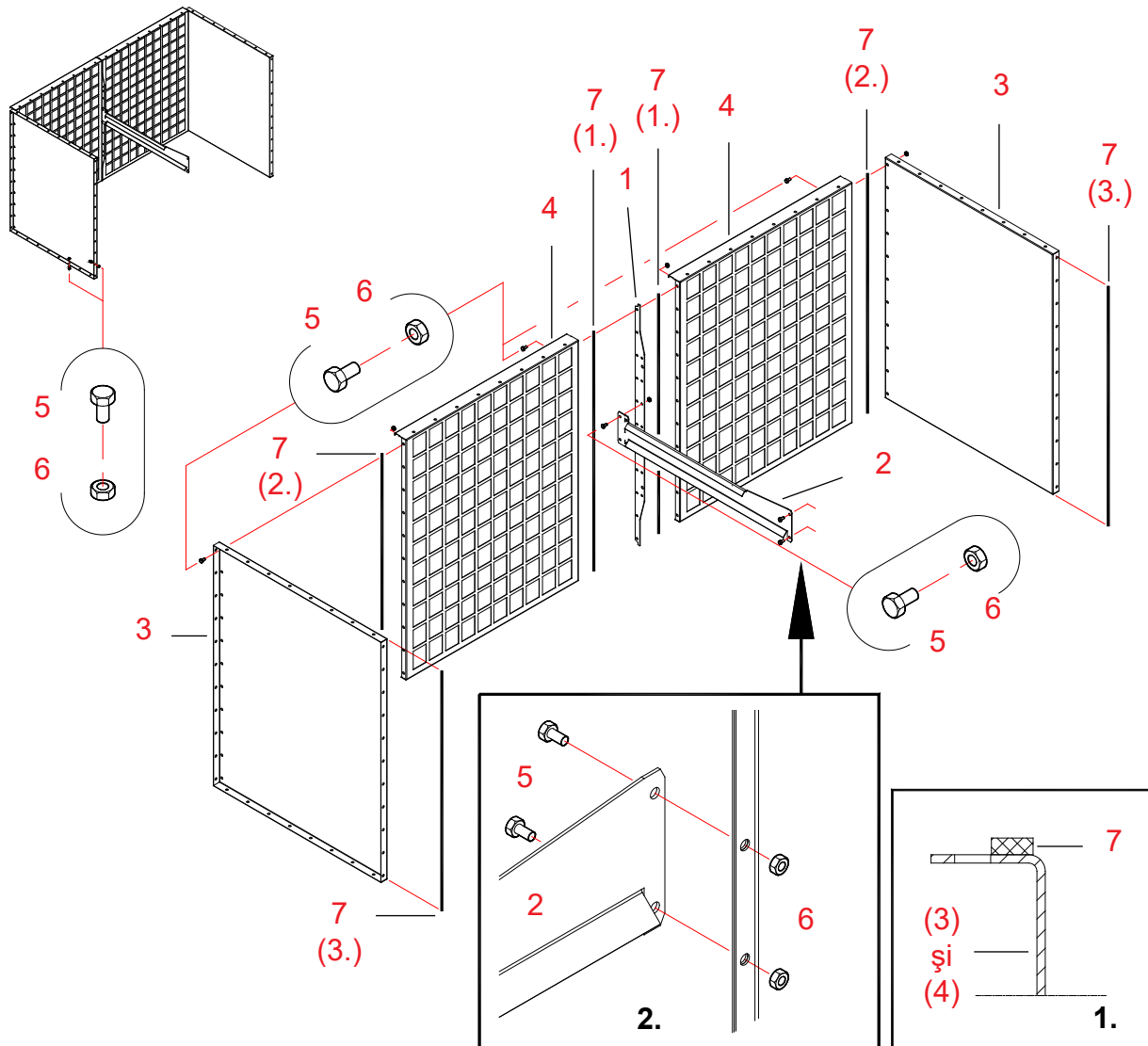

20080901

| Ref. | Nr. piesă | Denumire 1 | Denumire 2 | Nr. | Nr. schiță | Greutate | Grup |
|------|-----------|----------------------------------|-------------------------|-----|------------|----------|------|
| 1 | A70810 | SECȚIUNEA SUPERIOARĂ WM06 | SUPORTURI VERTICALE PL3 | 1 | A70810-C | 2,34 | 3000 |
| 2 | A70678 | CAPĂT CANALAER WM06 1,0 | SUPORT DREPT | 1 | A70678-B | 1,79 | 3000 |
| 3 | A70640 | CAPĂT CANALAER WM06 1,0 | PLACĂ LATERALĂ | 2 | A70640 | 14,18 | 3000 |
| 4 | A70978 | CAPĂT CANALAER WM06 | PLASĂ SCÂNTEI | 2 | A70978 | 6,45 | 3000 |
| 5 | 101810 | ȘURUB CU CAP HEXAGONAL ZN 8,8 | 8×16 AM DIN933 | 97 | | 0 | 2010 |
| 6 | 110540 | PIULIȚĂ ZN 8 M8 | DIN934 | 97 | | 0 | 2010 |
| 7 | 115570 | BANDĂ ETANȘARE | 4×10 MAPA | 15 | | 0 | 2600 |



Asamblarea capătului canalului de aer A70982

1. Asamblarea plăcii de capăt (plaselor de scânteii) pentru capătul canalului de aer

Piese Numerotarea etapelor lucrării utilizează numerele de referință din schița pieselor de schimb A70982 pentru capătul de canal de aer.

***Vă recomandăm să asamblați capătul canalului de aer pe o suprafață dreaptă.
Astfel, vă veți asigura că ansamblul canalului de aer este drept la rândul său.***

7 (1.) **Fixați benzi de etanșare pe flanșele de capăt ale celor două plase de scânteii (piesele 4) care vor fi asamblate.**
Fixați benzile de etanșare pe interiorul rândului de orificii pentru șuruburi de pe flanșe (a se vedea schița detaliată 1).

1 **Amplasați suportul vertical între plasele de scânteii.**
Procedați cu atenție pentru a nu deteriora benzile de etanșare în timp ce instalați suportul vertical.

5, 6 **Fixați plăcile de capăt și suportul vertical folosind șuruburi și piulițe (M8×16, 11 buc.).**
Nu strângeți complet șuruburile, pentru a putea îndrepta ulterior capătul canalului de aer.

2 **Instalați suportul drept al capătului canalului de aer în suportul vertical (piesa 1).**
Căutați în schiță poziția corectă a suportului.

5, 6 **Fixați suporturile folosind șuruburi și piulițe (M8×16, 2 buc./suport).**

7 (2.) **Fixați benzi de etanșare pe flanșele de capăt ale ansamblului plăcilor de capăt.**
Fixați benzile de etanșare pe interiorul rândului de orificii pentru șuruburi de pe flanșe (a se vedea schița detaliată 1).

2. Asamblarea capătului canalului de aer

7 (3.) **Fixați benzi de etanșare pe flanșele de fixare ale plăcilor laterale (piesele 3) care vor fi fixate pe secțiunea de uscare.**
Fixați benzile de etanșare pe interiorul rândurilor de orificii pentru șuruburi.

3 **Lipiți plăcile laterale de capetele secțiunii.**
Procedați cu atenție pentru a nu deteriora benzile de etanșare în timp ce instalați plăcile laterale.

5, 6 **Fixați plăcile laterale folosind șuruburi și piulițe (M8×16, 11 buc./placă laterală).**
Nu strângeți complet șuruburile, pentru a putea îndrepta ulterior capătul canalului de aer.

(1) **Introduceți ansamblurile realizate în etapa 1 între plăcile laterale.**
Procedați cu atenție pentru a nu deteriora benzile de etanșare în timp ce deplasați ansamblurile.

5, 6 **Fixați ansamblul realizat în etapa 1 folosind șuruburi și piulițe (M8×16, 11 + 11 buc.).**

5, 6 **Fixați suportul drept pentru capătul canalului de aer pe secțiune folosind șuruburi și piulițe (M8×16, 2 buc.).**
Consultați schița detaliată 2. Nu strângeți complet șuruburile, pentru a putea îndrepta ulterior capătul canalului de aer.

* **Verificați îmbinările capătului canalului de aer, forma dreptunghiulară a acestuia și alinierea plăcilor laterale.**
Strângeți toate șuruburile.

Capătul canalului de aer 1,0 2W (A71014) – capătul de retur B

Piese de schimb

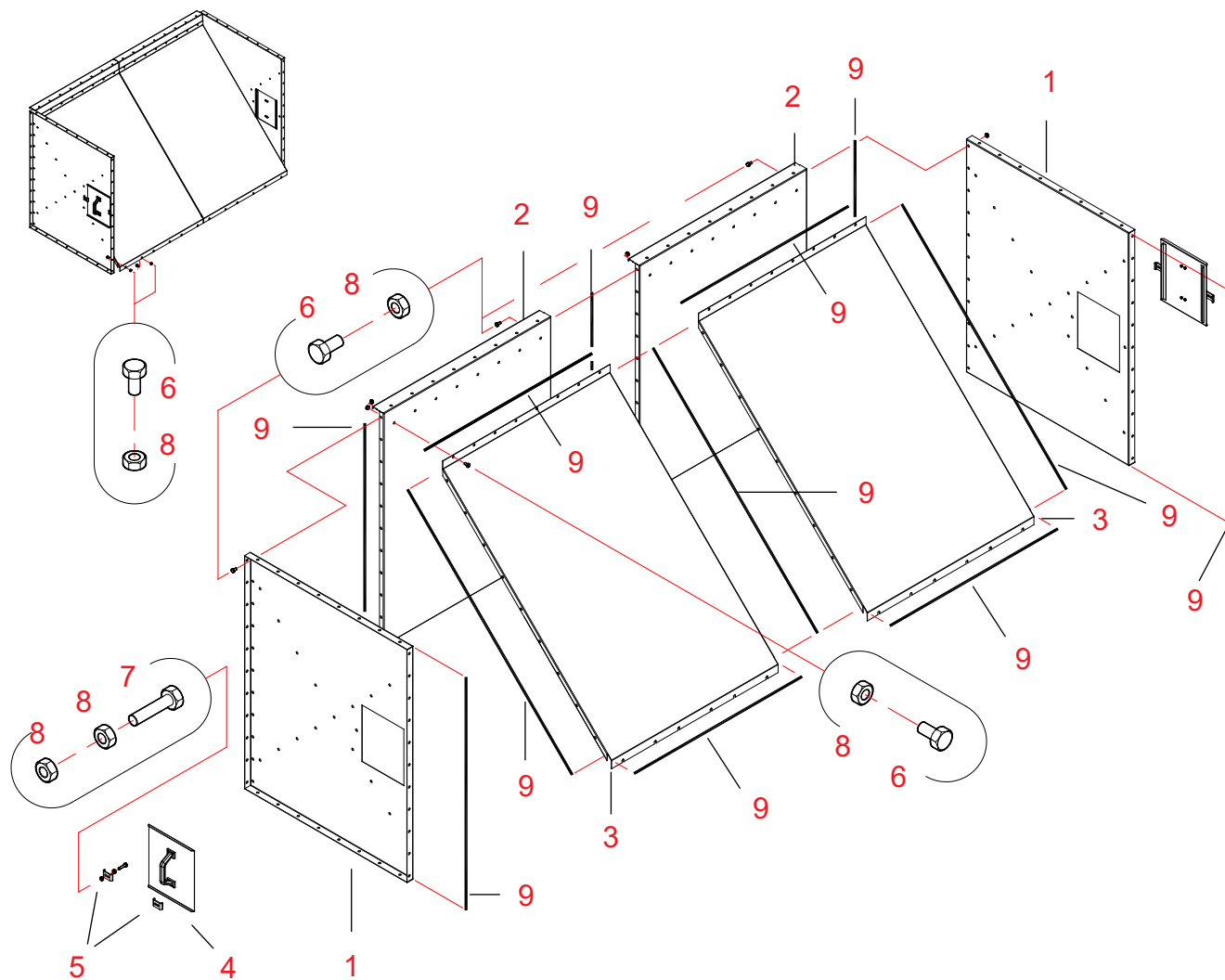

20061019

| Ref. | Nr. piesă | Denumire 1 | Denumire 2 | Nr. buc. | Nr. schiță | Greutate | Grup |
|------|-----------|----------------------------------|------------------------------|----------|------------|----------|------|
| 1 | A70679 | CAPĂT CANALAER WM06 1,0 | PLACĂ LATERALĂ CAPĂT RETUR | 2 | A70679 | 13,37 | 3000 |
| 2 | A70680 | CAPĂT CANALAER WM06 1,0 | PLACĂ DE CAPĂT RETUR | 2 | A70680-A | 14,66 | 3000 |
| 3 | A70681 | CAPĂT CANALAER WM06 1,0 | PLACĂ INFERIOARĂ CAPĂT RETUR | 2 | A70681-A | 16,91 | 3000 |
| 4 | 501763 | PLACĂ LATERALĂ SECȚIUNE CANALAER | TRAPĂ MEGA | 2 | 32214-A | 0 | 3000 |
| 5 | 400280 | CAPAC SECȚIUNE SUPERIOARĂ | SUPPORT | 4 | S4668-A | 0 | 3000 |
| 6 | 101810 | ȘURUB CU CAP HEXAGONAL ZN 8,8 | 8×16 AM DIN933 | 131 | | 0 | 2010 |
| 7 | 101860 | ȘURUB CU CAP HEXAGONAL ZN 8,8 | 8×35 AM DIN933 | 4 | | 0 | 2010 |
| 8 | 110540 | PIULIȚĂ ZN 8 M8 | DIN934 | 139 | | 0 | 2010 |
| 9 | 115570 | BANDĂ ETANȘARE | 4×10 MAPA | 23 | | 0 | 2600 |



Asamblarea capătului canalului de aer A71014

1. Asamblarea plăcilor de capăt pentru capătul canalului de aer

Piese Numerotarea etapelor lucrării utilizează numerele de referință din schița pieselor de schimb A71014 pentru capătul de canal de aer.

***Vă recomandăm să asamblați capătul canalului de aer pe o suprafață dreaptă.
Astfel, vă veți asigura că ansamblul canalului de aer este drept la rândul său.***

- 9 (1.) **Fixați benzi de etanșare pe ambele flanșe de capăt ale uneia dintre plăcile de capăt (piesa 2).**
- 9 (2.) **Fixați o bandă de etanșare pe o flanșă de capăt a uneia dintre plăcile de capăt (piesa 2).**
Fixați banda de etanșare pe interiorul rândului de orificii pentru șuruburi de pe flanșă (a se vedea schița detaliată 1).
- 2 **Lipiți flanșele de capăt ale plăcilor de capăt una de cealaltă.**
Între flanșe se va afla o singură bandă de etanșare.
Procedați cu atenție pentru a nu deteriora banda de etanșare în timp ce instalați placa de capăt.
- 6, 8 **Fixați îmbinarea folosind șuruburi și piulițe (M8×16, 11 buc.).**
Nu strângeți complet șuruburile, pentru a putea îndrepta ulterior capătul canalului de aer.
- 9 (3.) **Fixați benzi de etanșare pe flanșele superioare ale ambelor plăci inferioare de la capătul de retur (piesele 3).**
Fixați banda de etanșare pe interiorul rândului de orificii pentru șuruburi de pe flanșă (a se vedea schița detaliată 2).
- 9 (4.) **Fixați benzi de etanșare pe ambele flanșe de capăt ale uneia dintre plăcile inferioare ale capătului de retur (piesele 3).**
- 9 (5.) **Fixați benzi de etanșare pe cealaltă flanșă de capăt a uneia dintre plăcile inferioare ale capătului de retur (piesele 3).**
Fixați benzile de etanșare pe interiorul rândului de orificii pentru șuruburi de pe flanșă (a se vedea schița detaliată 2).
- 3 **Fixați plăcile inferioare ale capătului de retur pe rândurile de orificii din apropierea marginii superioare a plăcilor de capăt (piesele 2).**
- 6, 8 **Fixați plăcile inferioare ale capătului de retur folosind șuruburi și piulițe (M8×16, 8 buc./placă).**
Capetele șuruburilor trebuie să se afle pe partea cu plăcile inferioare ale capătului de retur.
- 6, 8 **Conectați plăcile inferioare ale capătului de retur una la cealaltă folosind șuruburi și piulițe (M8×16, 7 buc.).**
- 9 (6.) **Fixați benzi de etanșare pe flanșele inferioare ale ambelor plăci inferioare ale capătului de retur (piesele 3).**
Fixați benzile de etanșare pe interiorul rândului de orificii pentru șuruburi de pe flanșă (a se vedea schița detaliată 2).

Consultați ilustrațiile acestei etape de pe pagina următoare.

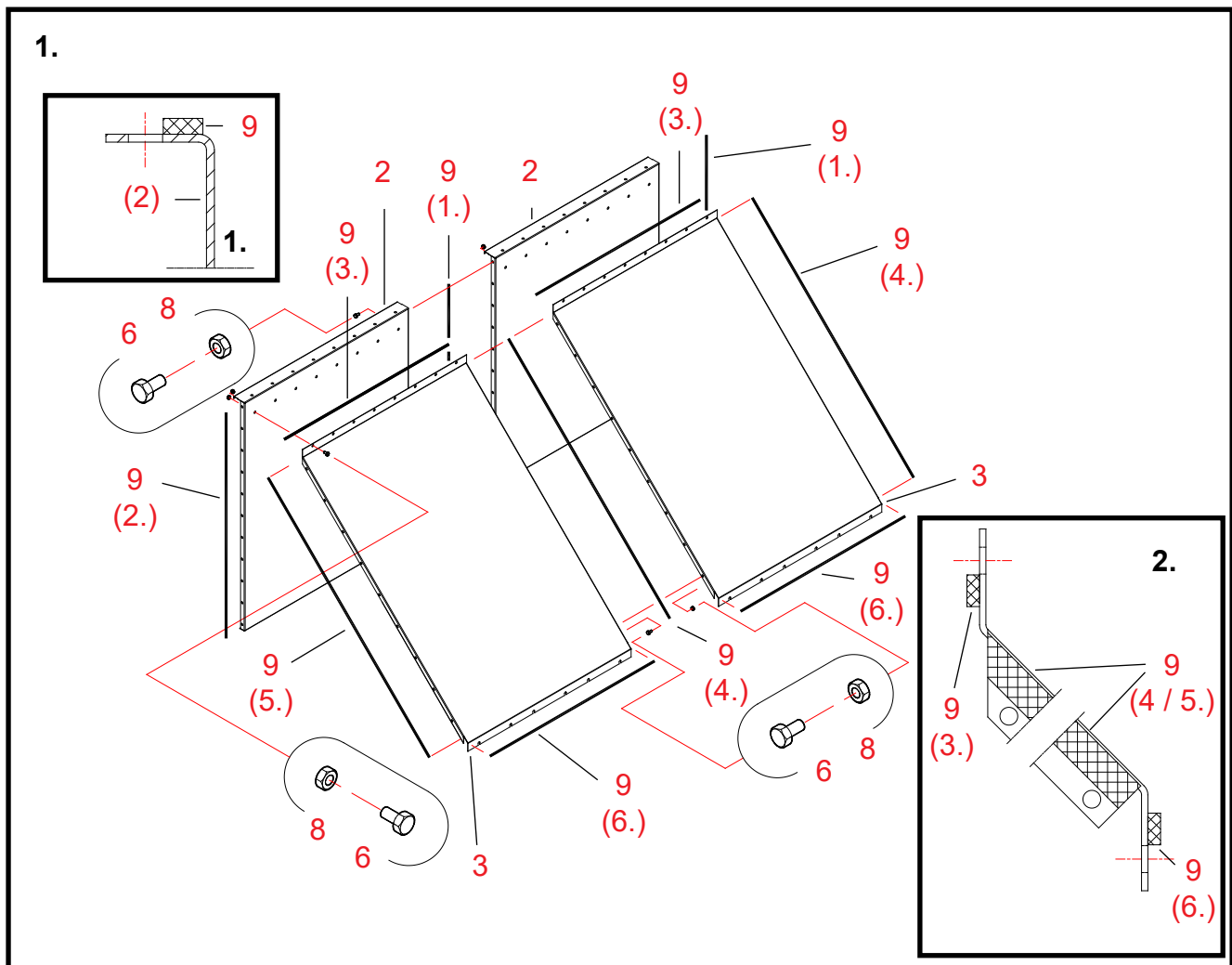

Asamblarea capătului canalului de aer A71014 – continuare

2. Asamblarea capătului canalului de aer

- 9 (7.)** Fixați benzi de etanșare pe flanșele de fixare ale plăcilor laterale (piesele 1) care vor fi fixate pe secțiunea de uscare. Fixați benzile de etanșare pe interiorul rândurilor de orificii pentru șuruburi.
- 1** Lipiți plăcile laterale de capetele secțiunii.
Procedați cu atenție pentru a nu deteriora benzile de etanșare în timp ce instalați plăcile laterale.
- 6, 8** Fixați plăcile laterale folosind șuruburi și piulițe (M8×16, 11 buc./placă laterală). Nu strângeți complet șuruburile, pentru a putea îndrepta ulterior capătul canalului de aer.
- (1)** Introduceți ansamblurile realizate în etapa 1 între plăcile laterale.
Procedați cu atenție pentru a nu deteriora benzile de etanșare în timp ce deplasați ansamblurile.
- 6, 8** Fixați ansamblul realizat în etapa 1 pe plăcile laterale folosind șuruburi și piulițe (M8×16, 11 + 11 buc.). Nu strângeți complet șuruburile, pentru a putea îndrepta ulterior capătul canalului de aer.

>>>

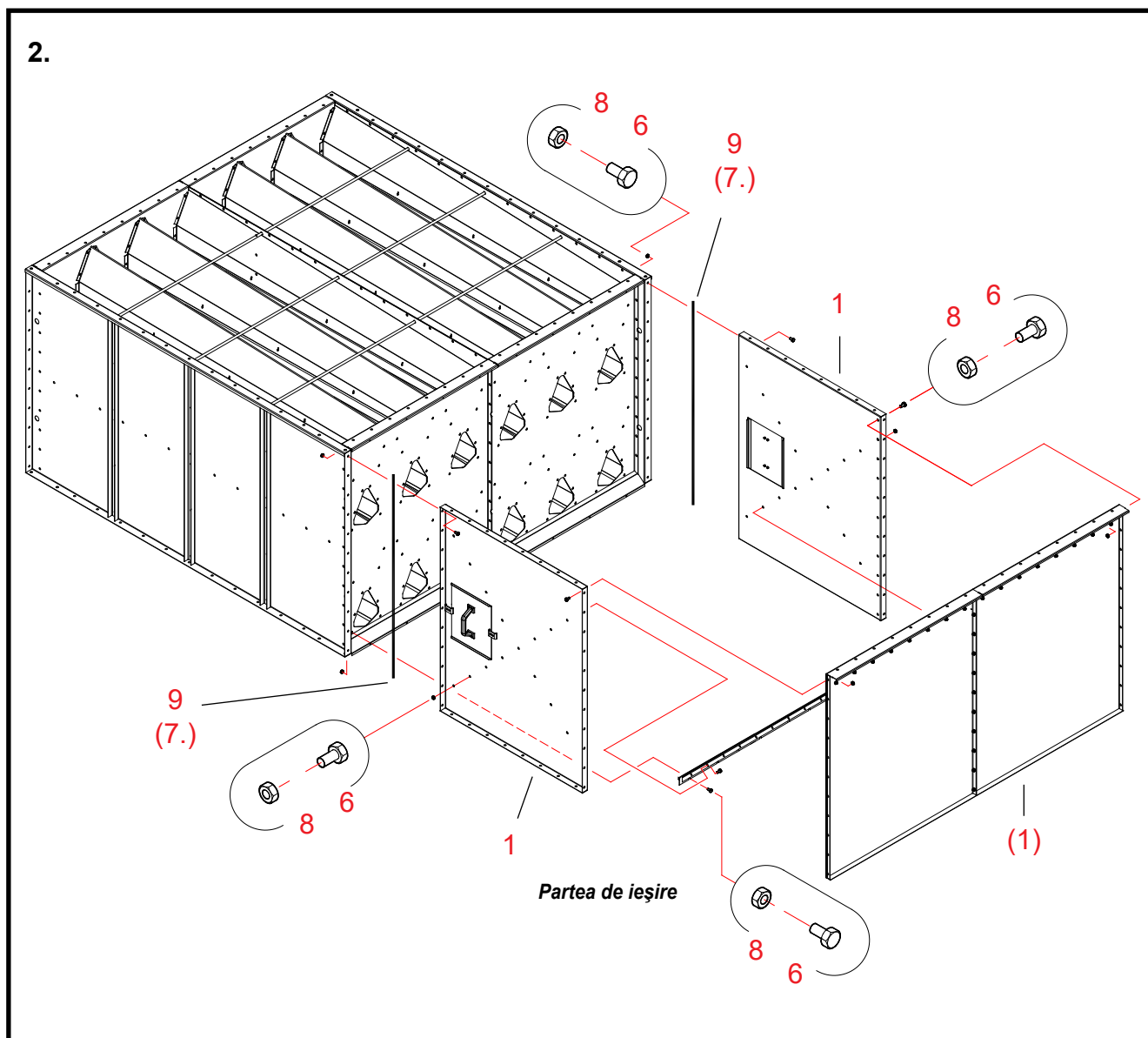

6, 8 **Fixați plăcile inferioare ale capătului de retur pe plăcile laterale folosind șuruburi și piulițe (M8×16, 9 buc./placă laterală).**

Nu strângeți complet șuruburile, pentru a putea îndrepta ulterior capătul canalului de aer.

6, 8 **Conectați plăcile inferioare ale capătului de retur la secțiune folosind șuruburi și piulițe (M8×16, 6 + 6 buc.).**

Nu strângeți complet șuruburile, pentru a putea îndrepta ulterior capătul canalului de aer.

* **Verificați îmbinările și forma dreptunghiulară a capătului canalului de aer. Strângeți toate șuruburile.**

Rețineți că piesele 4 și 5 sunt deja atașate la piesele 1.

Capătul canalului de aer 1,0 2W (A70826) – piesa centrală B

Piese de schimb

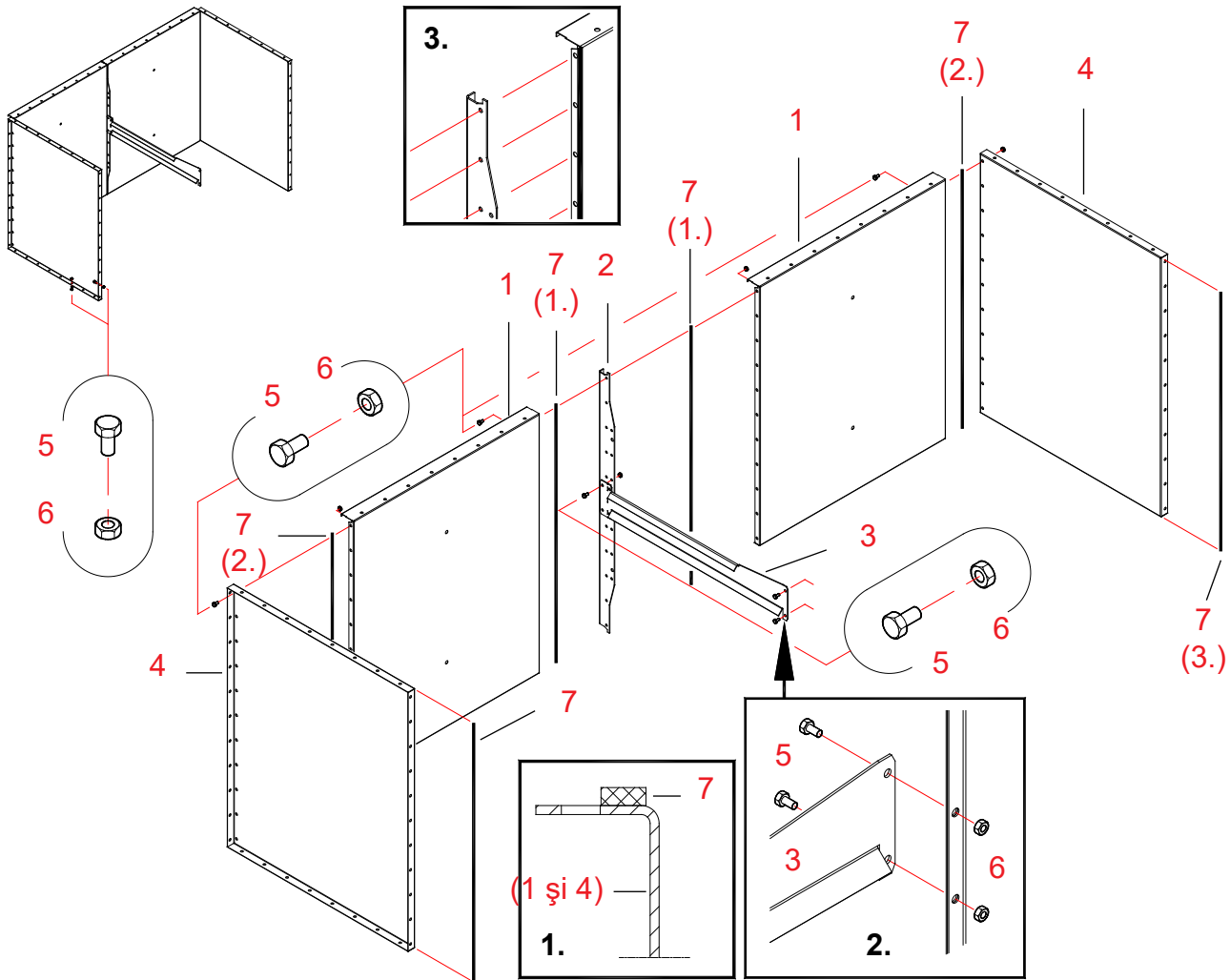

20080901

| Ref. | Nr. piesă | Denumire 1 | Denumire 2 | Nr. buc. | Nr. schiță | Greutate | Grup |
|------|-----------|---|-------------------------|----------|------------|----------|------|
| 1 | A70563 | SECȚIUNEA SUPERIOARĂ/CAPĂT CANAL DE AER | PLACĂ DE CAPĂT | 2 | A70563-B | 14,65 | 3000 |
| 2 | A70810 | SECȚIUNEA SUPERIOARĂ WM06 | SUPORTURI VERTICALE PL3 | 1 | A70810-C | 2,34 | 3000 |
| 3 | A70678 | CAPĂT CANAL AER WM06 1,0 | SUPORT DREPT | 1 | A70678-B | 1,79 | 3000 |
| 4 | A70640 | CAPĂT CANAL AER WM06 1,0 | PLACĂ LATERALĂ | 2 | A70640 | 14,18 | 3000 |
| 5 | 101810 | ȘURUB CU CAP HEXAGONAL ZN 8,8 | 8×16 AM DIN933 | 93 | | 0 | 2010 |
| 6 | 110540 | PIULIȚĂ ZN 8 M8 | DIN934 | 93 | | 0 | 2010 |
| 7 | 115570 | BANDĂ ETANȘARE | 4×10 MAPA | 19 | | 0 | 2600 |



Asamblarea capătului canalului de aer A70826

1. Asamblarea plăcilor de capăt pentru capătul canalului de aer

Piese Numerotarea etapelor lucrării utilizează numerele de referință din schița pieselor de schimb A70826 pentru capătul de canal de aer.

Vă recomandăm să asamblați capătul canalului de aer pe o suprafață dreaptă. Astfel, vă veți asigura că ansamblul canalului de aer este drept la rândul său.

- 7 (1.) **Fixați benzi de etanșare pe flanșele (piesele 1 + 9) celor două plăci de capăt (piesele 1) care vor fi asamblate.**
Fixați benzile de etanșare pe interiorul rândului de orificii pentru șuruburi de pe flanșe (a se vedea schița detaliată 1).
- 2 **Amplasați suportul vertical între plăcile de capăt.**
Procedați cu atenție pentru a nu deteriora benzile de etanșare în timp ce instalați suportul vertical.
Instalați flanșa suportului vertical care va fi lăsată în exteriorul capătului canalului de aer în direcția indicată în schița 3.
Flanșa trebuie instalată în modul indicat în schița 3 dacă un acoperiș de protecție va fi instalat pe capătul canalului de aer.
- 5, 6 **Fixați plăcile de capăt și suportul vertical folosind șuruburi și piulițe (M8×16, 11 buc.).**
Nu strângeți complet șuruburile, pentru a putea îndrepta ulterior capătul canalului de aer.
- 3 **Instalați suportul drept al capătului canalului de aer în suportul vertical (piesa 2).**
Căutați în schiță poziția corectă a suportului.
- 5, 6 **Fixați suporturile folosind șuruburi și piulițe (M8×16, 2 buc./suport).**
- 7 (2.) **Fixați benzi de etanșare pe flanșele de capăt ale ansamblului plăcilor de capăt.**
Fixați benzile de etanșare pe interiorul rândului de orificii pentru șuruburi de pe flanșe (a se vedea schița detaliată 1).

2. Asamblarea capătului canalului de aer

- 7 (3.) **Fixați benzi de etanșare pe flanșele de fixare ale plăcilor laterale (piesele 4) care vor fi fixate pe secțiunea de uscare.**
Fixați benzile de etanșare pe interiorul rândurilor de orificii pentru șuruburi.
- 4 **Lipiți plăcile laterale de capetele secțiunii.**
Procedați cu atenție pentru a nu deteriora benzile de etanșare în timp ce instalați plăcile laterale.
- 5, 6 **Fixați plăcile laterale folosind șuruburi și piulițe (M8×16, 11 buc./placă laterală).**
Nu strângeți complet șuruburile, pentru a putea îndrepta ulterior capătul canalului de aer.
- (1) **Introduceți ansamblurile realizate în etapa 1 între plăcile laterale.**
Procedați cu atenție pentru a nu deteriora benzile de etanșare în timp ce deplasați ansamblurile.
- 5, 6 **Fixați ansamblul realizat în etapa 1 folosind șuruburi și piulițe (M8×16, 11 + 11 buc.).**
- 5, 6 **Fixați suportul drept pentru capătul canalului de aer pe secțiune folosind șuruburi și piulițe (M8×16, 2 buc.).**
Consultați schița detaliată 2. Nu strângeți complet șuruburile, pentru a putea îndrepta ulterior capătul canalului de aer.
- * **Verificați îmbinările și forma dreptunghiulară a capătului canalului de aer. Strângeți toate șuruburile.**

Capătul canalului de aer 1,0 2W (A71017) – piesa intermediară

Piese de schimb

Accesorii pentru capătul canalului de aer A70826 (piesa centrală B)

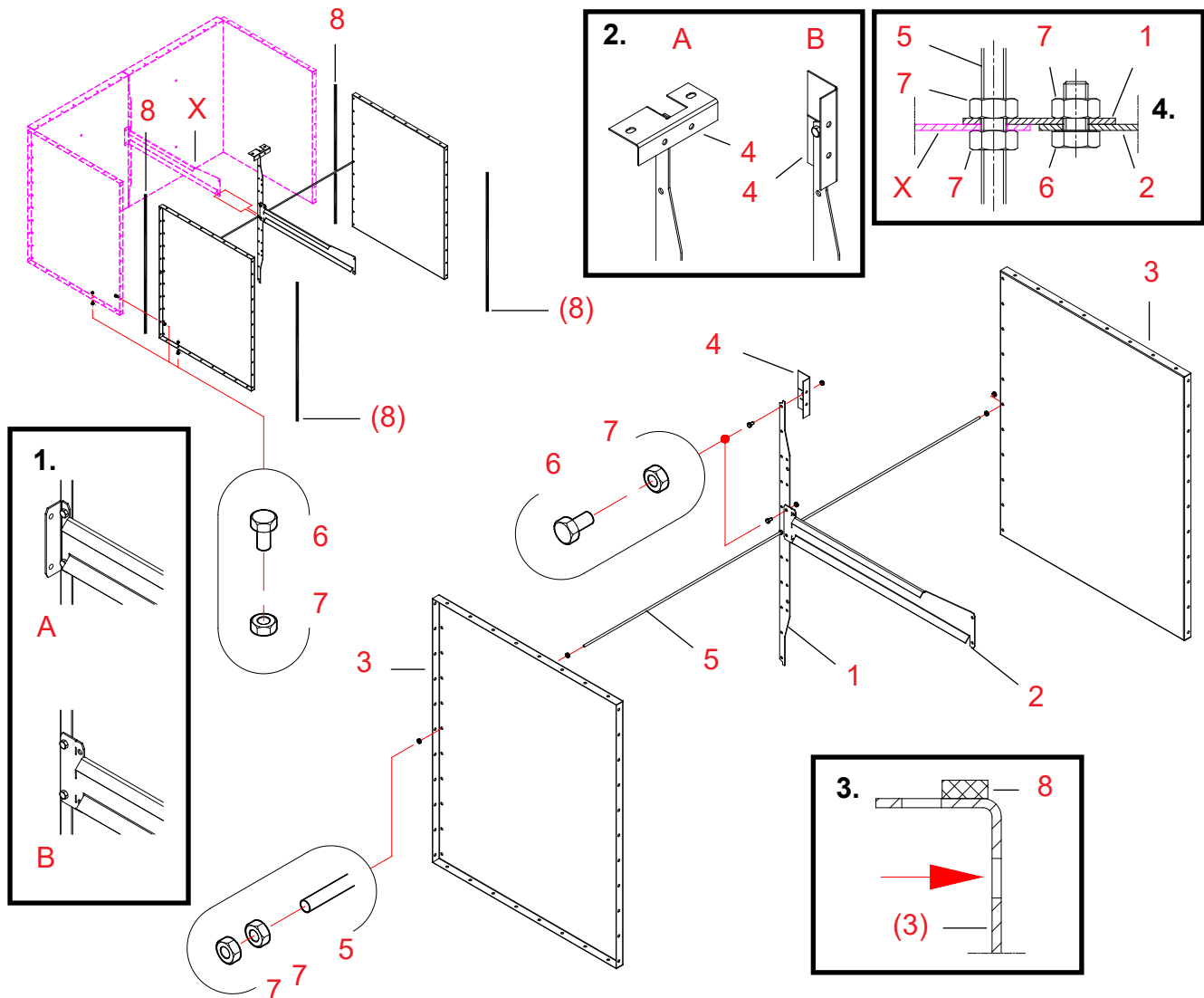

20080901

| Ref. | Nr. piesă | Denumire 1 | Denumire 2 | Nr. buc. | Nr. schiță | Greutate | Grup |
|------|-----------|-------------------------------|---------------------------|----------|------------|----------|------|
| 1 | A70810 | SECȚIUNEA SUPERIOARĂ WM06 | SUPORTURI VERTICALE PL3 | 1 | A70810-C | 2,34 | 3000 |
| 2 | A70678 | CAPĂT CANAL AER WM06 1,0 | SUPORT DREPT | 1 | A70678-B | 1,79 | 3000 |
| 3 | A70640 | CAPĂT CANAL AER WM06 1,0 | PLACĂ LATERALĂ | 2 | A70640 | 14,18 | 3000 |
| 4 | A70977 | CAPĂT CANAL AER WM06 | ATAȘAMENT SUPORT VERTICAL | 1 | A70977 | 0,22 | 3000 |
| 5 | 119006 | TIJĂ FILETATĂ ZN | M8×2000 MM 8,8 | 1 | | 0 | 2000 |
| 6 | 101810 | ȘURUB CU CAP HEXAGONAL ZN 8,8 | 8×16 AM DIN933 | 62 | | 0 | 2010 |
| 7 | 110540 | PIULIȚĂ ZN 8 M8 | DIN934 | 68 | | 0 | 2010 |
| 8 | 115570 | BANDĂ ETANȘARE | 4×10 MAPA | 4,5 | | 0 | 2600 |



Asamblarea capătului canalului de aer A71017

1. Asamblarea tijeii filetate și a suportului

Piese Numerotarea etapelor lucrării utilizează numerele de referință din schița pieselor de schimb A71017 pentru capătul de canal de aer.

Vă recomandăm să asamblați capătul canalului de aer pe o suprafață dreaptă. Astfel, vă veți asigura că ansamblul canalului de aer este drept la rândul său.

!!! **Observați modul în care suportul drept (piesa X) este conectat la cel vertical de la capătul canalului de aer A70826 (a se vedea schița detaliată 1).**

Alternativa A, dacă se utilizează capătul canalului de aer A71017 (în caz contrar, utilizați alternativa B)

Alternativa A: Îndoțiți suportul drept de-a lungul liniei de îndoire.

- 7 **Înșurubați o piuliță M8 până în mijlocul tijeii filetate (piesa 5).**
- 1 **Amplasați un suport vertical pe piulița înșurubată pe tija filetată.**
- 5 **Introduceți tija filetată cu suportul vertical în orificiul inferior din suportul drept (piesa X) pentru capătul canalului de aer A70826.**
- 7 **Înșurubați încă o piuliță M8 pe tija filetată, până la piesa X.**
- * **Centrați tija filetată în capătul canalului de aer A70826 și strângeți ușor piulițele.**
- 4 **Fixați consola suportului vertical pe acesta (piesa 1) (schița detaliată 2).**
Dacă fixați consola pe obturatorul capătului canalului de aer (detaliul A), îndoțiți-o mai întâi la un unghi de 90 de grade.
Dacă fixați consola pe suportul drept pentru capătul canalului de aer superior, lăsați-o dreaptă (detaliul B).
- 6, 7 **Fixați suportul folosind șuruburi și piulițe (M8×16).**

2. Fixarea pe capătul canalului de aer A70826 a plăcilor laterale ale acestuia

- 8 **Fixați benzi de etanșare pe câte una dintre flanșele verticale ale ambelor plăci laterale (piesele 3).**
Fixați benzile de etanșare pe interiorul rândurilor de orificii pentru șuruburi de pe flanșe.
În schița detaliată 3, observați rândul de orificii indicat de săgeată.
- 7 **Înșurubați câte o piuliță M8 la cele două capete ale tijeii filetate până la distanța de cca 40 mm de la capetele tijeii.**
- 3 **Instalați plăcile laterale pe ansamblul tijeii filetate, lipindu-le de flanșele capătului canalului de aer A70826.**
Introduceți capetele tijeii filetate în orificiile centrale de pe cele două plăci laterale.
Aliniați plăcile laterale conform necesităților folosind piulițele de pe tija filetată.
Procedați cu atenție pentru a nu deteriora benzile de etanșare în timp ce instalați plăcile laterale.
- 7 **Fixați plăcile laterale pe tija filetată folosind piulițe M8.**
Nu strângeți complet șuruburile, pentru a putea îndrepta ulterior capătul canalului de aer.
- 6, 7 **Fixați plăcile laterale folosind șuruburi și piulițe (M8×16, 11 buc./placă laterală).**
Nu strângeți complet șuruburile, pentru a putea îndrepta ulterior capătul canalului de aer.
- 2 **Instalați suportul drept al capătului canalului de aer în suportul vertical (piesa 1).**
Căutați poziția corectă a suportului în schița și schița detaliată 1, alt. B.
- 6, 7 **Fixați suporturile folosind șuruburi și piulițe (M8×16, 2 buc./suport).**
Instalarea suportului drept, a tijeii filetate și a piulițelor (schița detaliată 4).
- * **Verificați îmbinările capătului canalului de aer, forma dreptunghiulară a acestuia și alinierea plăcilor laterale.**
- * **Instalați ansamblul capătului canalului de aer în interiorul secțiunii, conform instrucțiunilor pentru capătul canalului de aer A70826.**
Strângeți toate șuruburile și piulițele.



Capătul canalului de aer 1,0 2W (A71208) – piesa centrală S, Ø 1000 mm

Piese de schimb

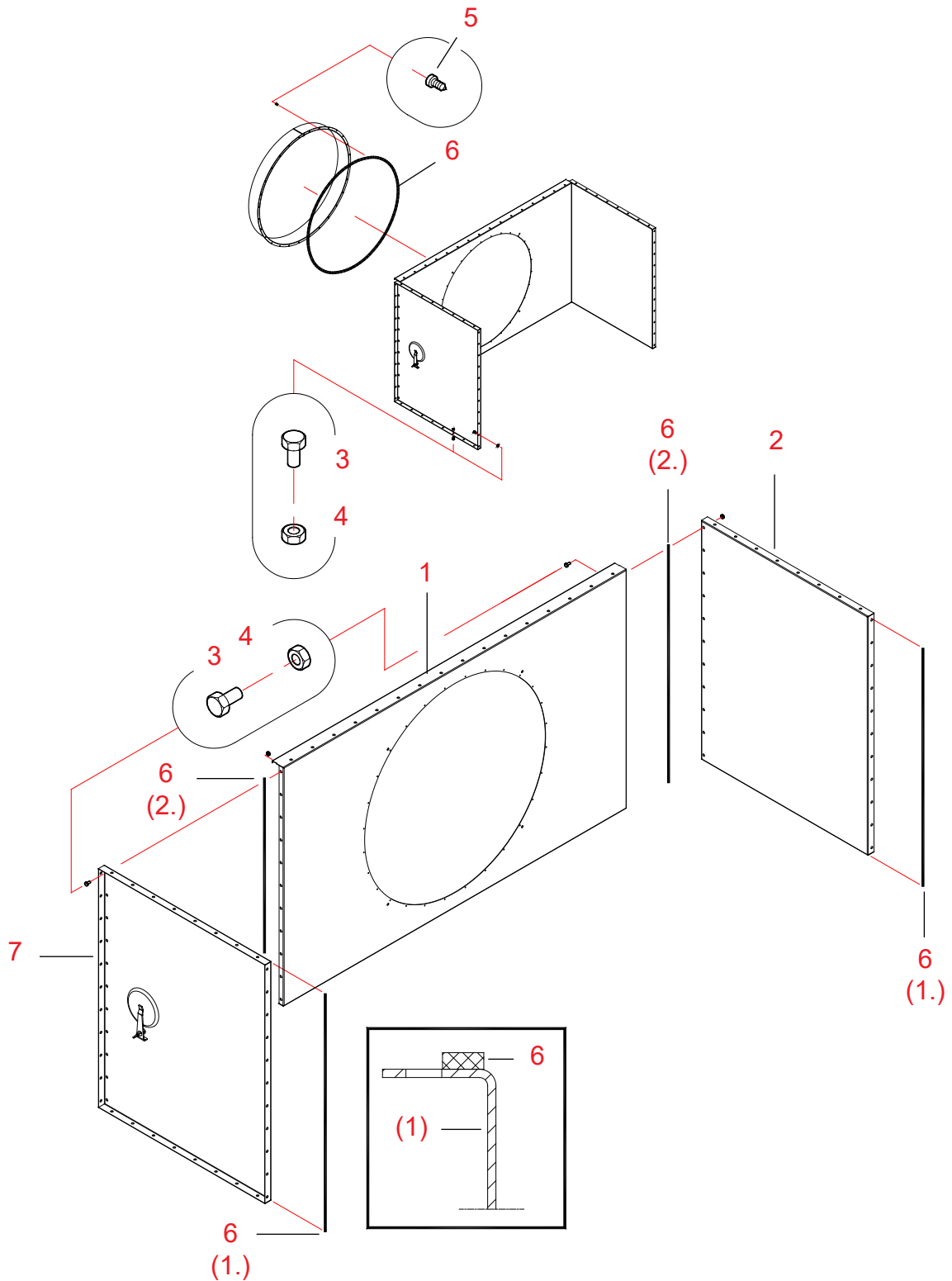



20061019

| Ref. | Nr. piesă | Denumire 1 | Denumire 2 | Nr. buc. | Nr. schiță | Greutate | Grup |
|------|-----------|-------------------------------------|-------------------------------|----------|------------|----------|------|
| 1 | A71207 | CAPĂT CANAL AER WM06 | ATAȘAMENT ȘURUB CAPĂT D1000 | 1 | A71207-B | 19,34 | 3000 |
| 2 | A70640 | CAPĂT CANAL AER WM06 1,0 | PLACĂ LATERALĂ | 1 | A70640 | 14,18 | 3000 |
| 3 | 101810 | ȘURUB CU CAP HEXAGONAL ZN 8,8 | 8×16 AM DIN933 | 76 | | 0 | 2010 |
| 4 | 110540 | PIULIȚĂ ZN 8 M8 | DIN934 | 76 | | 0 | 2010 |
| 5 | 107720 | ȘURUB AUTOFILETANT CU CAP HEXAGONAL | 4,8×13 ZN | 28 | | 0 | 2010 |
| 6 | 115570 | BANDĂ ETANȘARE | 4×10 MAPA | 13 | | 0 | 2600 |
| 7 | A71400 | CAPĂT CANAL AER WM06 1,0 | TRAPĂ CURĂȚARE PLACĂ LATERALĂ | 1 | A71400 | 14,56 | 3000 |

Asamblarea capătului canalului de aer A71208

Piese Numerotarea etapelor lucrării utilizează numerele de referință din schița pieselor de schimb A71208 pentru capătul de canal de aer.

**Vă recomandăm să asamblați capătul canalului de aer pe o suprafață dreaptă.
Astfel, vă veți asigura că ansamblul canalului de aer este drept la rândul său.**

6 (1.) Fixați benzi de etanșare pe flanșele de fixare ale plăcilor laterale (piesele 2 și 7) care vor fi fixate pe secțiunea de uscare.

Fixați benzile de etanșare pe interiorul rândurilor de orificii pentru șuruburi.

2, 7 Lipiți plăcile laterale de capetele secțiunii.

Procedați cu atenție pentru a nu deteriora benzile de etanșare în timp ce instalați plăcile laterale.

3, 4 Fixați plăcile laterale folosind șuruburi și piulițe (M8×16, 11 buc./placă laterală).

Nu strângeți complet șuruburile, pentru a putea îndrepta ulterior capătul canalului de aer.

6 (2.) Fixați benzi de etanșare pe flanșele de capăt ale plăcii de capăt (piesa 1).

Fixați benzile de etanșare pe interiorul rândurilor de orificii pentru șuruburi de pe flanșe (a se vedea schița detaliată).

1 Introduceți placa de capăt între plăcile laterale.

Procedați cu atenție pentru a nu deteriora benzile de etanșare în timp ce instalați plăcile laterale.

3, 4 Fixați placa de capăt folosind șuruburi și piulițe (M8×16, 11 + 11 buc.).

Nu strângeți complet șuruburile, pentru a putea îndrepta ulterior capătul canalului de aer.

***** Consultați punctul „Conectarea racordului conductei de aer la capătul canalului de aer”.

5 Fixați racordul la capătul canalului de aer folosind șuruburi autofiletante (4,8×13, 28 buc.).

***** Verificați îmbinările și forma dreptunghiulară a capătului canalului de aer. Strângeți toate șuruburile.

Capătul canalului de aer 1,0 2W (A71220) – piesa inferioară/piesa superioară DGL, Ø 1250 / 1000 mm

Piese de schimb

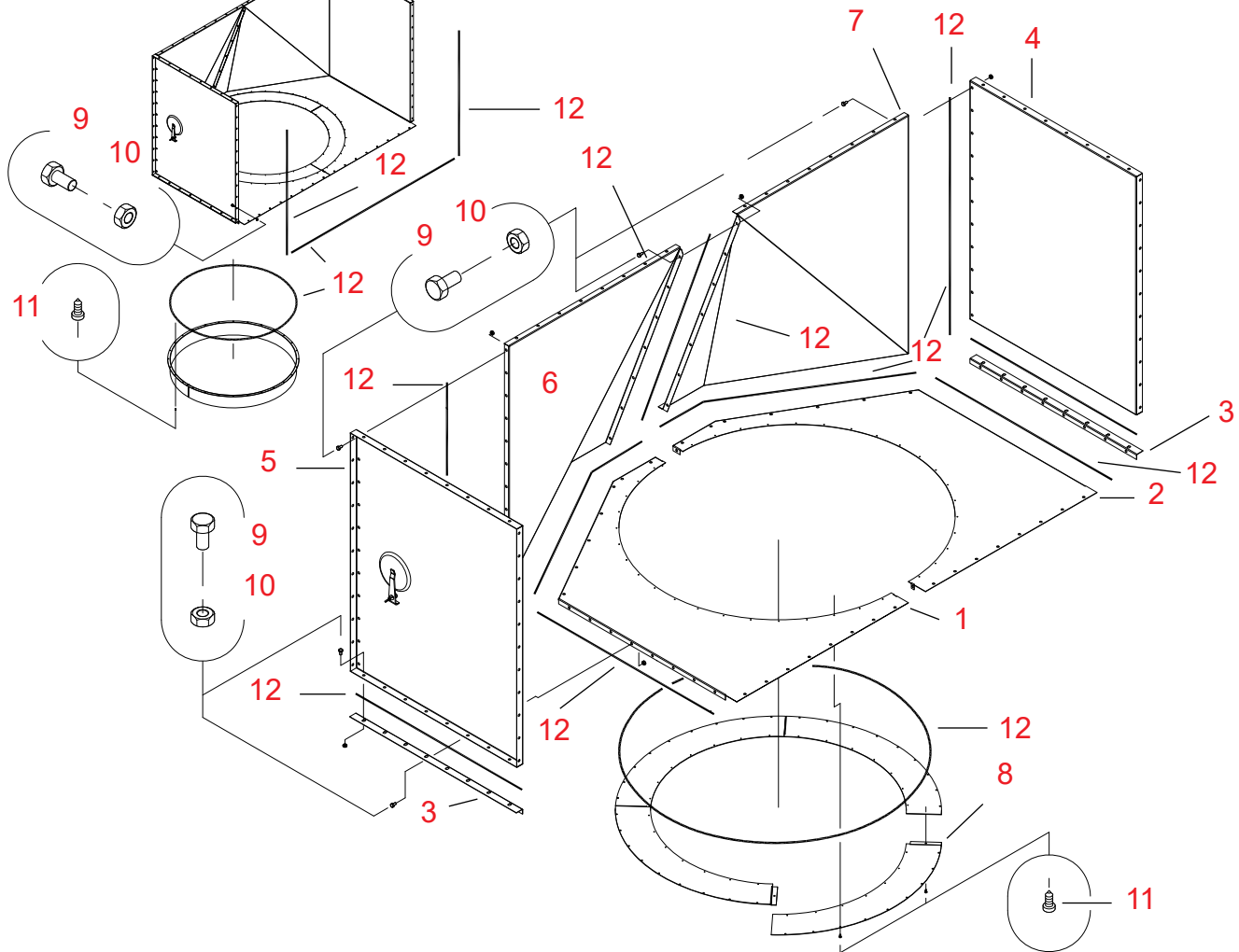

| Ref. | Nr. piesă | Denumirile 1 și 2 | Nr. buc. | Nr. schiță | Greutate | Grup |
|------|-----------|--|----------|------------|----------|------|
| 1 | A72964 | CAPĂT CANALA AER WM09 1,0 V – OBTURATOR D1250 DR | 1 | A72964 | 7,12 | 3000 |
| 2 | A72963 | CAPĂT CANALA AER WM09 1,0 V – OBTURATOR D1250 ST | 1 | A72963 | 7,12 | 3000 |
| 3 | A70570 | CAPĂT CANALA AER WM06 1,0 – BANDĂ COLȚ | 2 | A70570 | 0,94 | 3000 |
| 4 | A70640 | CAPĂT CANALA AER WM06 1,0 – PLACĂ LATERALĂ | 1 | A70640 | 14,18 | 3000 |
| 5 | A71400 | PLACĂ LATERALĂ CAPĂT CANALA AER TRAPĂ CURĂȚARE WM06 1,0 | 1 | A71400 | 14,56 | 3000 |
| 6 | A75079 | CAPĂT CANALA AER – CAPĂT DIAGONAL DREAPTA 1,0 V D1250 WM06 | 1 | A75079 | 15,49 | 3000 |
| 7 | A75080 | CAPĂT CANALA AER – CAPĂT DIAGONAL STÂNGA 1,0 V D1250 WM06 | 1 | A75080 | 15,49 | 3000 |
| 8 | A71254 | CAPĂT CANALA AER – 1/4 CERC D1250/1000 WM06 | 4 | A71254 | 2,00 | 3000 |
| 9 | 101810 | ȘURUB 6K ZN 8,8 8×16 AM DIN933 CE | 142 | | | 2010 |
| 10 | 110540 | PIULIȚĂ M8 ZN 8 DIN934 CE | 142 | | | 2010 |
| 11 | 107720 | ȘURUB AUTOFILETANT CU CAP HEXAGONAL 6K 4,8×13 ZN | 64 | | | 2010 |
| 12 | 115570 | BANDĂ ETANȘARE 4×8 EKO-40 | 26 | | | 2600 |

Asamblarea capătului canalului de aer A71220

Vă recomandăm să asamblați capătul canalului de aer pe o suprafață dreaptă. Astfel, vă veți asigura că ansamblul canalului de aer este drept la rândul său.

1. Asamblarea plăcilor de capăt pentru capătul canalului de aer

- Piese Numerotarea etapelor lucrării utilizează numerele de referință din schița pieselor de schimb A71220 pentru capătul de canal de aer.
- 12 (1.) **Fixați o bandă de etanșare pe ambele flanșele de capăt ale piesei diagonale dreapta (piesa 6).**
Fixați benzile de etanșare pe interiorul rândului de orificii pentru șuruburi de pe flanșe (a se vedea schița detaliată 1).
- 6, 7 **Îmbinați piesele diagonale din dreapta și stânga.**
Procedați cu atenție pentru a nu deteriora benzile de etanșare în timp ce îmbinați piesele.
- 9, 10 **Fixați îmbinarea piesei diagonale folosind șuruburi și piulițe (M8×16, 7 buc.).**
Nu strângeți complet șuruburile, pentru a putea îndrepta ulterior capătul canalului de aer.
- 12 (2.) **Fixați benzi de etanșare pe flanșele de capăt ale ansamblului plăcilor de capăt, realizat în etapa 1.**
Fixați benzile de etanșare pe interiorul rândului de orificii pentru șuruburi de pe flanșe (a se vedea schița detaliată 1).

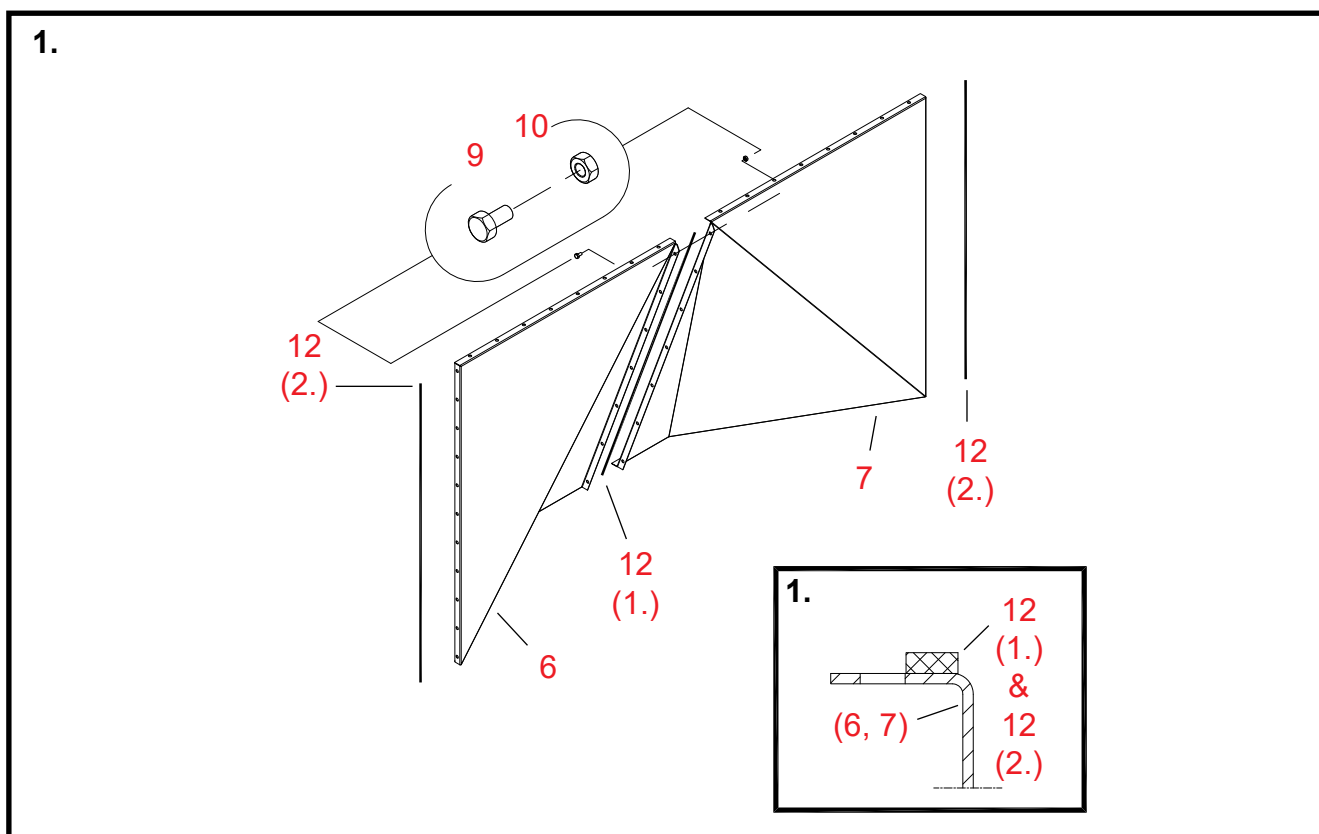



2.

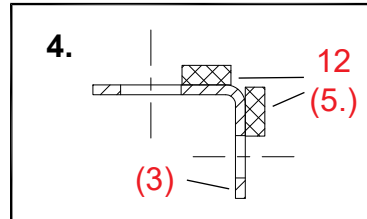
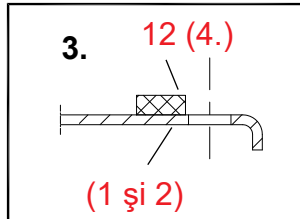
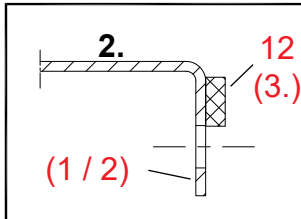
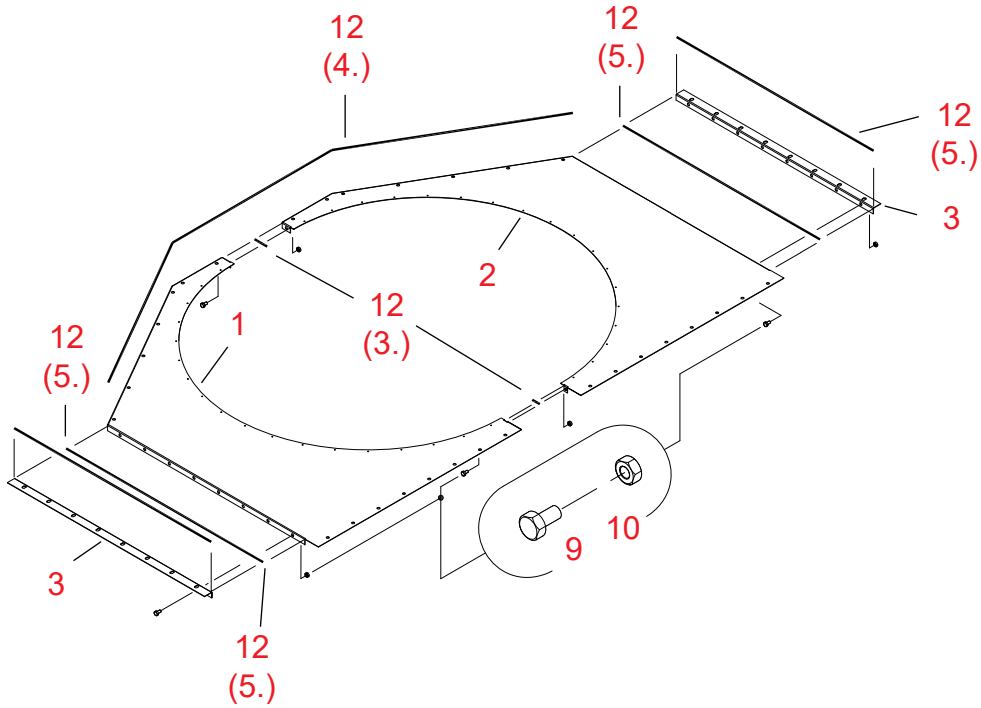



2. Asamblarea obturatorului pentru capătul canalului de aer

- 12 (3.) **Fixați benzi de etanșare pe flanșele plăcii centrale ale uneia dintre jumătățile obturatorului (piesa 1 sau 2).**
Fixați benzile de etanșare pe interiorul rândului de orificii pentru șuruburi de pe flanșe (a se vedea schița detaliată 2).
- 1, 2 **Conectați jumătățile obturatorului folosind orificiile acestora.**
- 9, 10 **Fixați îmbinările (2 buc.) plăcilor obturatorului folosind șuruburi și piulițe (M8×16, 1 + 1 buc.).**
- 12 (4.) **Fixați benzi de etanșare pe suprafața superioară a obturatorului, pe părțile laterale ale piesei diagonale.**
Fixați benzile de etanșare pe interiorul rândului de orificii pentru șuruburi de pe flanșe (a se vedea schița detaliată 3).
- 12 (5.) **Fixați benzi de etanșare pe flanșele colțarelor (piesele 3).**
Fixați benzi de etanșare pe interiorul rândurilor de orificii pentru șuruburi (a se vedea schița 4).
- 3 **Fixați colțare pe flanșele de capăt ale plăcii obturatorului.**
- 9, 10 **Fixați colțarele (2 buc.) folosind șuruburi și piulițe (M8×16, 8 + 8 buc.).**

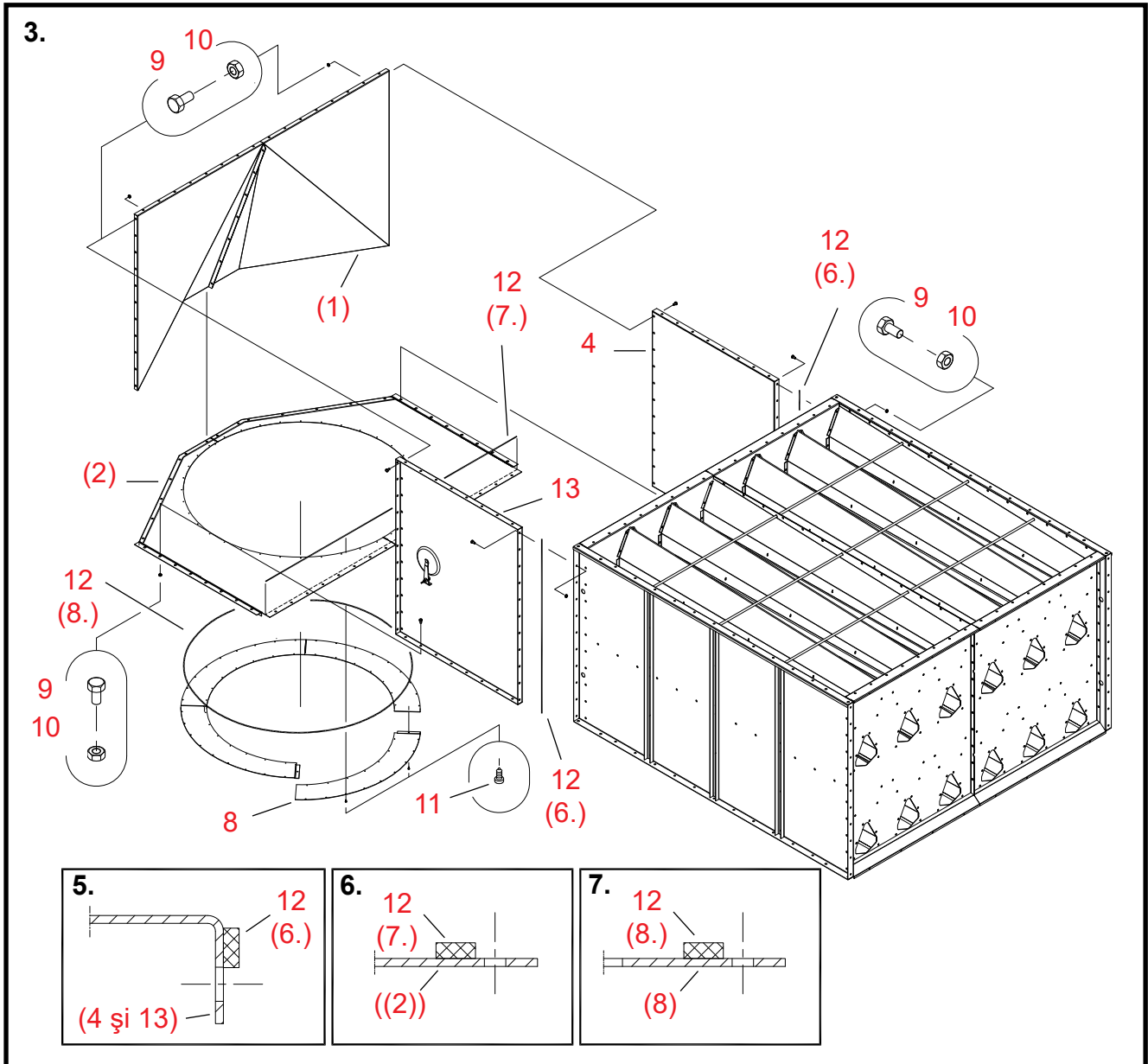



3. Asamblarea capătului canalului de aer

- 12 (6.) **Fixați benzi de etanșare pe flanșele plăcilor laterale (piesele 4 și 13).**
Fixați benzi de etanșare pe interiorul rândurilor de orificii pentru șuruburi (a se vedea schița 5).
- 4, 13 **Lipiți plăcile laterale de capătul secțiunii.**
Procedați cu atenție pentru a nu deteriora benzile de etanșare în timp ce instalați plăcile laterale.
- 9, 10 **Fixați plăcile laterale pe secțiune folosind șuruburi și piulițe (M8×16, 11 buc./placă laterală).**
Nu strângeți complet șuruburile, pentru a putea îndrepta ulterior capătul canalului de aer.
- 12 (7.) **Fixați o bandă de etanșare pe latura lungă a ansamblului montat în etapa 2.**
Fixați benzile de etanșare pe interiorul rândului de orificii pentru șuruburi (a se vedea schița detaliată 6).
- (2) **Introduceți ansamblul realizat în etapa 2 sub marginea secțiunii.**
Aliniați rândul de orificii pentru șuruburi cu orificiile din secțiune.
Procedați cu atenție pentru a nu deteriora benzile de etanșare în timp ce deplasați ansamblurile.
- 9, 10 **Fixați piesa pe secțiune și pe plăcile laterale folosind șuruburi și piulițe (M8×16, 16 + 8 + 8 buc.).**
Nu strângeți complet șuruburile, pentru a putea îndrepta ulterior capătul canalului de aer.
- (1) **Așezați ansamblul realizat în etapa 1 pe ansamblul realizat în etapa 2, între plăcile laterale.**
Procedați cu atenție pentru a nu deteriora benzile de etanșare în timp ce deplasați ansamblurile.
- 9, 10 **Fixați ansamblul realizat la etapa 1 folosind șuruburi și piulițe (M8×16, 14 + 11 + 11 buc.).**
Nu strângeți complet șuruburile, pentru a putea îndrepta ulterior capătul canalului de aer.
- * **Împreună cu conductele cu diametrul de max. 1000 mm, introduceți prin obturator un reductor asamblat din patru sectoare (piesele 8).**
- 8 **Asamblați sectoarele astfel încât acestea să formeze un cerc reductor.**
- 11 **Fixați sectoarele folosind șuruburi autofiletante (4,8×13, 4 buc.).**
- 12 (8.) **Fixați banda de etanșare astfel încât aceasta să formeze un cerc pe suprafața superioară a cercului reductor.**
Fixați benzile de etanșare pe interiorul rândului de orificii pentru șuruburi (a se vedea schița detaliată 8).
- 11 **Fixați cercul reductor pe capătul canalului de aer folosind șuruburi autofiletante (4,8×13, 40 buc.).**
- * **Consultați punctul „Conectarea racordului conductei de aer la capătul canalului de aer”.**
Manșon de conductă Ø 1000 mm, adaptor 1000/800 mm sau 1000/630 mm.
- 11 **Fixați racordul la capătul canalului de aer folosind șuruburi autofiletante (4,8×13, 28 buc.).**
- * **Verificați îmbinările și forma dreptunghiulară a capătului canalului de aer. Strângeți toate șuruburile.**

Capătul canalului de aer 1,0 2W (A73407) – piesa inferioară/piesa superioară DGL, 2×Ø 800 mm

Piese de schimb

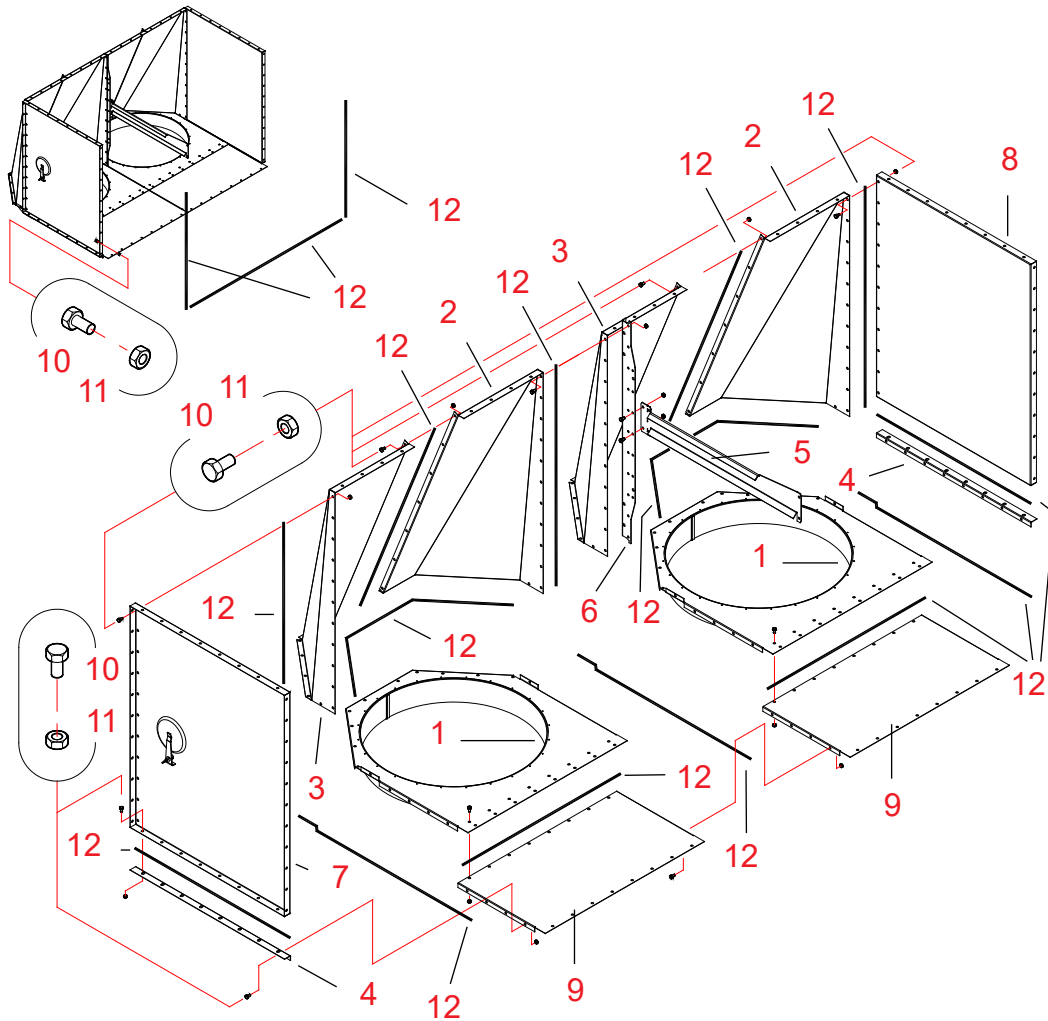



20101101

| Ref. | Nr. piesă | Denumirile 1 și 2 | Nr. buc. | Nr. schiță | Greutate | Grup |
|------|-----------|---|----------|------------|----------|------|
| 1 | A70630 | CAPĂT CANAL AER DGL UNIC 0,5 D 800 WM06 | 2 | A70630 | 8,94 | 3000 |
| 2 | A70609 | CAPĂT CANAL AER UNIC STÂNGA 0,5 V D 800 WM06 | 2 | A70609 | 9,75 | 3000 |
| 3 | A70610 | CAPĂT CANAL AER UNIC DREAPTA 0,5 V D 800 WM06 | 2 | A70610 | 9,75 | 3000 |
| 4 | A70570 | COLȚ CAPĂT CANAL AER S 1,0 WM06 | 2 | A70570 | 0,61 | 3000 |
| 5 | A70678 | SUPORT DREPT CAPĂT CANAL AER 1,0 WM06 | 1 | A70678 | 3,10 | 3000 |
| 6 | A70810 | SUPORT VERTICAL SECȚIUNE SUPERIOARĂ 3 WM06 | 1 | A70810 | 2,34 | 3000 |
| 7 | A71400 | PLACĂ LATERALĂ CAPĂT CANAL AER TRAPĂ CURĂȚARE WM06 1,0 | 1 | A71400 | 14,56 | 3000 |
| 8 | A70640 | PLACĂ LATERALĂ CAPĂT CANAL AER 1,0 WM06 | 1 | A70640 | 14,18 | 3000 |
| 9 | A70636 | OBTURATOR CAPĂT CANAL AER 0,5 WM06 | 2 | A70636 | 6,14 | 3000 |
| 10 | 101810 | ȘURUB 6K ZN – 8×16 AM DIN933 | 195 | | 0,00 | 2010 |
| 11 | 110540 | PIULIȚĂ M8 ZN 8 DIN934 | 195 | | 0,00 | 2010 |
| 12 | 115570 | BANDĂ ETANȘARE 4×8 EKO-40 | 34 | | 0,00 | 2600 |

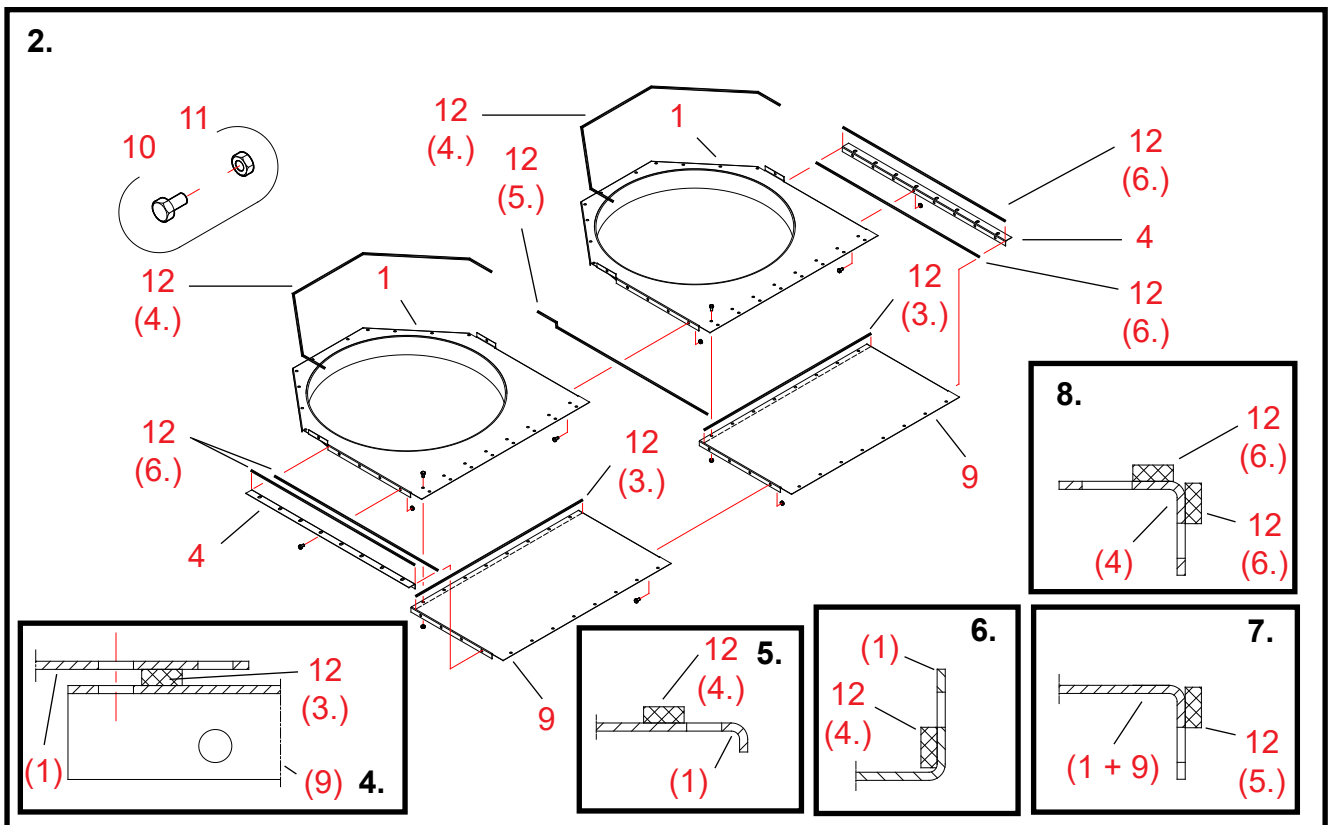
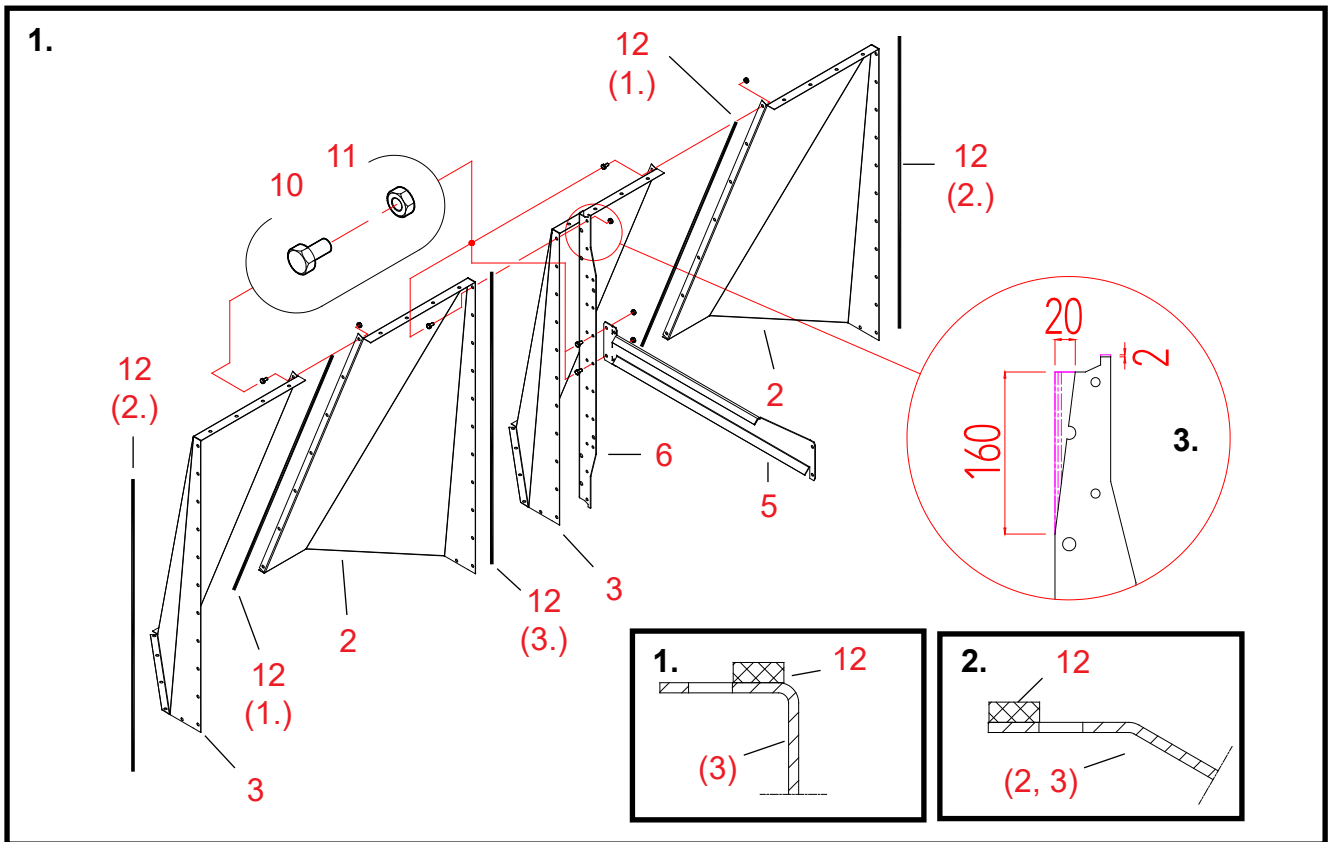

Asamblarea capătului canalului de aer A73407

Vă recomandăm să asamblați capătul canalului de aer pe o suprafață dreaptă. Astfel, vă veți asigura că ansamblul canalului de aer este drept la rândul său.

1. Asamblarea plăcilor de capăt pentru capătul canalului de aer

- Piese Numerotarea etapelor lucrării utilizează numerele de referință din schița pieselor de schimb A73407 pentru capătul de canal de aer.
- 12 (1.) **Fixați benzi de etanșare pe flanșa centrală a jumătății din stânga a piesei diagonale (piesa 3).**
Fixați benzile de etanșare pe interiorul rândului de orificii pentru șuruburi de pe flanșe (a se vedea schița detaliată 1).
- 2, 3 **Realizați două ansambluri identice ale pieselor diagonale (din piesele 2 și 3).**
- 10, 11 **Fixați îmbinările centrale ale ansamblurilor pieselor diagonale folosind șuruburi și piulițe (M8×16, 7 + 7 buc.).**
Nu strângeți complet șuruburile, pentru a putea îndrepta ulterior capătul canalului de aer.
- 12 (2.) **Fixați benzi de etanșare pe flanșele laterale exterioare ale ansamblurilor capetelor diagonale (piesele 2 + 3).**
Fixați benzile de etanșare pe interiorul rândurilor de orificii pentru șuruburi de pe flanșe (a se vedea schița detaliată 2).
- 12 (3.) **Fixați o bandă de etanșare pe flanșa laterală interioară a celuilalt ansamblu de capăt diagonal.**
Rețineți că îmbinarea dintre ansamblurile care trebuie conectate trebuie prevăzută cu o singură bandă de etanșare.
Fixați banda de etanșare pe flanșa din exteriorul rândului de orificii pentru șuruburi (a se vedea schița detaliată 2).
- 6 **Tăiați o porțiune oblică de 20 × 160 mm de la marginea îndoită a suportului vertical și scurtați-l cu 2 mm la capătul superior.**
Consultați prim-planul 3.
Amplasați suportul vertical în ansamblul capătului diagonal (aflat în spate în schiță) pe flanșa centrală a acestuia.
- 10, 11 **Fixați ansamblurile capătului diagonal și suportul vertical folosind șuruburi și piulițe (M8×16, 11 buc.).**
Procedați cu atenție pentru a nu deteriora benzile de etanșare în timp ce îmbinați piesele.
Nu strângeți complet șuruburile, pentru a putea îndrepta ulterior capătul canalului de aer.
- 5 **Instalați suportul drept al capătului canalului de aer în suportul vertical (piesa 6).**
Căutați în schiță poziția corectă a suportului.
- 10, 11 **Fixați suportul folosind șuruburi și piulițe (M8×16, 2 buc.).**

2. Asamblarea obturatorului pentru capătul canalului de aer

- 12 (3.) **Fixați benzi de etanșare pe suprafața superioară a plăcilor obturatorului (piesele 9), pe interiorul rândului de orificii pentru șuruburi.**
Fixați benzile de etanșare la ambele capete ale plăcilor, acolo unde flanșele ajung până la capăt (a se vedea schița detaliată 4).
- 1, 9 **Realizați două ansambluri similare conectând plăcile 1 și 9 ale obturatorului.**
Fixați plăcile 9 sub plăcile 1. Introduceți șuruburile în orificiile din plăcile 1 aflate cel mai aproape de centru (a se vedea schița detaliată 4).
- 10, 11 **Conectați plăcile folosind șuruburi și piulițe (M8×16, 8 buc.).**

Textul acestei etape se continuă pe pagina următoare >>>

Continuare din pagina anterioară >>>

- 12 (4.) **Fixați benzi de etanșare pe suprafața superioară (piesele 1 + 9) a plăcilor obturatoare (piesele 1), la capătul diagonal.**
 Fixați benzile de etanșare pe interiorul rândului de orificii pentru șuruburi de pe flanșe (a se vedea schița detaliată 5).
 Extindeți benzile de etanșare pe interiorul flanșelor verticale ale plăcii obturatorului (a se vedea schița detaliată 6).
- 12 (5.) **Fixați o bandă de etanșare la îmbinarea centrală a obturatoarelor (pe un singur obturator).**
 Fixați banda de etanșare pe interiorul rândului de orificii pentru șuruburi de pe flanșă (a se vedea schița detaliată 7).
- 1 + 9 **Poziționați flanșele de capăt ale ansamblurilor obturatoarelor (piesele 1 + 9, 2 buc.) față în față.**
- 10, 11 **Fixați îmbinarea plăcilor folosind șuruburi și piulițe (M8×16, 8 buc.).**
 Nu strângeți complet șuruburile, pentru a putea îndrepta ulterior capătul canalului de aer.
- 12 (6.) **Fixați benzi de etanșare pe flanșele colțarelor (piesele 4).**
 Fixați benzi de etanșare pe interiorul rândurilor de orificii pentru șuruburi (a se vedea schița 8).
- 4 **Orientați colțarele către flanșele de capăt ale plăcii obturatorului.**
- 10, 11 **Fixați colțarele (2 buc.) folosind șuruburi și piulițe (M8×16, 8 + 8 buc.).**

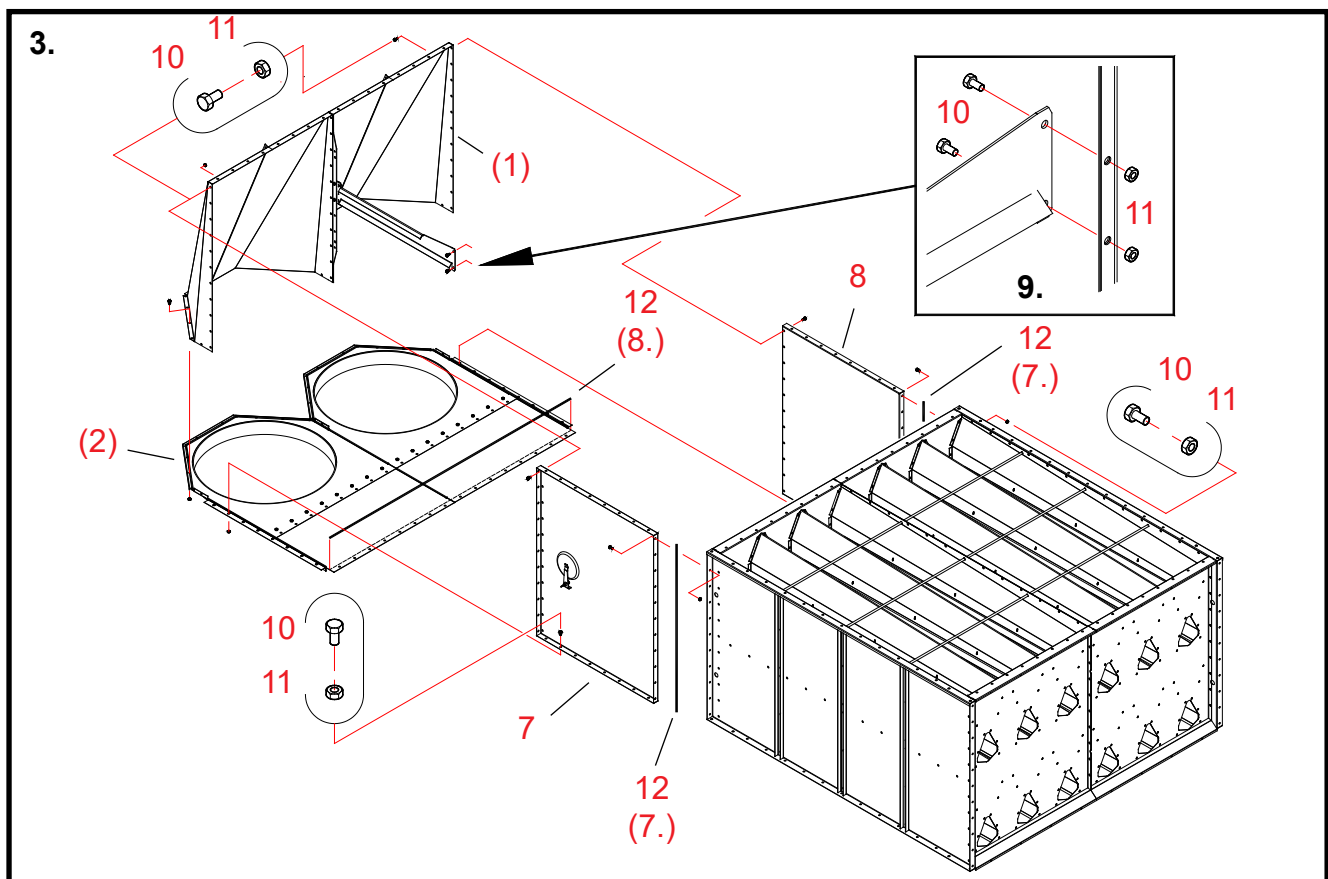



3. Asamblarea capătului canalului de aer

- 12 (7.) **Fixați benzi de etanșare pe flanșele plăcilor laterale (piesele 7 și 8).**
Fixați benzile de etanșare pe interiorul rândurilor de orificii pentru șuruburi.
- 7, 8 **Lipiți plăcile laterale de capătul secțiunii.**
Procedați cu atenție pentru a nu deteriora benzile de etanșare în timp ce instalați plăcile laterale.
- 10, 11 **Fixați plăcile laterale pe secțiune folosind șuruburi și piulițe (M8×16, 11 buc./placă laterală).**
Nu strângeți complet șuruburile, pentru a putea îndrepta ulterior capătul canalului de aer.
- 12 (8.) **Fixați o bandă de etanșare pe latura lungă a ansamblului montat în etapa 2.**
Fixați benzile de etanșare pe interiorul rândului de orificii pentru șuruburi.
- (2) **Introduceți ansamblul realizat în etapa 2 sub marginea secțiunii.**
Aliniați rândul de orificii pentru șuruburi cu orificiile din secțiune.
Procedați cu atenție pentru a nu deteriora benzile de etanșare în timp ce deplasați ansamblurile.
- 10, 11 **Fixați piesa pe secțiune și pe plăcile laterale folosind șuruburi și piulițe (M8×16, 16 + 8 + 8 buc.).**
Nu strângeți complet șuruburile, pentru a putea îndrepta ulterior capătul canalului de aer.
- (1) **Așezați ansamblul realizat în etapa 1 pe ansamblul realizat în etapa 2, lipit de plăcile laterale.**
Procedați cu atenție pentru a nu deteriora benzile de etanșare în timp ce deplasați ansamblurile.
- 10, 11 **Fixați ansamblul realizat în etapa 1 la marginea inferioară a acestuia folosind șuruburi și piulițe (M8×16, 23 buc.).**
10, 11 **Fixați ansamblul realizat în etapa 1 la capetele acestuia folosind șuruburi și piulițe (M8×16, 11 + 11 buc.).**
- 10, 11 **Fixați suportul drept pentru capătul canalului de aer folosind șuruburi și piulițe (M8×16, 2 buc.).**
Consultați schița detaliată 9. Nu strângeți complet șuruburile, pentru a putea îndrepta ulterior capătul canalului de aer.
- * **Verificați îmbinările și forma dreptunghiulară a capătului canalului de aer. Strângeți toate șuruburile.**

Capete canale de aer 1,0 (A76264) - piese de fixare ventilatorului

Piese de schimb

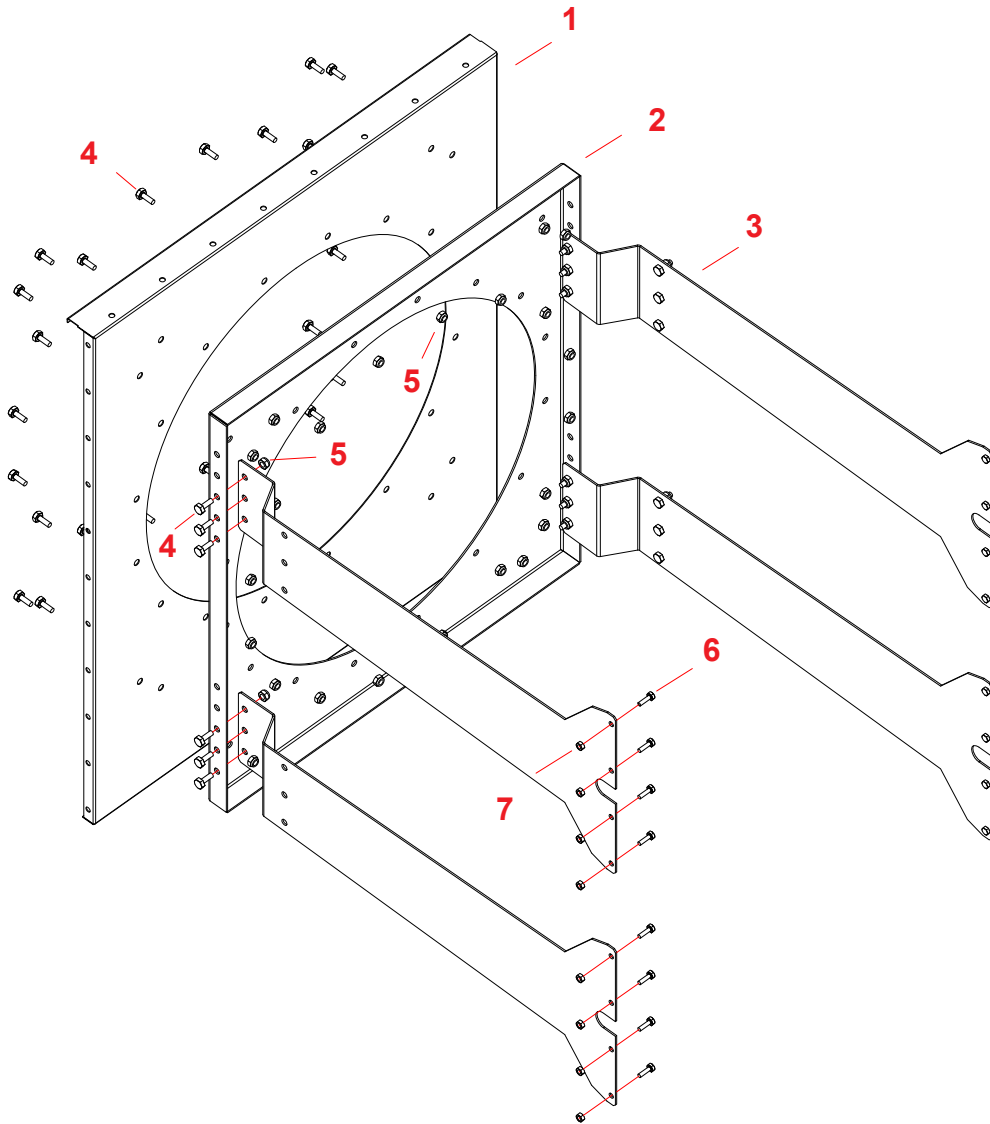

| Ref. | Nr. piesă | Denumire | Nr. buc. | Nr. schiță | Greutate |
|------|-----------|--|----------|------------|----------|
| 1 | A76255 | CAPĂTUL AXIAL AL CANALULUI DE AER D710 PLACĂ DE CAPĂT WM06 | 1 | A76255 | 9.97 |
| 2 | A76256 | CAPĂTUL AXIAL AL CANALULUI DE AER D710 PLACĂ DE REACȚIE WM06 | 1 | A76256 | 12 |
| 3 | A76259 | CAPĂTUL AXIAL AL CANALULUI DE AER D710 SUPORT WM06 1.0 | 4 | A76259 | 4.51 |
| 4 | 102210 | ȘURUB CU CAP HEXAGONAL ZN 8.8 10X25 AM DIN933 | 42 | | |
| 5 | 110800 | PIULIȚĂ NYLOC M10 ZN DIN985 | 42 | | |
| 6 | 101830 | ȘURUB CU CAP HEXAGONAL ZN 8.8 8X25 AM DIN933 | 16 | | |
| 7 | 110540 | PIULIȚĂ M8 ZN 8 DIN934 | 16 | | |



Montarea pieselor de fixare a ventilatorului axial (A76264)

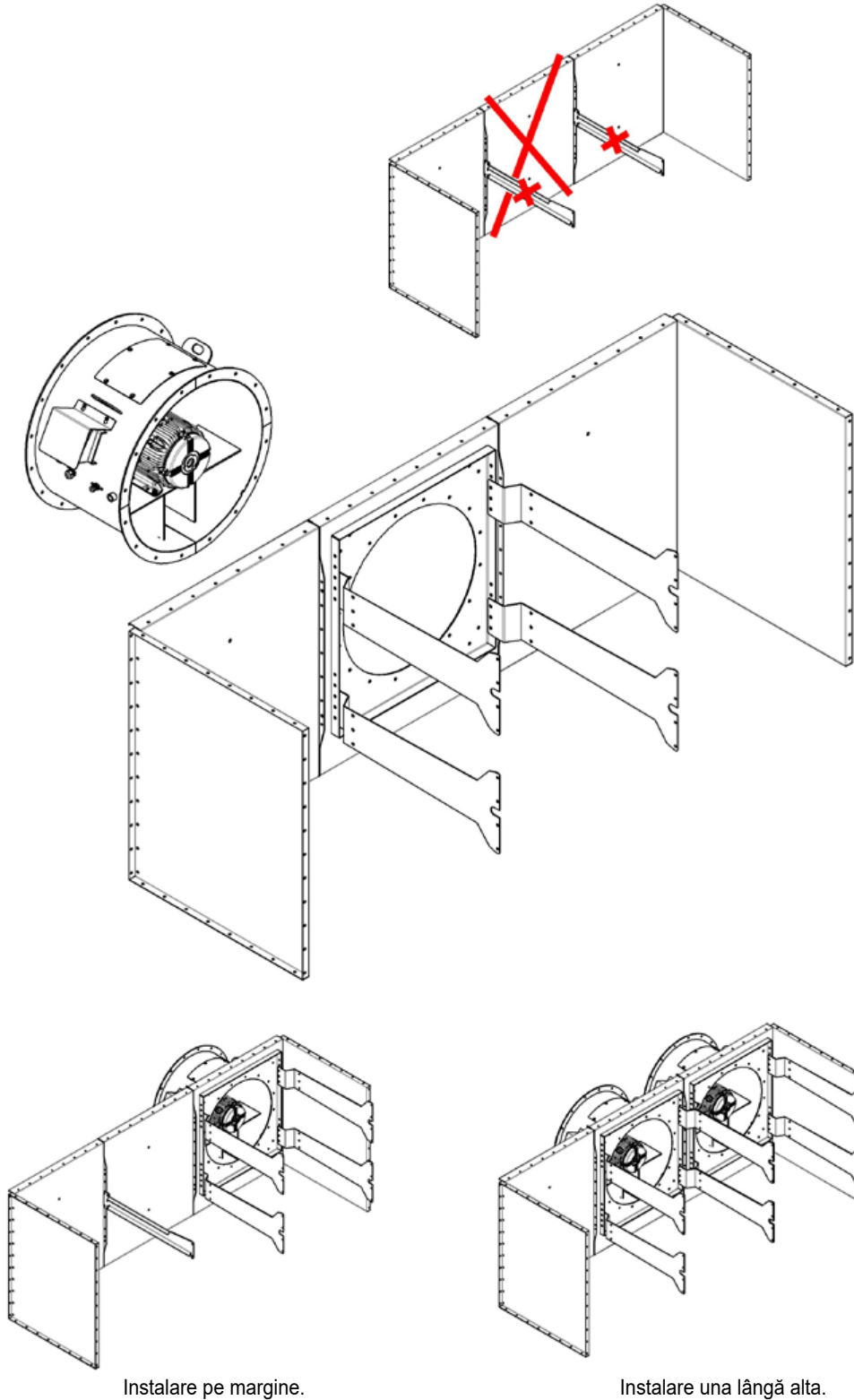

Capătul canalului de aer 1,0 2W (A70913) – obturatorul inferior B

Piese de schimb

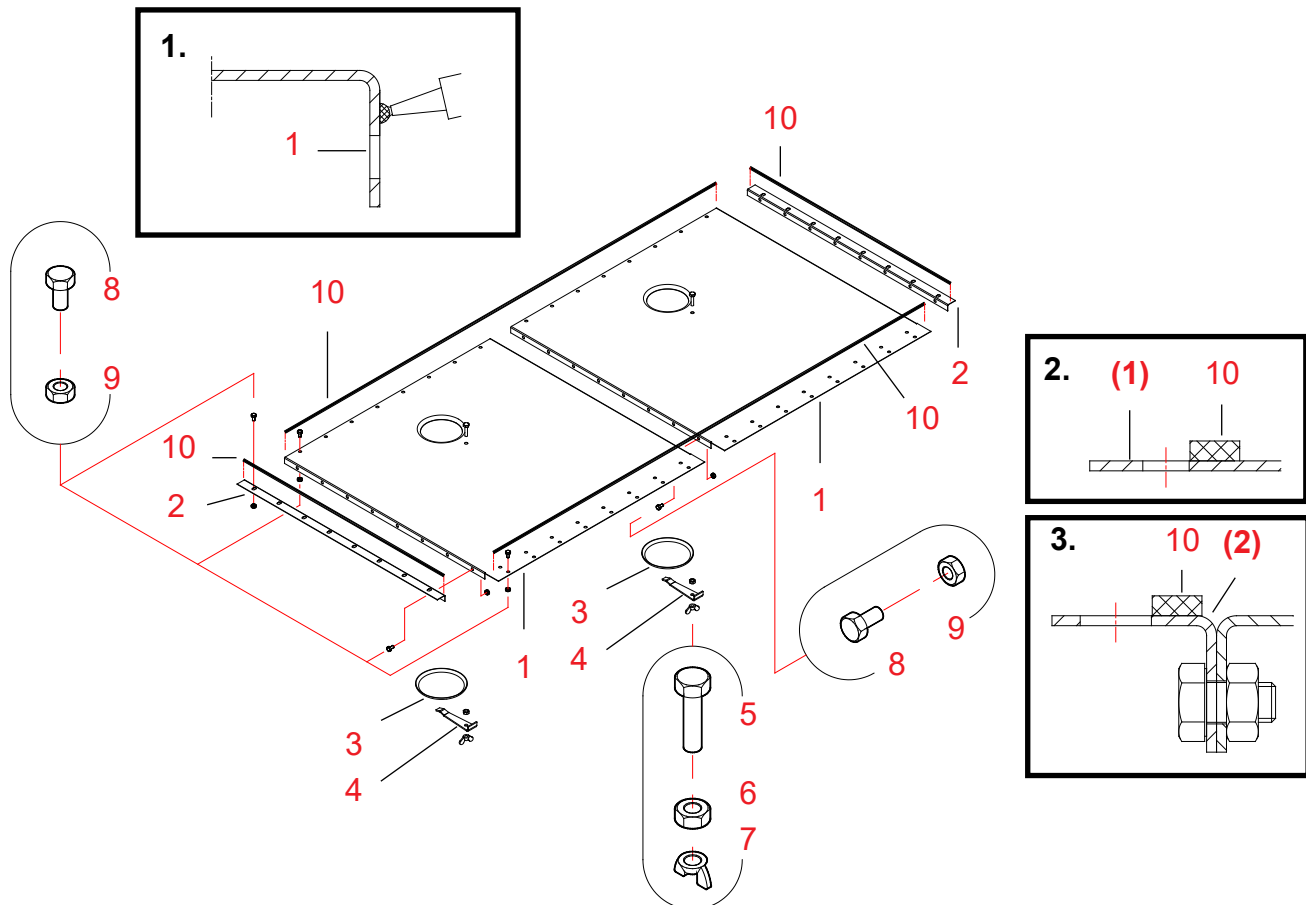

20080715

| Ref. | Nr. piesă | Denumire 1 | Denumire 2 | Nr. buc. | Nr. schiță | Greutate | Grup |
|------|-----------|----------------------------------|--------------------------|----------|------------|----------|------|
| 1 | A70643 | CAPĂT CANALAER WM06 1,0 | TRAPĂ CURĂȚARE OBTURATOR | 2 | A70643-A | 11,53 | 3000 |
| 2 | A70570 | CAPĂT CANALAER WM06 1,0 | BANDĂ COLȚ | 2 | A70570-A | 0,94 | 3000 |
| 3 | 400140 | OBTURATOR D173 | | 2 | S4293 | 0 | 3500 |
| 4 | 400150 | SUPPORT TRAPĂ | | 2 | 4461-B | 0 | 3500 |
| 5 | 102250 | ȘURUB CU CAP HEXAGONAL ZN 8,8 | 10×40 AM DIN933 | 2 | | 0 | 2010 |
| 6 | 110560 | PIULIȚĂ ZN 8 M10 | DIN934 | 2 | | 0 | 2010 |
| 7 | 111030 | PIULIȚĂ FLUTURE ZN M10 | DIN315 | 2 | | 0 | 2010 |
| 8 | 101810 | ȘURUB CU CAP HEXAGONAL ZN 8,8 | 8×16 AM DIN933 | 56 | | 0 | 2010 |
| 9 | 110540 | PIULIȚĂ ZN 8 M8 | DIN934 | 56 | | 0 | 2010 |
| 10 | 115570 | BANDĂ ETANȘARE | 4×10 MAPA | 4 | | 0 | 2600 |
| 11 | 800271 | MASTIC ETANȘARE/ADEZIV | GRI 310 ML | 1 | | | 2600 |

Instalarea obturatorului inferior A70913 pentru capătul canalului de aer

1. Conectarea obturatoarelor la colțare

Piese Numerotarea etapelor lucrării utilizează numerele de referință din schița pieselor de schimb A70913 pentru obturatorul inferior.

- * **Aplicați mastic de etanșare pe exteriorul ambelor flanșe de capăt (piesele 1).**
Aplicați mastic de etanșare pe interiorul rândurilor de orificii pentru șuruburi de pe plăci (a se vedea schița detaliată 1).
Încercați să aplicați masticul într-un cordon continuu și cât mai uniform posibil.
- 8, 9 **Conectați obturatoarele unele la celelalte folosind șuruburi și piulițe (M8×16, 8 buc./îmbinare).**
Procedați cu atenție pentru a nu deteriora masticul de etanșare în timp ce conectați obturatoarele.
- 2 **Fixați colțare pe flanșele de la capetele exterioare ale ansamblului de obturare.**
Procedați cu atenție pentru a nu deteriora masticul de etanșare în timp ce instalați colțarele.
- 8, 9 **Fixați-le folosind șuruburi și piulițe (M8×16, 8 buc./colțar).**
- 10 **Fixați benzi de etanșare pe suprafețele superioare ale ansamblurilor obturator/colțar.**
Fixați benzi de etanșare pe interiorul rândurilor de orificii pentru șuruburi de pe obturatoare (a se vedea schița detaliată 2).
Fixați benzi de etanșare pe interiorul rândurilor de orificii pentru șuruburi de pe colțare (a se vedea schița detaliată 3).

2. Fixarea obturatorului pe partea inferioară a capătului canalului de aer

Piese Consultați schița de instalare a obturatorului inferior A70913 pe capătul canalului de aer.

- (1) **Lipiți ansamblul de flanșe de pe partea inferioară a capătului canalului de aer.**
Procedați cu atenție pentru a nu deteriora benzile de etanșare în timp ce instalați placa.
Căutați în schița detaliată X poziția corectă a ansamblului.
- 5, 6 **Fixați obturatorul folosind șuruburi și piulițe (M8×16, 48 buc.).**
Notă! Nu instalați șuruburile de pe cealaltă latură lungă (Y) înainte de asamblarea uscătorului.

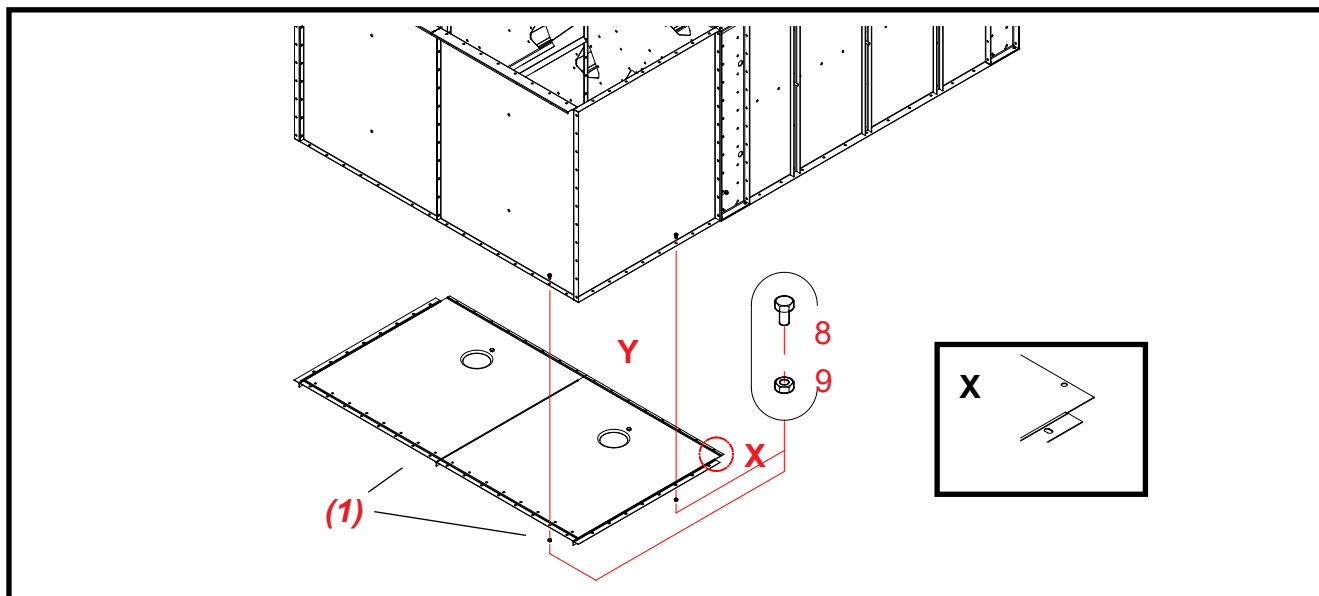

Capătul canalului de aer 1,0×2 2W (A71015) – obturatorul superior B

Piese de schimb

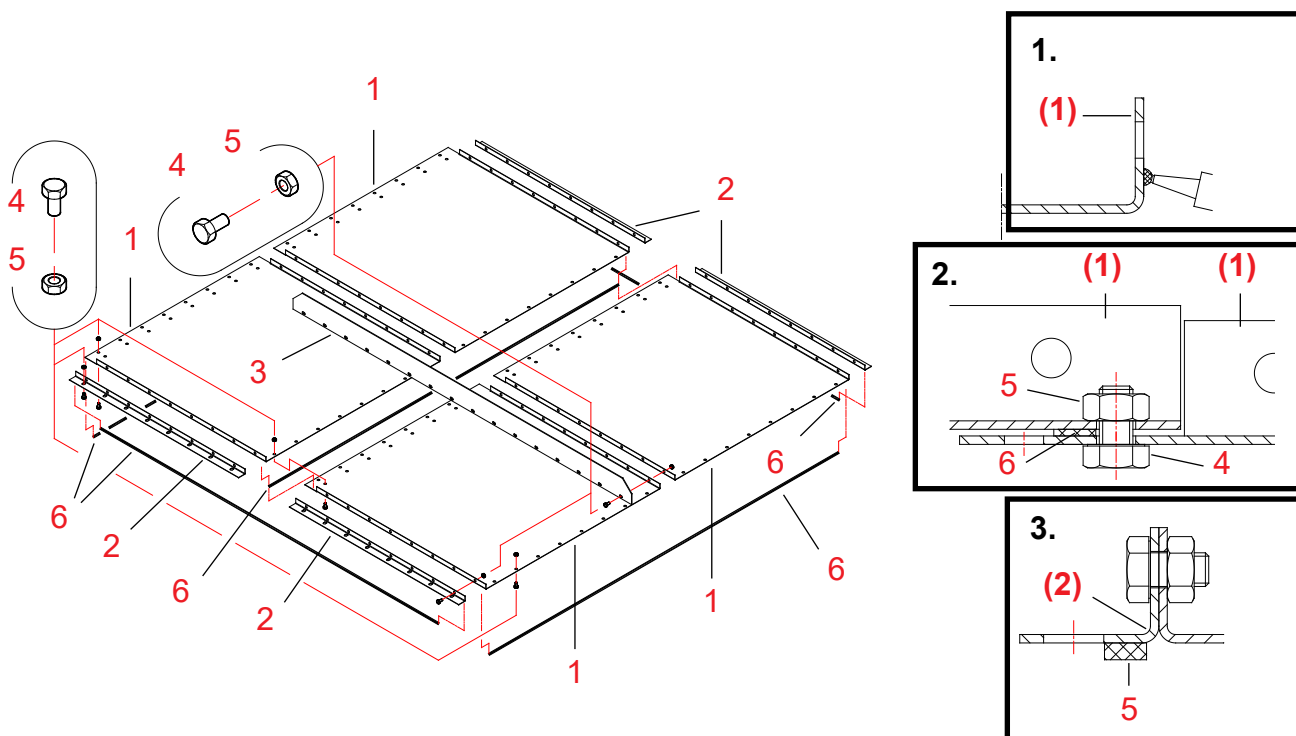

20080715tt

| Ref. | Nr. piesă | Denumire 1 | Denumire 2 | Nr. buc. | Nr. schiță | Greutate | Grup |
|------|-----------|-------------------------------|------------------|----------|------------|----------|------|
| 1 | A70642 | CAPĂT CANALAER WM06 1,0 | OBTURATOR | 4 | A70642 | 11,67 | 3000 |
| 2 | A70570 | CAPĂT CANALAER WM06 1,0 | BANDĂ COLȚ | 4 | A70570-A | 0,94 | 3000 |
| 3 | A70975 | CAPĂT CANALAER WM06 1,0×2 | SUPORT LUNG 1860 | 1 | A70975 | 4,27 | 3000 |
| 4 | 101810 | ȘURUB CU CAP HEXAGONAL ZN 8,8 | 8×16 AM DIN933 | 128 | | 0 | 2010 |
| 5 | 110540 | PIULIȚĂ ZN 8 M8 | DIN934 | 128 | | 0 | 2010 |
| 6 | 115570 | BANDĂ ETANȘARE | 4×10 MAPA | 6 | | 0 | 2600 |
| 7 | 800271 | MASTIC ETANȘARE/ADEZIV | CPA310 MB | 1 | | | 2600 |

Instalarea obturatorului superior A71015 pentru capătul canalului de aer

1. Conectarea obturatoarelor la colțare

Piese Numerotarea etapelor lucrării utilizează numerele de referință din schița pieselor de schimb A71015 pentru obturatorul superior al capătului canalului de aer.

* **Aplicați mastic de etanșare pe exteriorul ambelor flanșe de capăt (piesele 1).**
 Aplicați mastic de etanșare pe interiorul rândurilor de orificii pentru șuruburi de pe suporturi (a se vedea schița detaliată 1).
 Încercați să aplicați masticul într-un cordon continuu și cât mai uniform posibil.

- 1 + 1 **Amplasați plăcile obturatorului una lângă cealaltă, cu flanșele de capăt ale acestora poziționate față în față.**
Procedați cu atenție pentru a nu deteriora masticul de etanșare în timp ce conectați obturatoarele.
- 4, 5 **Fixați îmbinarea celor două plăci folosind șuruburi și piulițe (M8×16, 8 buc.).**
- 1 + 1, 6 **Asamblați încă o pereche identică de plăci obturatoare. Fixați o bandă de etanșare pe suprafața inferioară a ansamblului.**
Fixați o bandă de etanșare pe marginea dreaptă a perechii de plăci cu un singur rând de orificii pentru șuruburi.
Fixați banda de etanșare pe interiorul rândului de orificii pentru șuruburi (a se vedea schița detaliată 2).
- * **Amplasați perechea de plăci de obturator cu banda de etanșare deasupra celeilalte perechi de plăci.**
Procedați cu atenție pentru a nu deteriora banda de etanșare în timp ce îmbinați plăcile.
Aliniați rândul de orificii din perechea superioară de plăci cu rândul interior de orificii din perechea inferioară (a se vedea schița detaliată 2).
- 4, 5 **Fixați perechile de plăci la marginile drepte ale acestora folosind șuruburi și piulițe (M8×16, 8 + 8 buc.).**
- 3, 4, 5 **Fixați suportul lung și îmbinarea centrală a perechilor de plăci folosind șuruburi și piulițe (M8×16, 16 buc.).**
- 2 **Fixați colțare pe flanșele de la capetele exterioare ale ansamblului de obturare.**
Procedați cu atenție pentru a nu deteriora masticul de etanșare în timp ce instalați colțarele.
- 3, 4 **Fixați-le folosind șuruburi și piulițe (M8×16, 8 buc./colțar).**
- 5 **Fixați benzi de etanșare pe suprafețele inferioare ale ansamblurilor obturator/colțar.**
Fixați benzi de etanșare pe interiorul rândurilor de orificii pentru șuruburi de pe obturatoare (a se vedea schița detaliată 2).
Fixați benzi de etanșare pe interiorul rândurilor de orificii pentru șuruburi de pe colțare (a se vedea schița detaliată 3).

2. Fixarea obturatorului pe partea superioară a capătului canalului de aer

- (1) **Lipiți ansamblul de flanșele de pe partea superioară a capătului canalului de aer.**
Procedați cu atenție pentru a nu deteriora benzile de etanșare în timp ce instalați placa.
Căutați în schița detaliată X poziția corectă a ansamblului.
- 3, 4 **Fixați obturatorul folosind șuruburi și piulițe (M8×16, 64 buc.)**

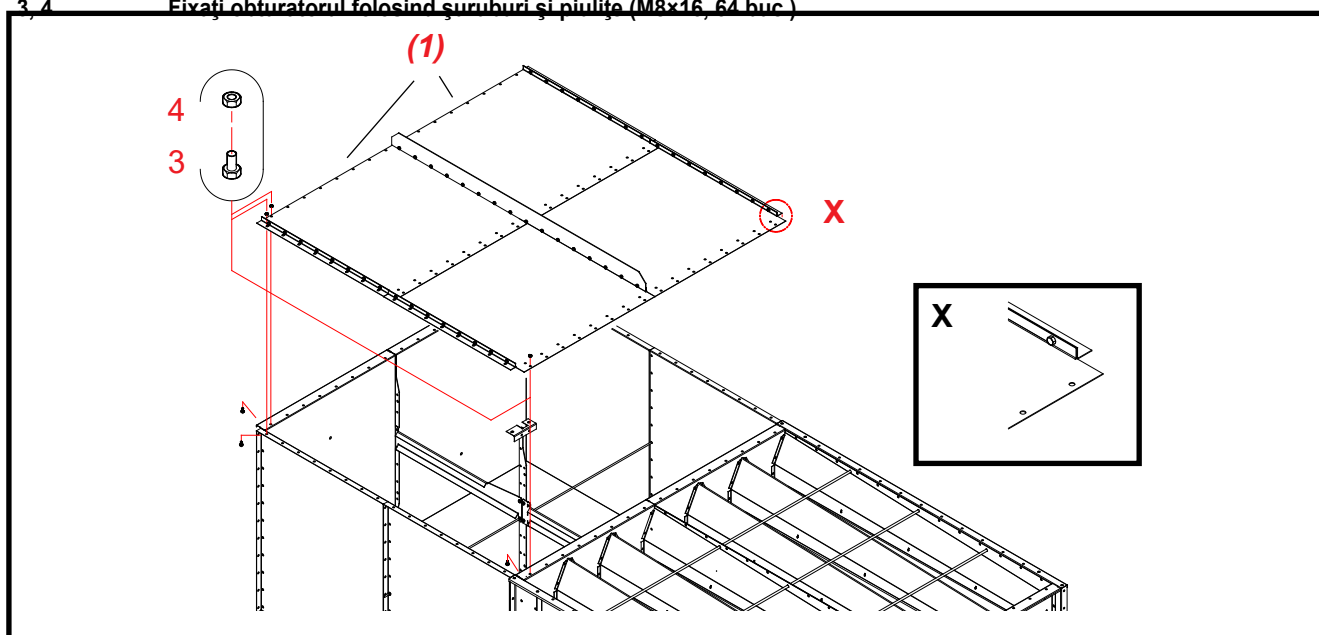

Capătul canalului de aer 1,0 2W (A71332) – extensia canalului de aer

Piese de schimb

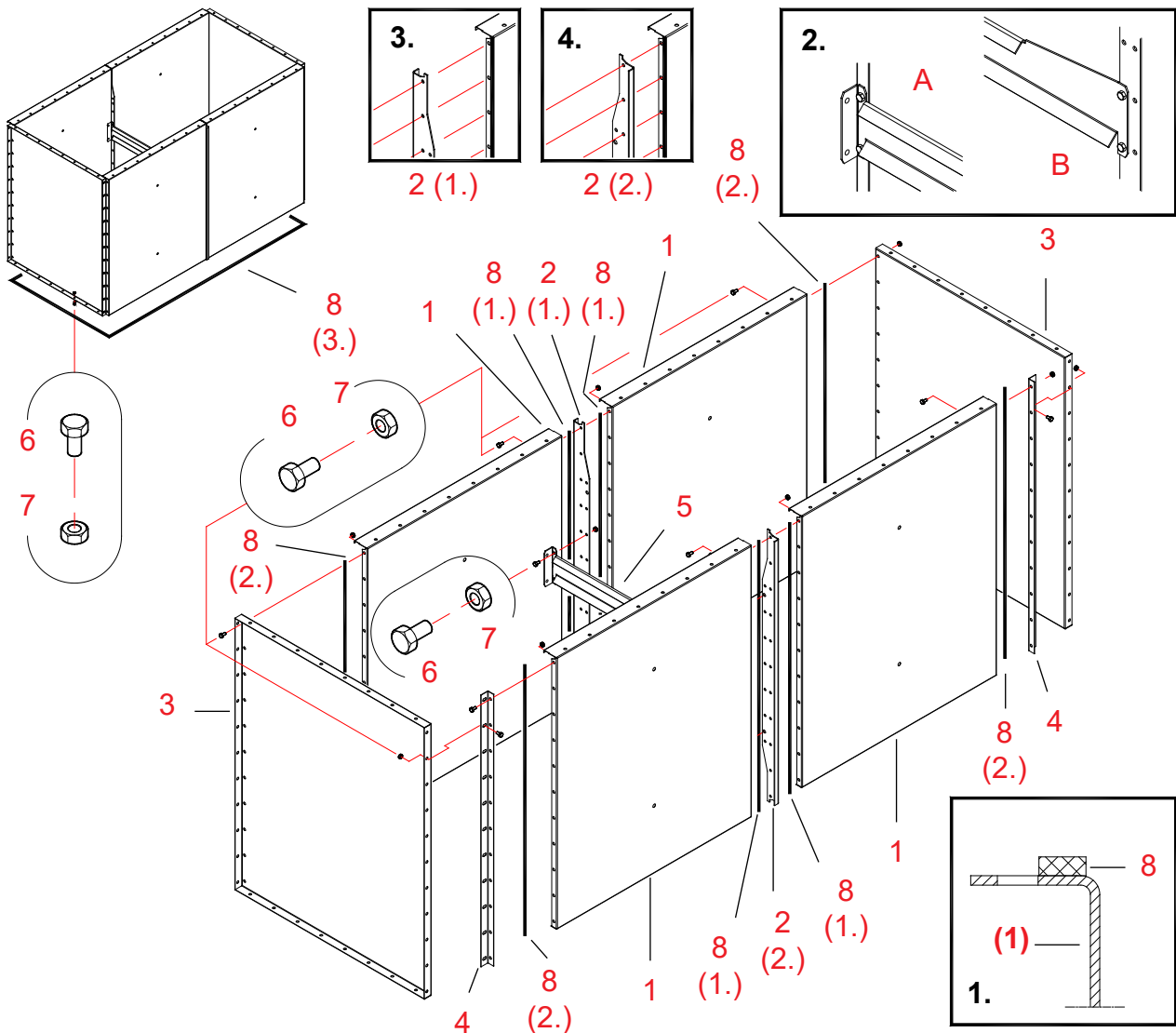

20080901

| Ref. | Nr. piesă | Denumire 1 | Denumire 2 | Nr. buc. | Nr. schiță | Greutate | Grup |
|------|-----------|--|--------------------------|----------|------------|----------|------|
| 1 | A70563 | SECȚIUNEA SUPERIOARĂ/CAPĂT CANAL DE AER | PLACĂ DE CAPĂT | 4 | A70563-B | 14,65 | 3000 |
| 2 | A70810 | SECȚIUNEA SUPERIOARĂ WM06 | SUPPORTURI VERTICALE PL3 | 2 | A70810-C | 2,34 | 3000 |
| 3 | A70640 | CAPĂT CANAL AER WM06 1,0 | PLACĂ LATERALĂ | 2 | A70640 | 14,18 | 3000 |
| 4 | A70739 | CAPĂT CANAL AER WM06 | COLȚAR S 1154 VERTICAL | 2 | A70739-A | 0,74 | 3000 |
| 5 | A70678 | CAPĂT CANAL AER WM06 1,0 | SUPPORT DREPT | 1 | A70678-B | 1,79 | 3000 |
| 6 | 101810 | ȘURUB CU CAP HEXAGONAL ZN 8,8 | 8×16 AM DIN933 | 126 | | 0 | 2010 |
| 7 | 110540 | PIULIȚĂ ZN 8 M8 | DIN934 | 126 | | 0 | 2010 |
| 8 | 115570 | BANDĂ ETANȘARE | 4×10 MAPA | 18 | | 0 | 2600 |



Asamblarea capătului canalului de aer A71332

1. Asamblarea plăcilor de capăt pentru capătul canalului de aer

Piese Numerotarea etapelor lucrării utilizează numerele de referință din schița pieselor de schimb A71332 pentru capătul de canal de aer.

Vă recomandăm să asamblați capătul canalului de aer pe o suprafață dreaptă. Astfel, vă veți asigura că ansamblul canalului de aer este drept la rândul său.

- 8 (1.) **Fixați benzi de etanșare pe flanșele celor patru plăci de capăt (piesele 1) care vor fi asamblate.**
Fixați benzile de etanșare pe interiorul rândului de orificii pentru șuruburi de pe flanșe (a se vedea schița detaliată 1).
- 2 (1. și 2.) **Asamblați două perechi de plăci de capăt cu suporturile verticale. Amplasați suportul vertical între plăcile de capăt. Rețineți că poziția suportului vertical în cadrul perechilor de plăci de capăt va varia.**
Consultați schițele detaliate 3: partea 2 (1.) și 4: partea 2 (2.).
Metoda de instalare a suporturilor verticale este diferită dacă se utilizează scuturile de radiații; consultați instrucțiunile A71376.
Procedați cu atenție pentru a nu deteriora benzile de etanșare în timp ce instalați suportul vertical.
- 6, 7 **Fixați plăcile de capăt și suportul vertical folosind șuruburi și piulițe (M8×16, 11 buc.).**
Nu strângeți complet șuruburile, pentru a putea îndrepta ulterior capătul canalului de aer.
- 5 **Îndoiiți suportul drept al capătului canalului de aer de-a lungul liniei marcate în acest scop și instalați-l în suportul vertical (piesa 2).**
Căutați în schița detaliată 2A indicațiile privind modul de îndoire a suportului și, în schița principală, poziția corectă a acestuia. Amplasați un capăt al suportului în suportul vertical al celeilalte perechi de plăci de capăt, în modul indicat în schița detaliată. 2B.
- 6, 7 **Fixați ambele capete ale suportului folosind șuruburi și piulițe (M8×16, 2 + 2 buc.).**

2. Fixarea plăcilor laterale ale capătului canalului de aer pe plăcile de capăt

- 8 (2.) **Fixați benzi de etanșare pe flanșele de capăt ale ansamblului plăcilor de capăt, realizat în etapa 1.**
Fixați benzile de etanșare pe interiorul rândului de orificii pentru șuruburi de pe flanșe (a se vedea schița detaliată 1).
- 3 **Lipiți plăcile laterale de capetele ansamblului de plăci de capăt.**
Procedați cu atenție pentru a nu deteriora benzile de etanșare în timp ce instalați plăcile laterale.
- 6, 7 **Fixați plăcile laterale folosind șuruburi și piulițe (M8×16, 11 buc./placă laterală).**
Nu strângeți complet șuruburile, pentru a putea îndrepta ulterior capătul canalului de aer.
- * **Verificați îmbinările capătului canalului de aer, forma dreptunghiulară a acestuia și alinierea plăcilor laterale.**
Strângeți toate șuruburile.

3. Instalarea capătului canalului de aer

- 8 (3.) **Fixați o bandă de etanșare pe flanșa inferioară a ansamblului montat în etapa 2.**
Fixați benzile de etanșare pe interiorul rândului de orificii pentru șuruburi.
- (2) **Așezați ansamblul realizat în etapa 2 pe capătul asamblat al canalului de aer.**
Procedați cu atenție pentru a nu deteriora benzile de etanșare în timp ce deplasați ansamblurile.
- 6, 7 **Fixați piesa pe capătul canalului de aer folosind șuruburi și piulițe (M8×16, 16 + 16 + 8 + 8 buc.).**
- * **Verificați îmbinările și forma dreptunghiulară a ansamblului. Strângeți toate șuruburile.**

Capătul canalului de aer 1,0 2W (A71376) – scuturile de radiații

Piese de schimb

Un accesoriu care va fi instalat în interiorul capetelor canalului de aer

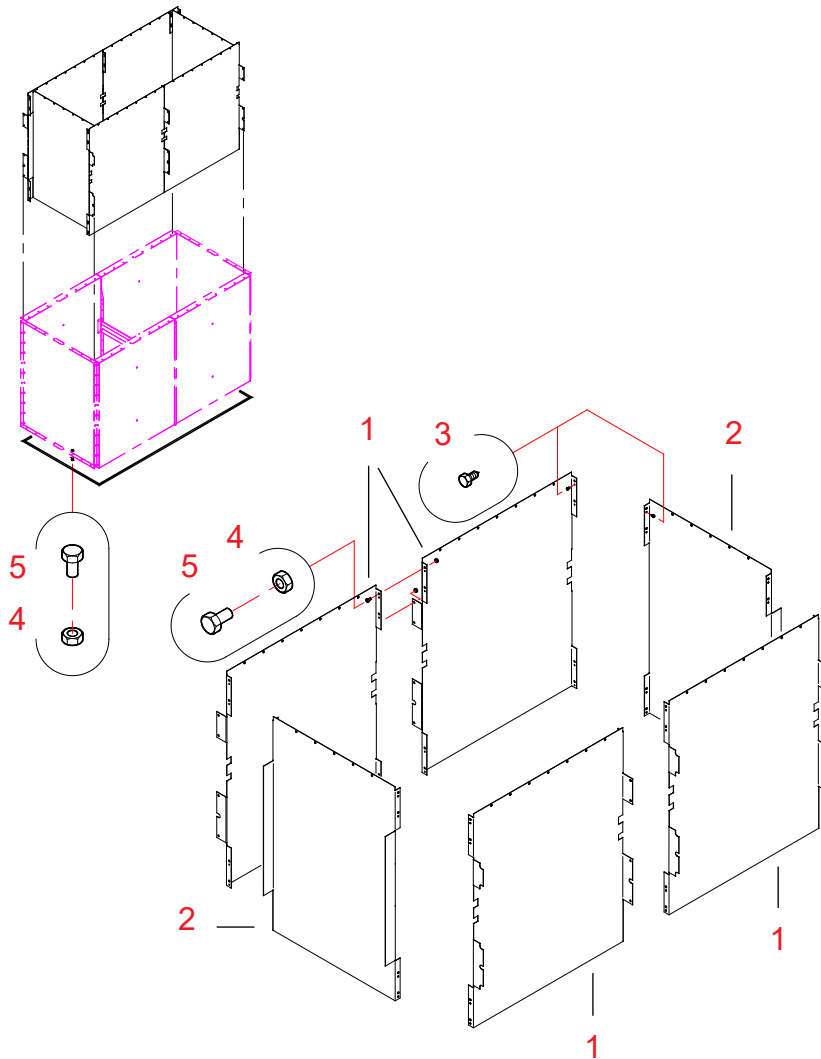

20080716

| Ref. | Nr. piesă | Denumire 1 | Denumire 2 | Nr. buc. | Nr. schiță | Greutate | Grup |
|------|-----------|--|------------------------|----------|------------|----------|------|
| 1 | A71375 | CONDUCTĂ DE AER WM06 1,0 | CAPĂȚ SCUT RADIĂȚII | 4 | | 14,07 | 3000 |
| 2 | A71374 | CONDUCTĂ DE AER WM06 1,0 | LATERALĂ SCUT RADIĂȚII | 2 | | 11,98 | 3000 |
| 3 | 107720 | ȘURUB AUTOFILETANT CU CAP HEXAGONAL | 4,8×13 ZN | 74 | | 0 | 2010 |
| 4 | 110540 | PIULIȚĂ ZN 8 M8 | DIN934 | 16 | | 0 | 2010 |
| 5 | 101820 | ȘURUB CU CAP HEXAGONAL ZN 8,8 | 8×20 AM DIN933 | 16 | | 0 | 2010 |

Asamblarea capătului canalului de aer A71376

Etapele 1-5: Instalație standard (1x capăt canal de aer de 1,0 m)

1. Asigurați-vă că suporturile verticale din capătul asamblat al canalului de aer sunt instalate în modul indicat în schița 1!

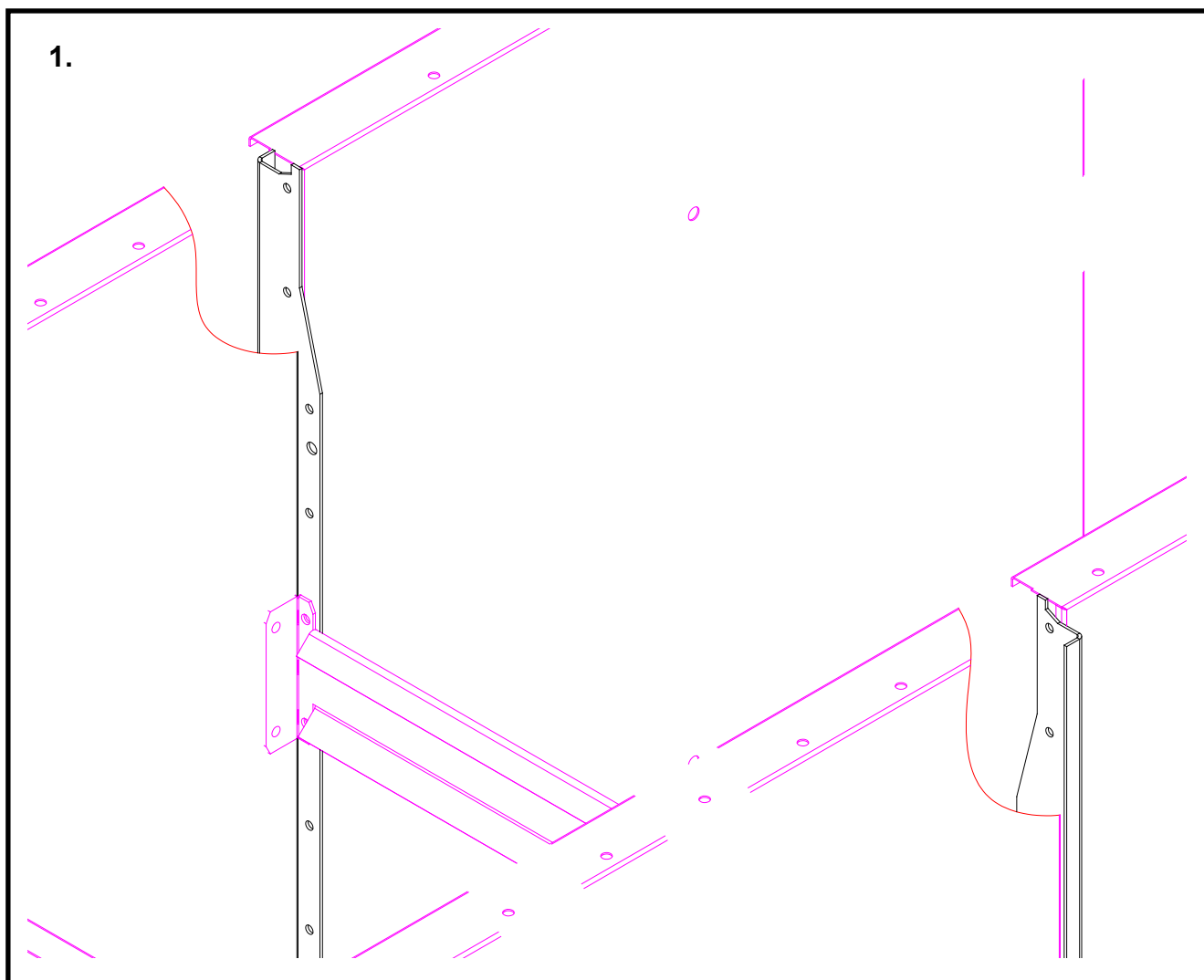

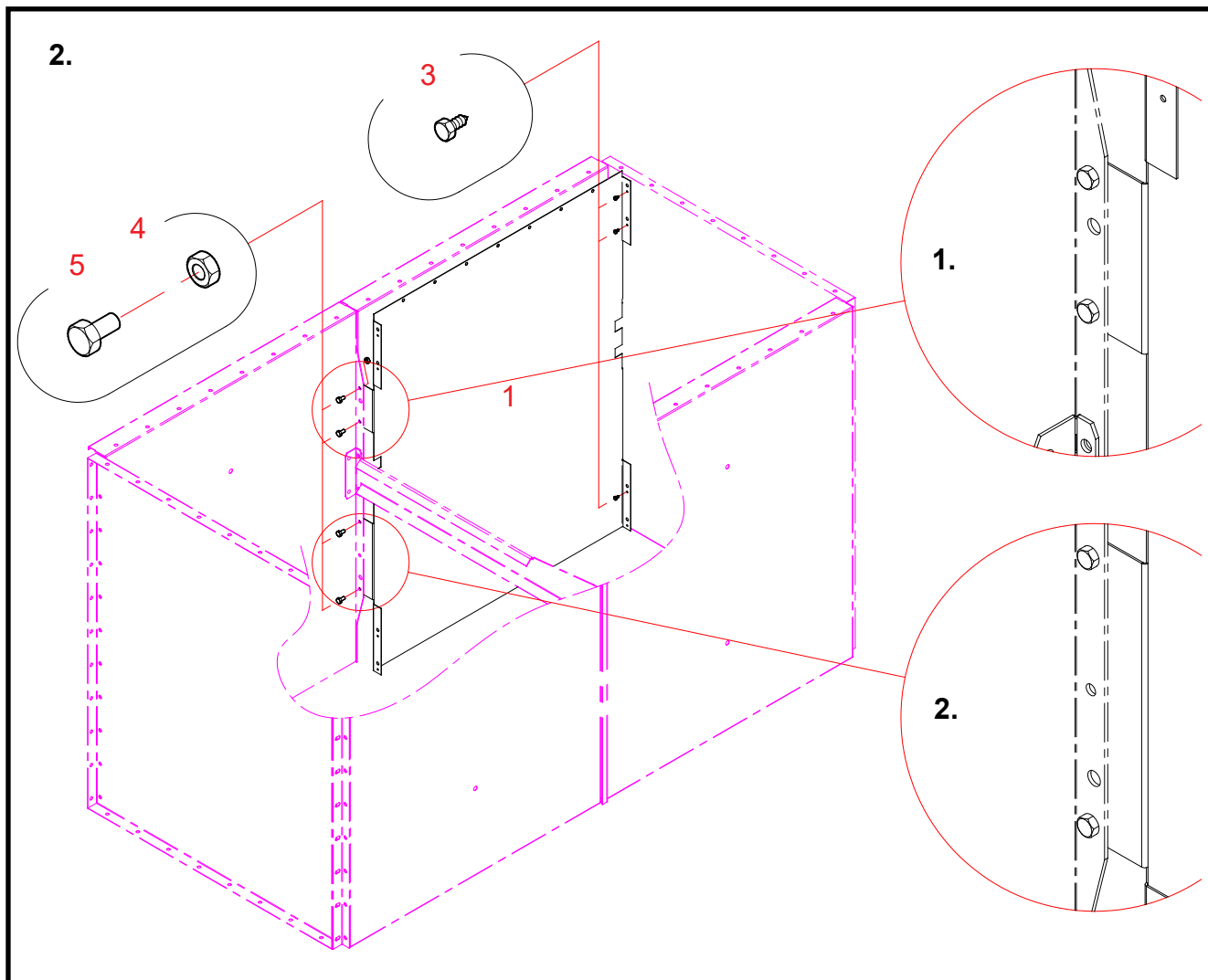

2. Instalarea primului scut de radiații pe placa de capăt a capătului canalului de aer

- Piese Numerotarea etapelor lucrării utilizează numerele de referință din schița pieselor de schimb A71376 pentru capătul de canal de aer.
- 1 **Introduceți primul scut de radiații al capătului în interiorul capătului canalului de aer.**
- 4, 5 **Fixați scutul de radiații pe suportul vertical pentru capătul canalului de aer folosind șuruburi și piulițe (M8×20, 4 buc.).** Consultați schițele detaliate 1 și 2.
- 3 **Fixați scutul de radiații pe placa laterală a capătului canalului de aer folosind șuruburi autofiletante (4,8×13, 3 buc.).** Fixați scutul de radiații astfel încât marginea de sus a acestuia să fie perfect paralelă cu marginea de sus a capătului canalului de aer.

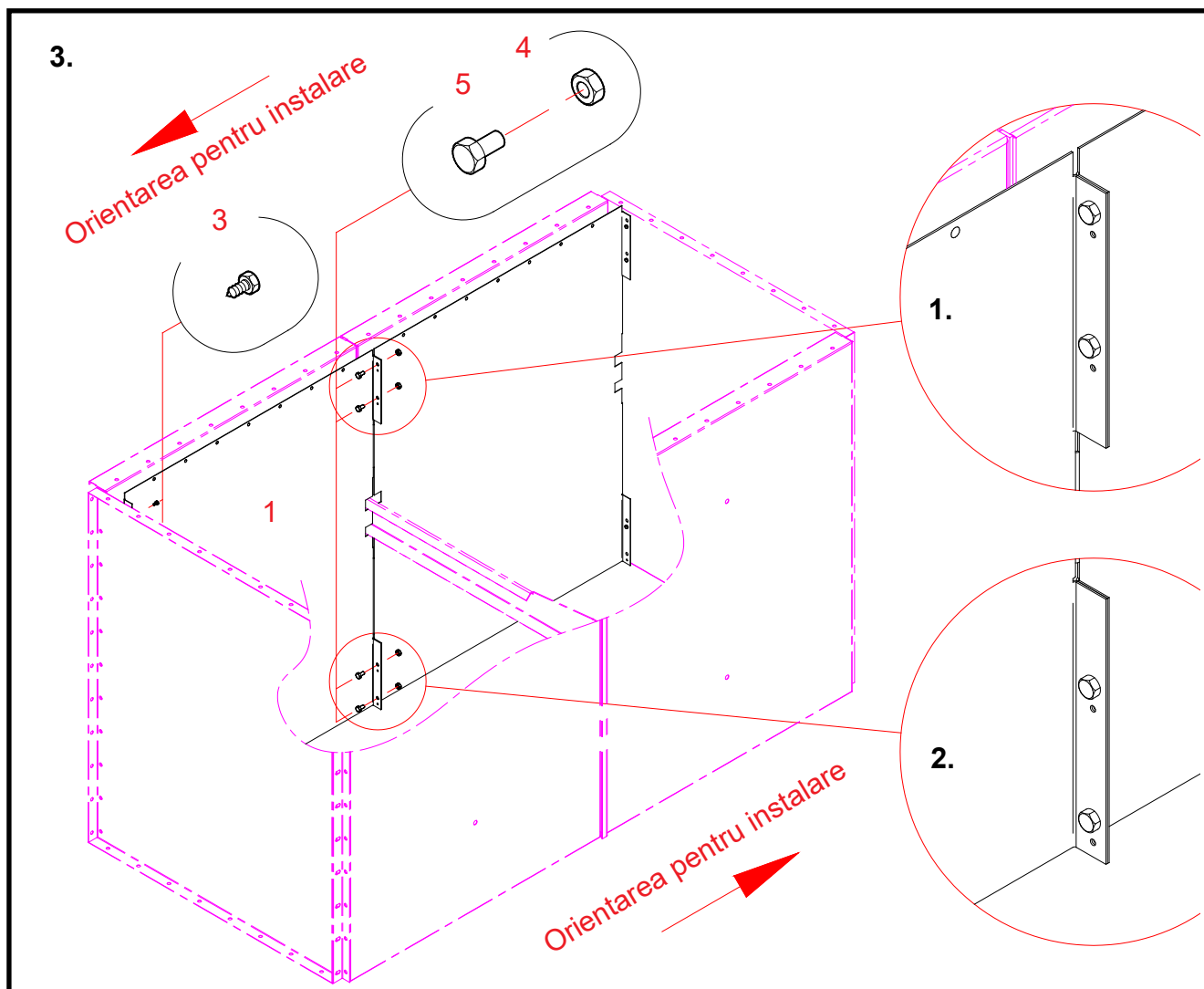

3. Instalarea celui de-al doilea scut de radiații pe placa de capăt a capătului canalului de aer

- 1 Introduceți cel de-al doilea scut de radiații al capătului în interiorul capătului canalului de aer, lângă primul scut.
- 4, 5 Fixați placa pe scutul de radiații instalat anterior, folosind șuruburi și piulițe (M8×20, 4 buc.).
Consultați schițele detaliate 1 și 2.
- 3 Fixați scutul de radiații pe placa laterală a capătului canalului de aer folosind șuruburi autofiletante (4,8×13, 3 buc.).
- * Fixați scuturile de radiații pe celelalte plăci de capăt ale capătului canalului de aer, utilizând aceeași metodă.
Respectați orientarea indicată pentru instalarea scuturilor de radiații!

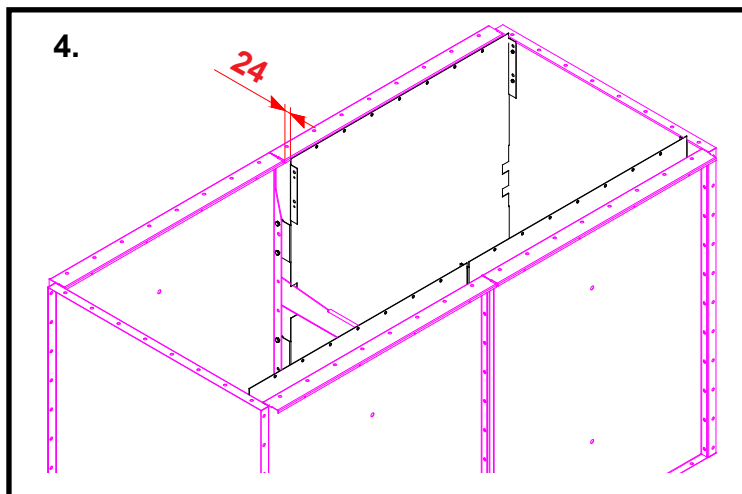
**4. Notă!**

Un spațiu de cca 24 mm va fi lăsat între scutul de radiații instalat în poziția corectă și flanșa superioară îndoită în interior a capătului canalului de aer.

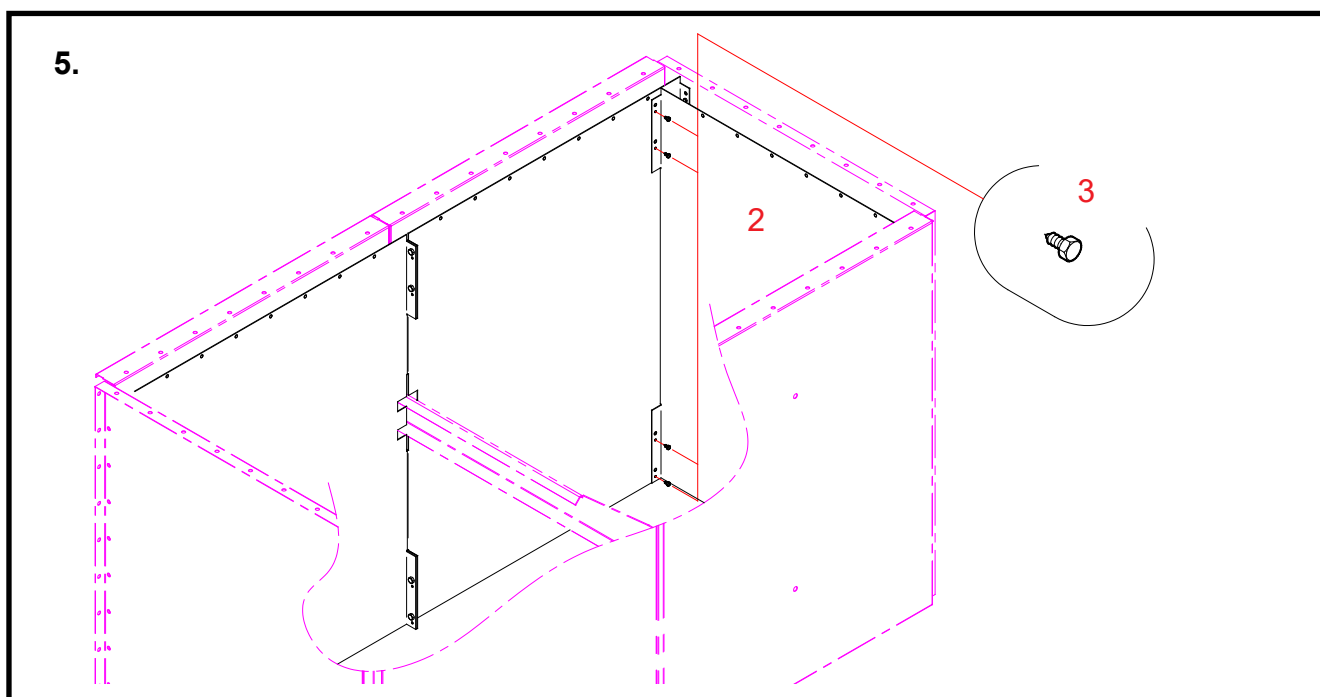
**5. Instalarea scuturilor de radiații pe plăcile laterale ale capătului canalului de aer**

- 2** **Introduceți primul scut lateral de radiații în interiorul capătului canalului de aer.**
Aduceți marginea de sus a plăcii la nivelul marginilor de sus ale scuturilor de radiații din capăt.
Apăsați lamelele de fixare ale scutului lateral de radiații pe placa laterală a capătului canalului de aer.
- 3** **Fixați placa pe scutul de radiații al capătului canalului de aer folosind șuruburi autofiletante (4,8×13, 4 + 4 buc.).**
- *** **Utilizați aceeași metodă pentru a fixa scutul de radiații de pe cealaltă placă laterală a capătului canalului de aer.**

Asamblarea capătului canalului de aer A71376

Etapele 1-5: Instalație specială – dintre cele două capete ale canalelor de aer paralele (2×1,0 m), pentru cel aflat pe aceeași parte cu secțiunea de uscare.

1. **Asigurați-vă că suportul vertical A din capătul asamblat al canalului de aer este instalat în modul indicat în schița 1.**
Aceasta este orientarea standard de instalare.

Orientarea de instalare a suportului vertical B (de pe partea secțiunii de uscare) diferă de cea standard.

Verificați orientarea de instalare a suportului vertical și rotiți-l dacă este necesar.

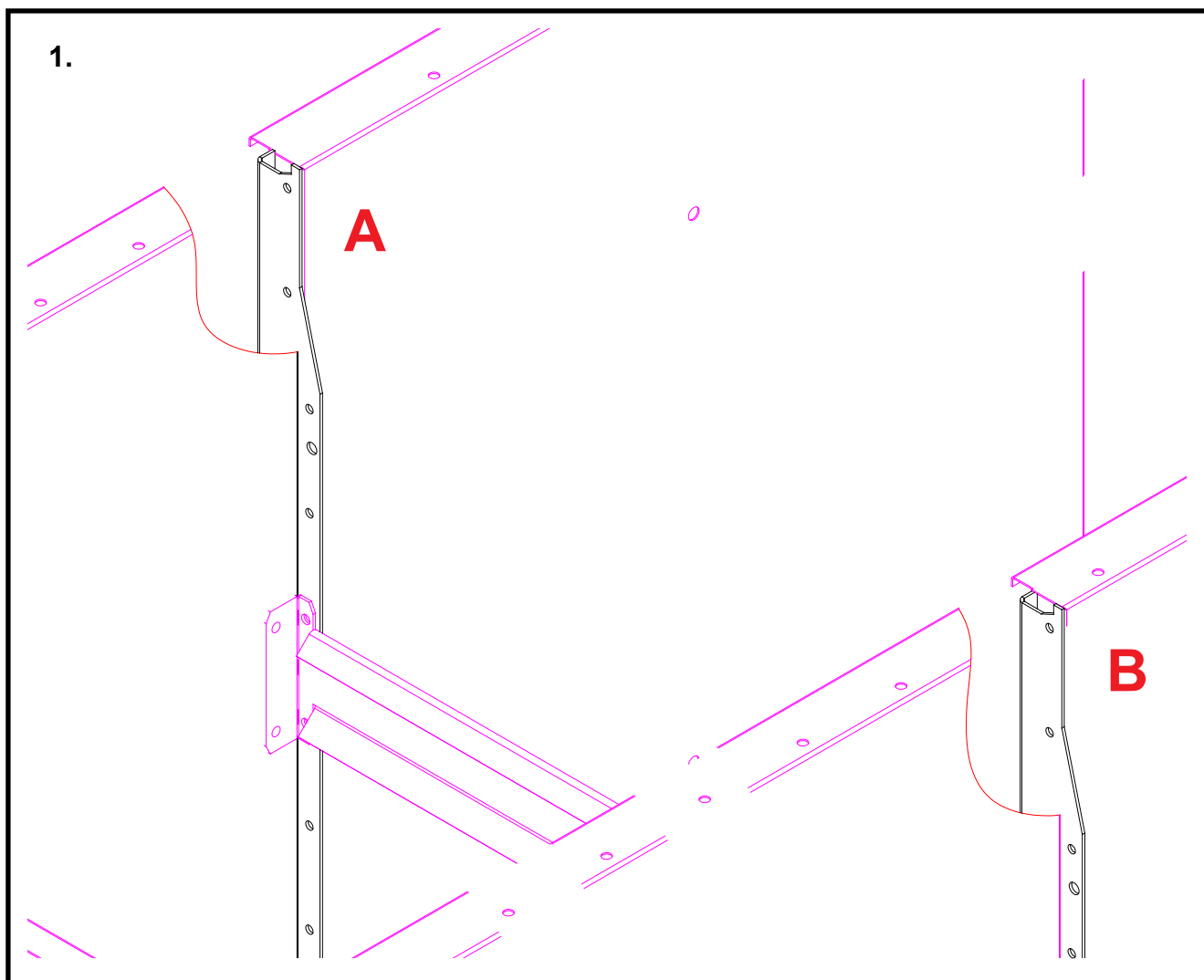

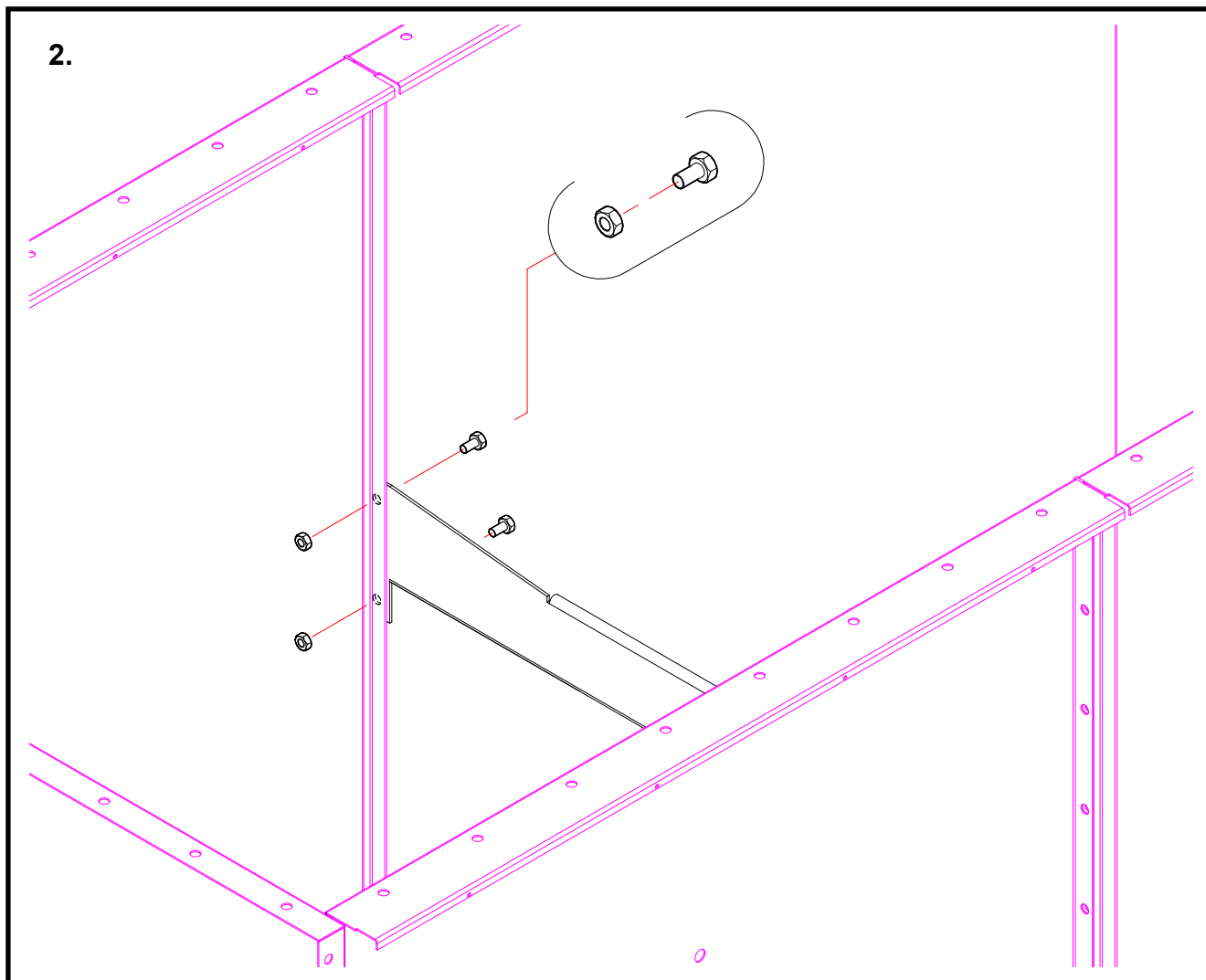

2. Reinstalarea suportului drept pentru capătul canalului de aer dacă a fost necesară rotirea suportului vertical

Piese

- * **Realizați două orificii cu diametrul de 10 mm în suportul vertical al capătului canalului de aer pentru fixarea suportului drept.**
Utilizați suportul drept ca șablon.

- * **Fixați suportul drept pe suportul vertical pentru capătul canalului de aer folosind șuruburi și piulițe.**
Utilizați aceleași șuruburi și piulițe folosite pentru fixarea suportului (M8×16, 2buc.).

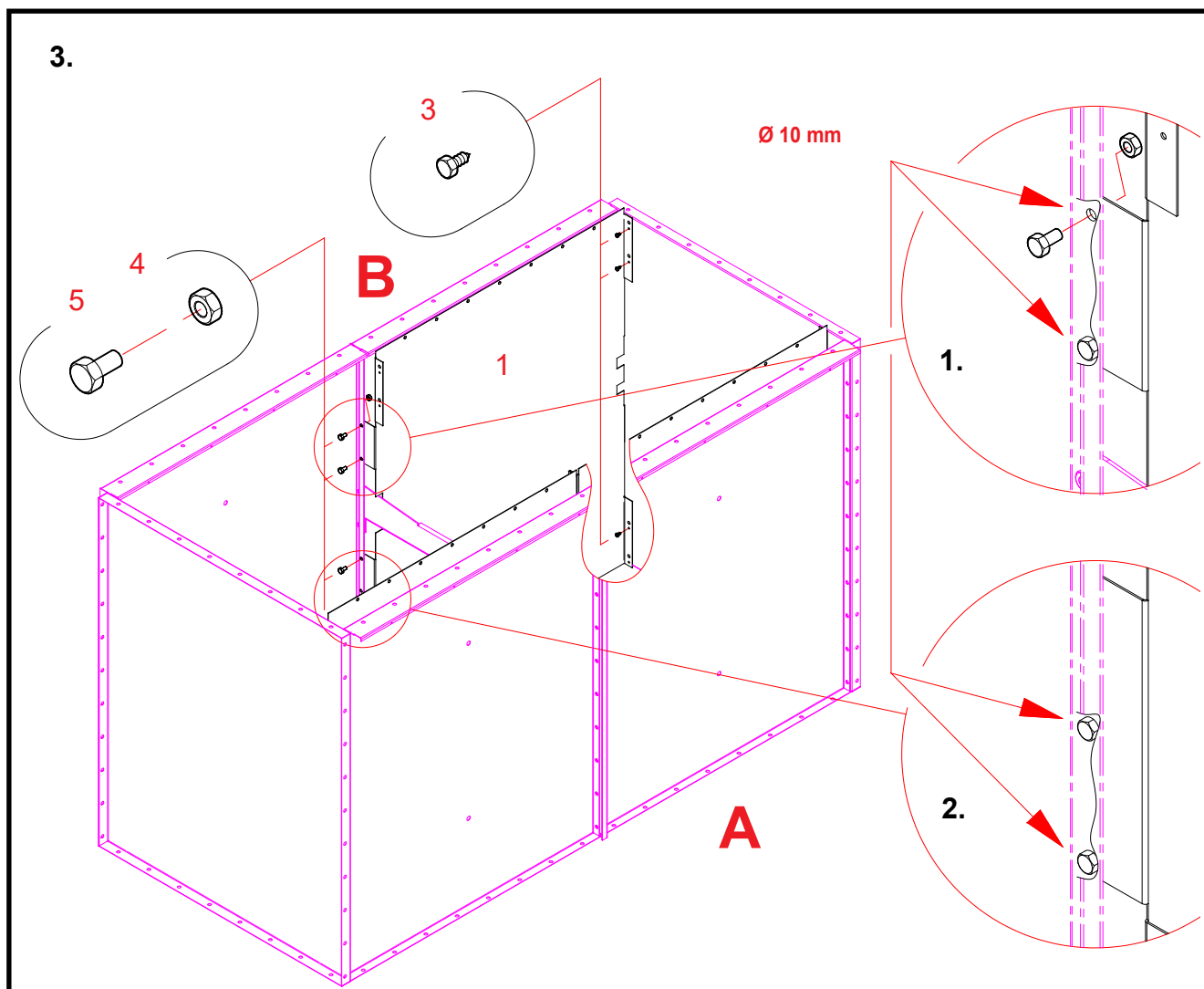

3. Instalarea primului scut de radiații pe placa de capăt a capătului canalului de aer (partea B în schiță)

Piese Numerotarea etapelor lucrării utilizează numerele de referință din schița pieselor de schimb A71376 pentru capătul de canal de aer.

* **Instalați scuturile de radiații de pe partea A în conformitate cu instrucțiunile de la punctele 2-3 pentru instalația standard.**

1 Introduceți primul scut lateral de radiații pentru capăt în capătul canalului de aer, pe partea B.

* **Realizați patru orificii cu diametrul de 10 mm în suportul vertical, pentru fixarea scutului de radiații.**
Utilizați scutul de radiații ca șablon.

4, 5 Fixați scutul de radiații pe suportul vertical pentru capătul canalului de aer folosind șuruburi și piulițe (M8×20, 4 buc.).
Consultați schițele detaliate 1 și 2.

3 Fixați scutul de radiații pe placa laterală a capătului canalului de aer folosind șuruburi autofiletante (4,8×13, 3 buc.).
Fixați scutul de radiații astfel încât marginea de sus a acestuia să fie perfect paralelă cu marginea de sus a capătului canalului de aer.

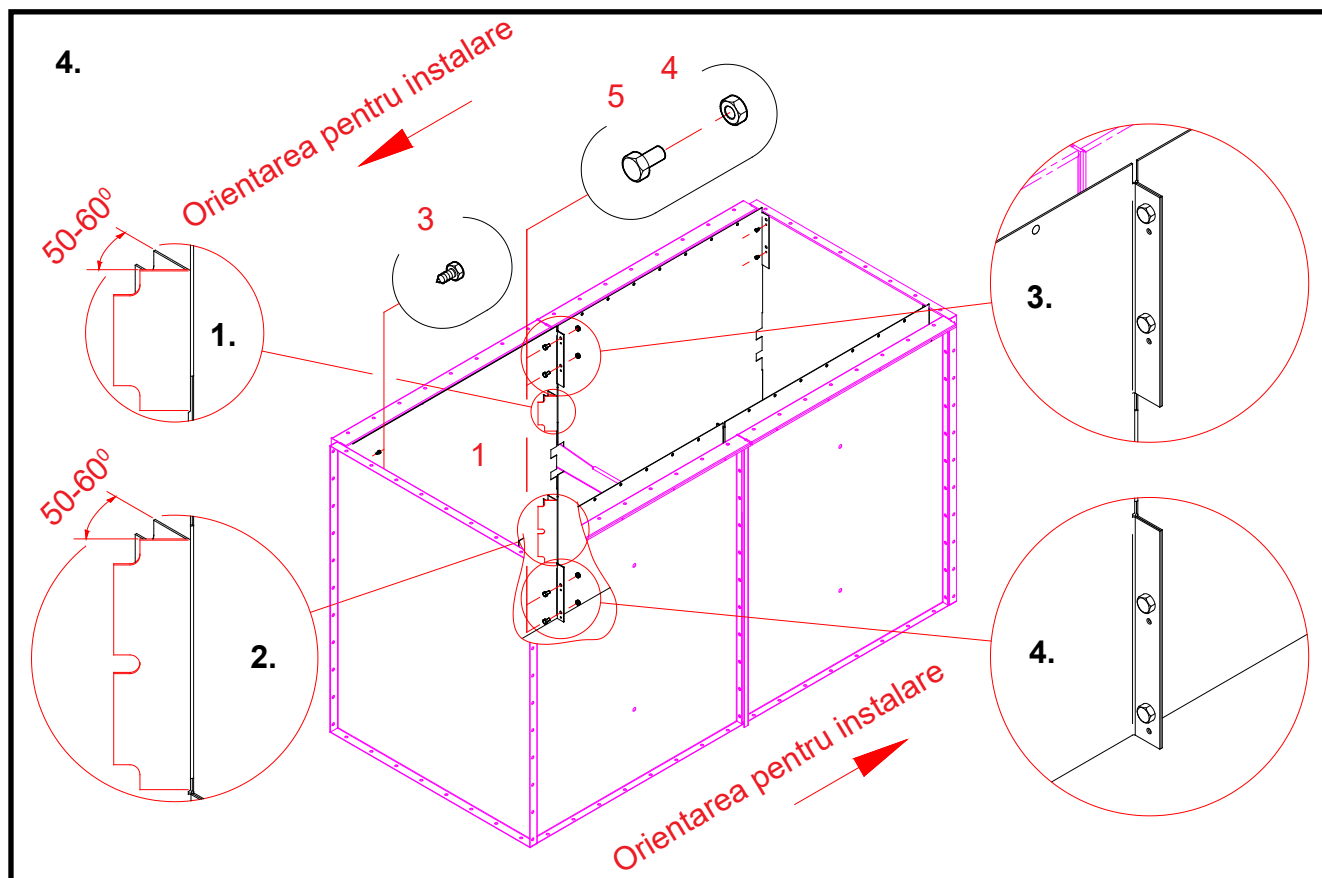

4. Instalarea celui de-al doilea scut de radiații pe placa de capăt a capătului canalului de aer

- * **Îndoți mai mult cele două lamele de fixare ale scutului de radiații.**
Îndoți lamelele cu încă 60 de grade, astfel încât acestea să nu intre în contact cu suportul vertical.
Consultați schițele detaliate 1 și 2.
- 1 **Introduceți cel de-al doilea scut de radiații al capătului în interiorul capătului canalului de aer, lângă primul scut.**
- 4, 5 **Fixați placa pe scutul de radiații instalat anterior, folosind șuruburi și piulițe (M8×20, 4 buc.).**
Consultați schițele detaliate 3 și 4.
- 3 **Fixați scutul de radiații pe placa laterală a capătului canalului de aer folosind șuruburi autofiletante (4,8×13, 3 buc.).**

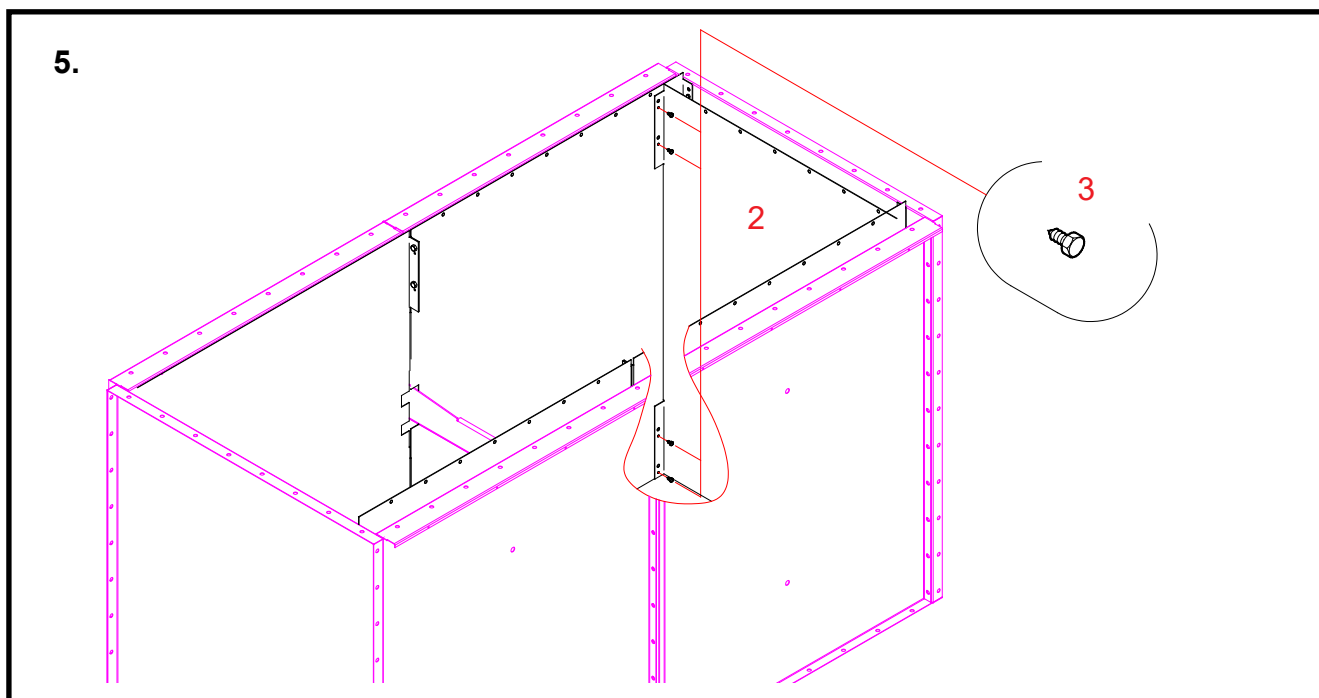

5. Instalarea scuturilor de radiații pe plăcile laterale ale capătului canalului de aer

- 2 **Introduceți primul scut lateral de radiații în interiorul capătului canalului de aer.**
Aduceți marginea de sus a plăcii la nivelul marginilor de sus ale scuturilor de radiații din capăt.
Apăsați lamelele de fixare ale scutului lateral de radiații pe placa laterală a capătului canalului de aer.
- 3 **Fixați placa pe scutul de radiații al capătului canalului de aer folosind șuruburi autofiletante (4,8×13, 4 + 4 buc.).**
- * **Utilizați aceeași metodă pentru a fixa scutul de radiații de pe cealaltă placă laterală a capătului canalului de aer.**

Capătul canalului de aer 1,0 2W (A71393) – canal S octogonal/Ø 1250 mm

Piese de schimb

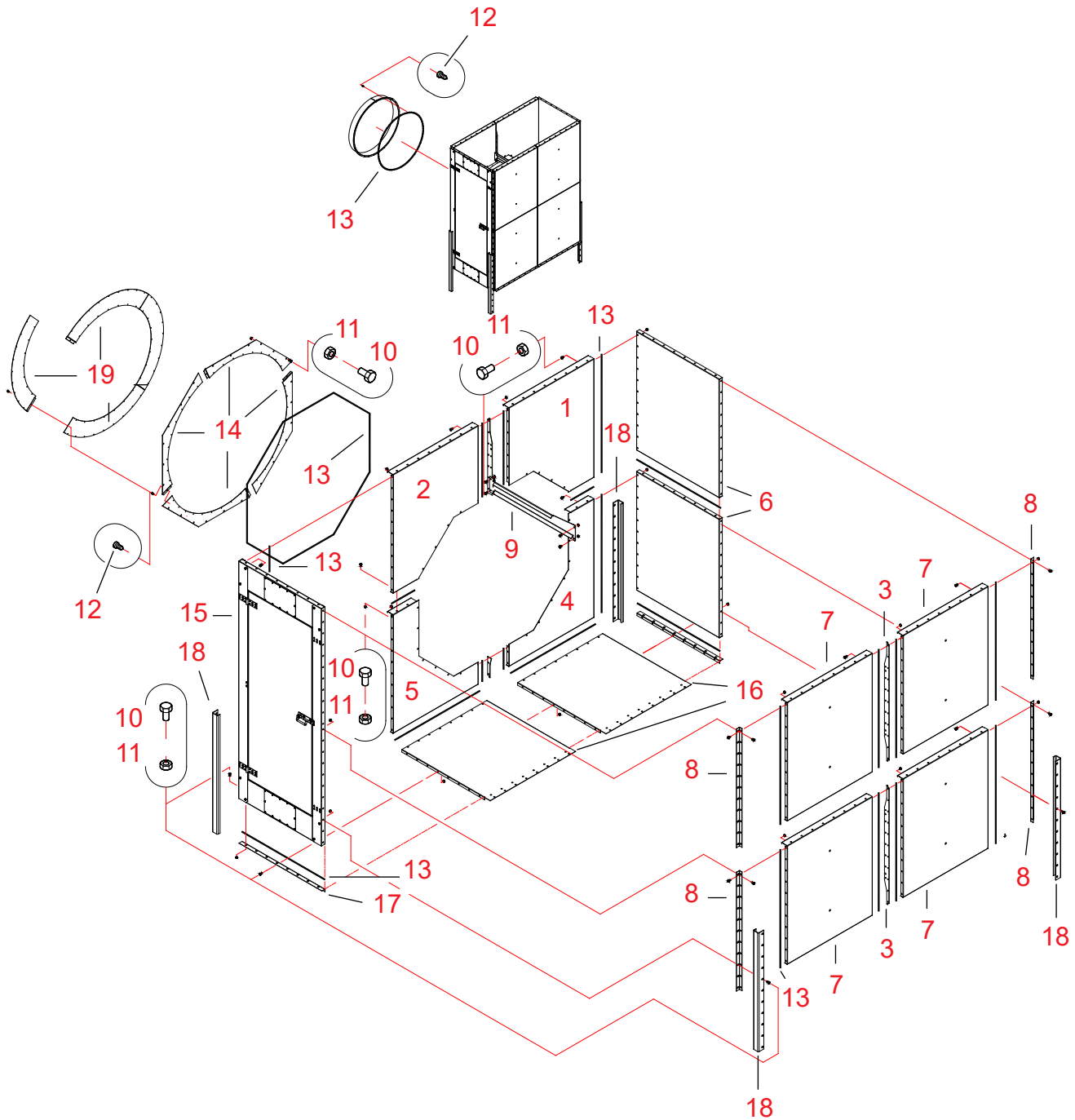



20061106

| Ref. | Nr. piesă | Denumire 1 | Denumire 2 | Nr. buc. | Nr. schiță | Greutate | Grup |
|------|-----------|---|-------------------------------|----------|------------|----------|------|
| 1 | A71388 | CAPĂT CANAL AER WM06 | CAPAC OCTOGONAL STÂNGA | 1 | | 12,1 | 3000 |
| 2 | A71389 | CAPĂT CANAL AER WM06 | CAPAC OCTOGONAL DREAPTA | 1 | | 12,1 | 3000 |
| 3 | A70810 | SECȚIUNEA SUPERIOARĂ WM06 | SUPORTURI VERTICALE PL3 | 3 | A70810-B | 1,12 | 3000 |
| 4 | A71390 | CAPĂT CANAL AER WM06 | FUND OCTOGONAL STÂNGA | 1 | | 7,36 | 3000 |
| 5 | A71391 | CAPĂT CANAL AER WM06 | FUND OCTOGONAL DREAPTA | 1 | | 7,36 | 3000 |
| 6 | A70640 | CAPĂT CANAL AER WM06 1,0 | PLACĂ LATERALĂ | 2 | A70640 | 14,18 | 3000 |
| 7 | A70563 | SECȚIUNEA SUPERIOARĂ/ CAPĂT CANAL DE AER | PLACĂ DE CAPĂT | 4 | A70563-B | 14,65 | 3000 |
| 8 | A70739 | CAPĂT CANAL AER WM06 | COLȚAR S 1154 VERTICAL | 4 | A70739-A | 0,74 | 3000 |
| 9 | A70678 | CAPĂT CANAL AER WM06 1,0 | SUPORT DREPT | 1 | A70678-B | 1,79 | 3000 |
| 10 | 101810 | ȘURUB CU CAP HEXAGONAL ZN 8,8 | 8×16 AM DIN933 | 371 | | 0 | 2010 |
| 11 | 110540 | PIULIȚĂ ZN 8 M8 | DIN934 | 371 | | 0 | 2010 |
| 12 | 107720 | ȘURUB AUTOFILETANT CU CAP HEXAGONAL | 4,8×13 ZN | 72 | | 0 | 2010 |
| 13 | 115570 | BANDĂ ETANȘARE | 4×10 MAPA | 46 | | 0 | 2600 |
| 14 | A71392 | CAPĂT CANAL AER WM06 | ADAPTOR OCTOGONAL D1250 | 4 | | 1,33 | 3000 |
| 15 | A71301 | ELEMENT UȘĂ | | 1 | A71301 | 35,23 | 3000 |
| 16 | A70642 | CAPĂT CANAL AER WM06 1,0 | OBTURATOR | 2 | A70642 | 11,67 | 3000 |
| 17 | A70570 | CAPĂT CANAL AER WM06 1,0 | BANDĂ COLȚ | 2 | A70570-A | 0,94 | 3000 |
| 18 | A71396 | CAPĂT CANAL AER WM06 | PICIOR SPRIJIN PE SOL | 4 | | 4,84 | 3000 |
| 19 | A71254 | CAPĂT CANAL AER WM06 | ARC DE 1/4 DE CERC D1250/1000 | 4 | A71254-A | 2 | 3000 |

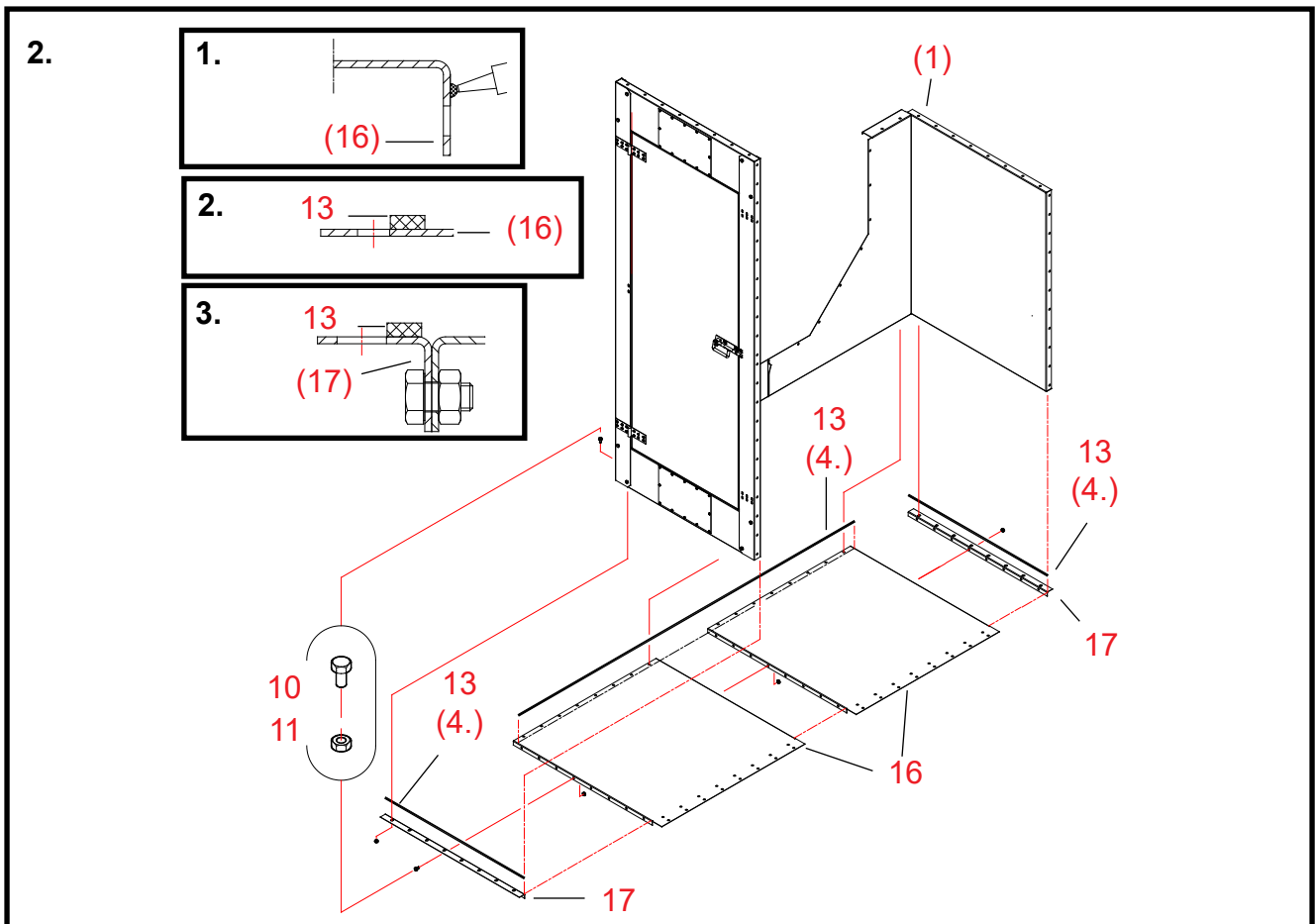
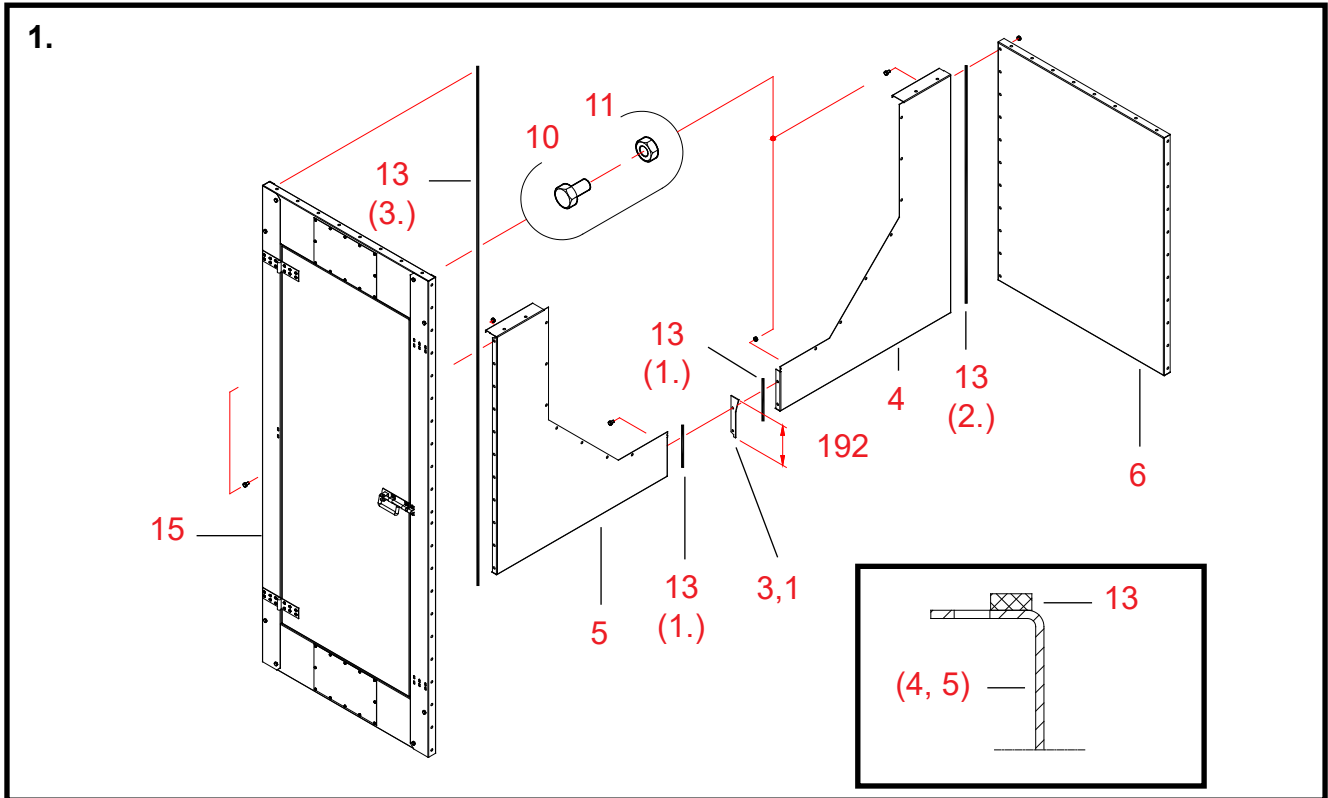



Asamblarea capătului canalului de aer A71393

1. Îmbinarea plăcii fundului cu plăcile laterale ale capătului

Piese Numerotarea etapelor lucrării utilizează numerele de referință din schița pieselor de schimb A71393 pentru capătul de canal de aer.

**Vă recomandăm să asamblați capătul canalului de aer pe o suprafață dreaptă.
Astfel, vă veți asigura că ansamblul canalului de aer este drept la rândul său.**

- 13 (1.) **Fixați benzi de etanșare pe flanșele de pe laturile scurte ale plăcilor de capăt (piesele 4 și 5).**
- 13 (2.) **Fixați benzi de etanșare pe flanșele de pe laturile lungi ale plăcii de capăt 4.**
Fixați benzile de etanșare pe interiorul rândurilor de orificii pentru șuruburi de pe flanșe (a se vedea schița detaliată).
- 4 + 5 **Apropiati una de cealaltă flanșele scurte ale plăcilor de capăt.**
- 3,1 **Tăiați suportul vertical la o lungime de 192 mm.**
- * **Amplasați suportul vertical scurtat între plăcile de capăt.**
Procedați cu atenție pentru a nu deteriora benzile de etanșare în timp ce instalați plăcile de capăt.
- 10, 11 **Fixați plăcile de capăt și suportul vertical folosind șuruburi și piulițe (M8×16, 2 buc.).**
Nu strângeți complet șuruburile, pentru a putea îndrepta ulterior capătul canalului de aer.
- 13 (3.) **Fixați o bandă de etanșare pe elementul ușii (piesa 15), pe suprafața care va fi fixată pe placa de capăt.**
- 6, 15 **Lipiți placa laterală și elementul ușii de capetele ansamblului plăcilor de capăt.**
Procedați cu atenție pentru a nu deteriora benzile de etanșare în timp ce instalați plăcile laterale.
- 10, 11 **Fixați placa laterală și elementul ușii folosind șuruburi și piulițe (M8×16, 11 buc./piesă).**
Nu strângeți complet șuruburile, pentru a putea îndrepta ulterior capătul canalului de aer.

2. Conectarea obturatorilor la colțarele capătului canalului de aer

- * **Aplicați mastic de etanșare pe suprafețele exterioare ale plăcilor de capăt ale obturatorilor (piesele 16).**
Aplicați mastic de etanșare pe interiorul rândurilor de orificii pentru șuruburi de pe plăci (a se vedea schița detaliată 1).
Încercați să aplicați masticul într-un cordon continuu și cât mai uniform posibil.
- 10, 11 **Fixați îmbinarea plăcilor folosind șuruburi și piulițe (M8×16, 8 buc.).**
Procedați cu atenție pentru a nu deteriora masticul de etanșare în timp ce conectați obturatoarele.
- 17 **Fixați colțare pe flanșele de la capetele exterioare ale ansamblului de obturare.**
Procedați cu atenție pentru a nu deteriora masticul de etanșare în timp ce instalați colțarele.
- 10, 11 **Fixați-le folosind șuruburi și piulițe (M8×16, 8 buc./colțar).**
- 13 (4.) **Fixați benzi de etanșare pe trei laturi ale ansamblului obturator/colțar.**
Fixați banda de etanșare pe interiorul rândurilor de orificii pentru șuruburi de pe suprafețele superioare ale obturatorilor (a se vedea schița detaliată 2).
Fixați benzile de etanșare pe interiorul rândurilor de orificii pentru șuruburi de pe suprafețele superioare ale colțarelor (a se vedea schița detaliată 3).

3. Fixarea obturatorului pe partea inferioară a capătului canalului de aer

- (2) **Lipiți ansamblul realizat în etapa 2 de flanșele din partea inferioară a capătului canalului de aer.**
Procedați cu atenție pentru a nu deteriora benzile de etanșare în timp ce instalați placa.
- 10, 11 **Fixați obturatorul folosind șuruburi și piulițe (M8×16, 8 + 16 + 8 buc.).**



3.

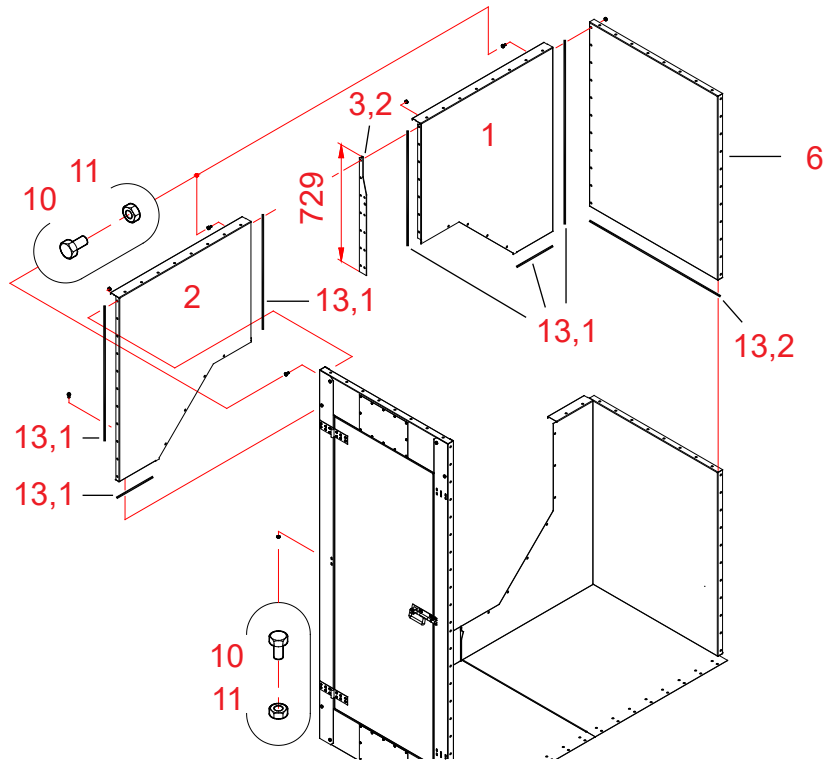

4.

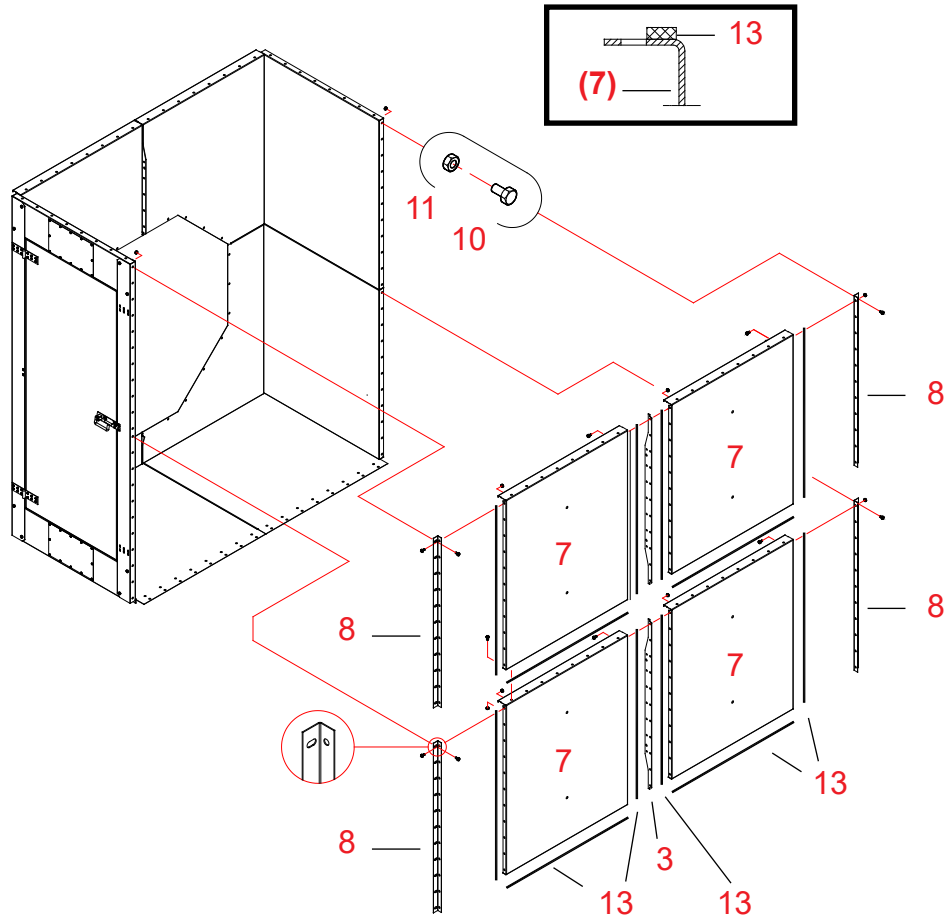



3. Conectarea plăcii superioare de capăt la placa laterală a capătului canalului de aer

- 13,1 **Fixați benzi de etanșare pe flanșele de capăt și flanșele inferioare ale plăcilor de capăt (piesele 1 și 2).**
Fixați benzile de etanșare pe interiorul rândului de orificii pentru șuruburi de pe flanșe (a se vedea schița detaliată 1).
- 1 + 2 **Apropiati una de cealaltă flanșele verticale scurte ale plăcilor de capăt.**
- 3,2 **Tăiați suportul vertical la o lungime de 729 mm.**
* **Amplasați suportul vertical scurtat între plăcile de capăt.**
Procedați cu atenție pentru a nu deteriora banda de etanșare în timp ce instalați plăcile de capăt.
- 10, 11 **Fixați componentele folosind șuruburi și piulițe (M8×16, 7 buc.).**
Nu strângeți complet șuruburile, pentru a putea îndrepta ulterior capătul canalului de aer.
- 13,2 **Fixați o bandă de etanșare pe suprafața inferioară a plăcii laterale (piesa 6).**
Fixați banda de etanșare pe interiorul rândului de orificii pentru șuruburi de pe flanșă (a se vedea schița detaliată 1).
- 6 **Lipiți plăcile laterale de capătul ansamblului plăcii de capăt.**
Procedați cu atenție pentru a nu deteriora benzile de etanșare în timp ce instalați plăcile laterale.
- 10, 11 **Fixați plăcile laterale folosind șuruburi și piulițe (M8×16, 11 buc.).**
Nu strângeți complet șuruburile, pentru a putea îndrepta ulterior capătul canalului de aer.
- (3) **Așezați ansamblul realizat în etapa 3 pe ansamblul realizat în etapa 1.**
- 10, 11 **Conectați ansamblurile folosind șuruburi și piulițe (M8×16, 23 buc.).**

4. Instalarea plăcii posterioare pentru capătul canalului de aer

- 13 **Fixați benzi de etanșare pe ambele flanșe de capăt și pe flanșele inferioare ale plăcilor de capăt (piesa 7, 4 buc.).**
Fixați benzile de etanșare pe interiorul rândurilor de orificii pentru șuruburi de pe flanșe (a se vedea schița detaliată).
- 3 **Amplasați suporturile verticale între plăcile de capăt.**
Procedați cu atenție pentru a nu deteriora banda de etanșare în timp ce instalați plăcile de capăt.
- 10, 11 **Fixați piesele folosind șuruburi și piulițe (M8×16, 11 buc./pereche de plăci).**
Nu strângeți complet șuruburile, pentru a putea îndrepta ulterior capătul canalului de aer.
- 10, 11 **Fixați îmbinarea orizontală a perechilor de plăci asamblate folosind șuruburi și piulițe (M8×16, 8 + 8 buc.).**
Nu strângeți complet șuruburile, pentru a putea îndrepta ulterior capătul canalului de aer.
- 8 **Fixați colțarele verticale (4 buc.) pe flanșele de la capetele exterioare ale ansamblului plăcilor de capăt.**
- 10, 11 **Fixați-le folosind șuruburi și piulițe (M8×16, 8 buc./colțar).**
- (7) **Lipiți placa posterioară de ansamblul realizat în etapa 3.**
- 10, 11 **Fixați placa la nivelul colțarului și la marginea inferioară folosind șuruburi și piulițe (M8×16).**
Nu strângeți complet șuruburile, pentru a putea îndrepta ulterior capătul canalului de aer.

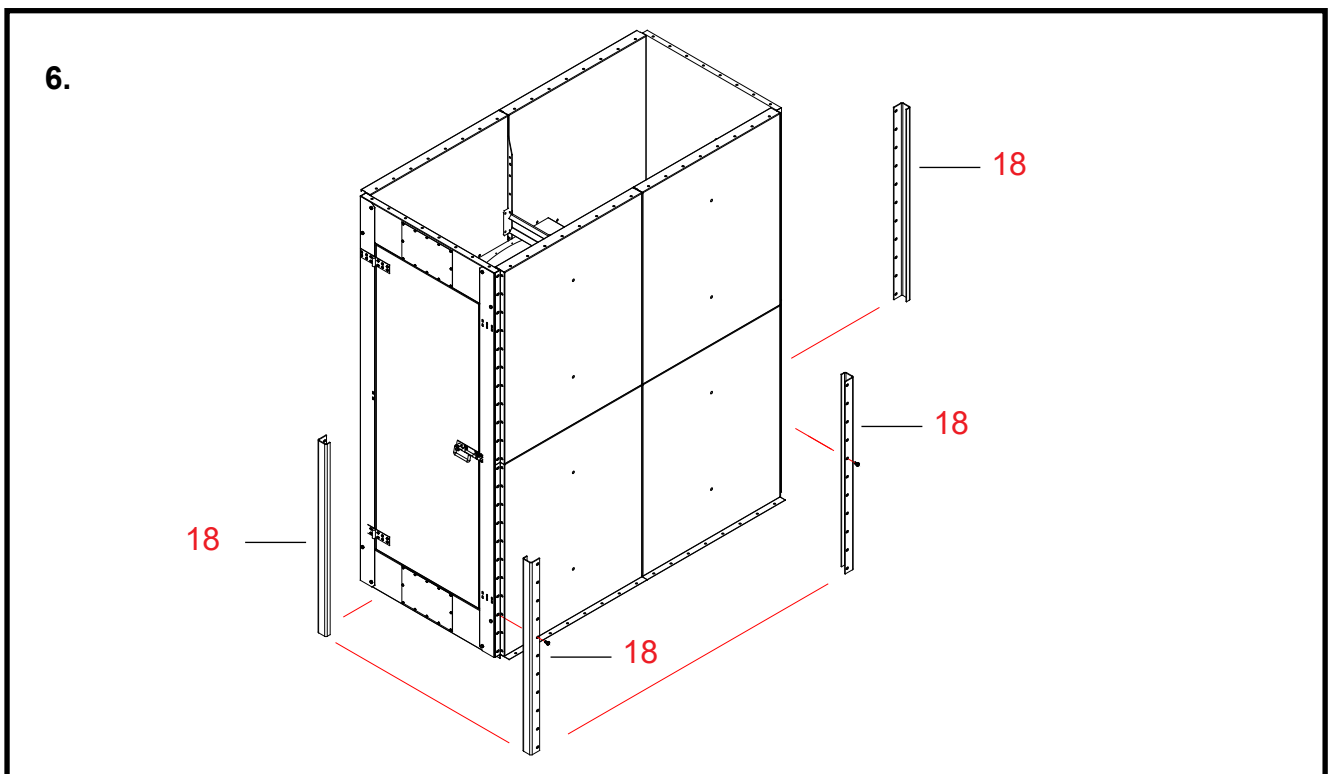
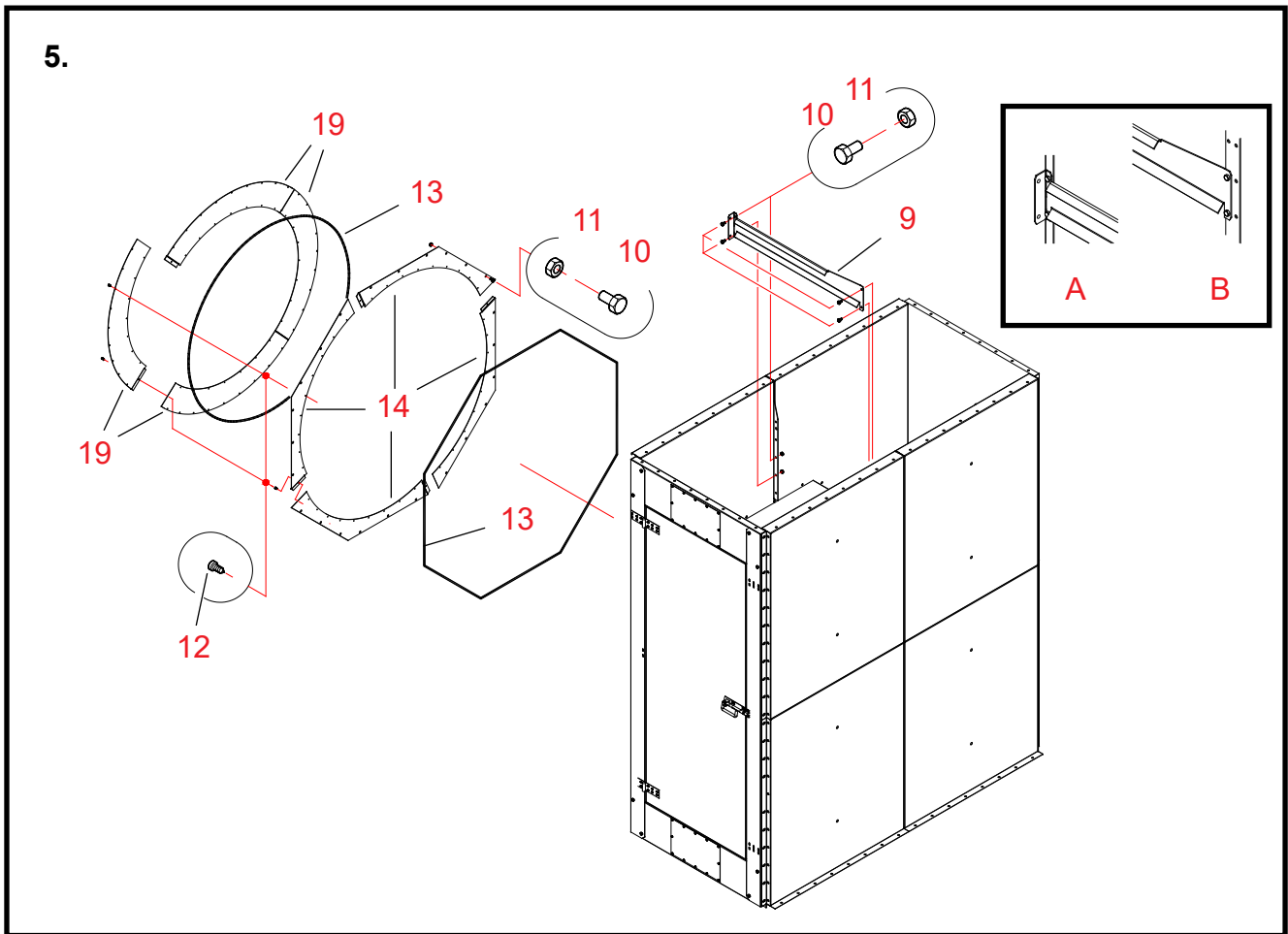



5. Instalarea suportului drept și a adaptorului octogonal pentru capătul canalului de aer

- 9 **Îndoiiți suportul drept al capătului canalului de aer de-a lungul liniei marcate în acest scop și instalați-l în suportul vertical (piesa 3).**
Căutați în schița detaliată A indicațiile privind modul de îndoire a suportului și, în schița principală, poziția corectă a acestuia. Amplasați un capăt al suportului în suportul vertical al celeilalte plăci de capăt, în modul indicat în schița detaliată B.
- 10, 11 **Fixați ambele capete ale suportului folosind șuruburi și piulițe (M8×16, 2 + 2 buc.).**
- 14 **Asamblați adaptorul octogonal din cele patru piese.**
- 12 **Fixați piesele folosind șuruburi autofiletante (4,8×13, 4 buc.).**
- 13 **Fixați o bandă de etanșare pe suprafața adaptorului octogonal (piesa 14, 4 buc.).**
Fixați banda de etanșare pe interiorul cercului de orificii pentru șuruburi de pe contrainel.
- 4×14 **Amplasați adaptorul octogonal pe exterior capătului canalului de aer.**
Aliniați orificiile de fixare.
Procedați cu atenție pentru a nu deteriora banda de etanșare în timp ce instalați plăcile de capăt.
- 10, 11 **Fixați adaptorul folosind șuruburi și piulițe (M8×16, 24 buc.).**
- 19 **Conform necesităților, asamblați adaptorul rotund D1250/1000 din patru piese.**
- 12 **Fixați piesele folosind șuruburi autofiletante (4,8×13, 4 buc.).**
- 13 **Fixați o bandă de etanșare pe suprafața adaptorului rotund (piesa 19, 4 buc.).**
Fixați banda de etanșare pe interiorul cercului de orificii pentru șuruburi de pe contrainel.
- 4×19 **Amplasați adaptorul D1250/1000 pe exteriorul adaptorului octogonal.**
Aliniați orificiile de fixare.
- 8, 9 **Fixați adaptorul folosind șuruburi autofiletante (4,8×13, 36 buc.).**
- * **Consultați punctul „Conectarea racordului conductei de aer la capătul canalului de aer”.**
Dacă utilizați adaptorul octogonal / 1250 (piesa 14): manșon de conductă Ø 1250 mm.
În plus, dacă utilizați adaptorul D 1250 / 1000 (piesa 19):
Manșon de conductă Ø 1000 mm, adaptor 1000/800 mm sau 1000/630 mm.
- 11 **Fixați racordul la capătul canalului de aer folosind șuruburi autofiletante (4,8×13, 28 buc.).**
- * **Verificați îmbinările capătului canalului de aer, forma dreptunghiulară a acestuia și alinierea plăcilor laterale.**
Strângeți toate șuruburile.

6. Instalarea picioarelor de sprijin pe sol pentru capătul canalului de aer

- 18 **Fixați picioarele de sprijin pe sol pentru capătul canalului de aer în ultima etapă a asamblării uscătorului.**

Capătul canalului de aer 1,0 2W (A71402) – piesa centrală S, octogonală/ Ø 1250 mm

Piese de schimb

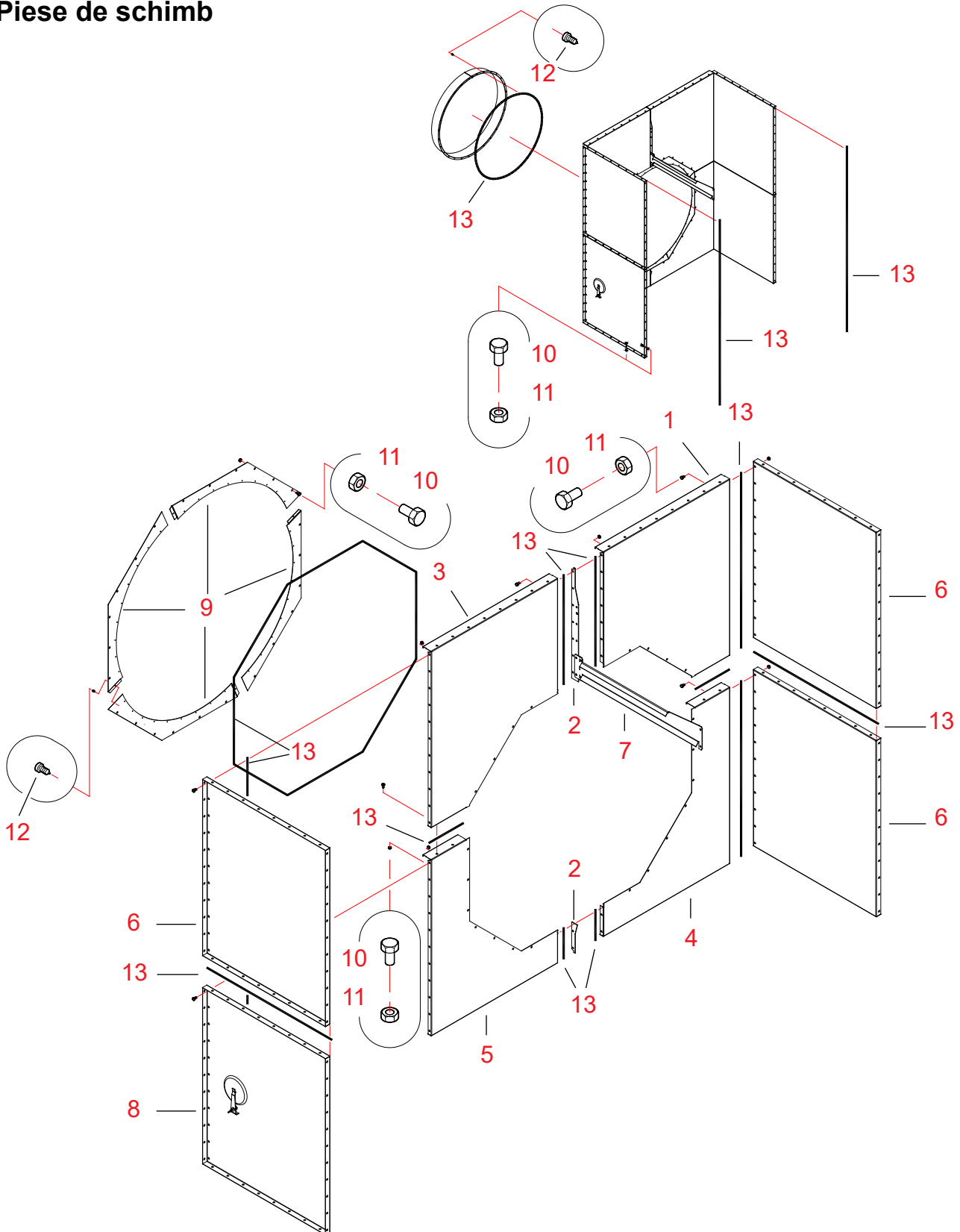



20061019

| Ref. | Nr. piesă | Denumire 1 | Denumire 2 | Nr. buc. | Nr. schiță | Greutate | Grup |
|------|-----------|--|------------------------------------|----------|------------|----------|------|
| 1 | A71388 | CAPĂT CANAL AER WM06 | CAPAC OCTOGONAL STÂNGA | 1 | | 12,1 | 3000 |
| 2 | A70810 | SECȚIUNEA SUPERIOARĂ WM06 | SUPORTURI VERTICALE PL3 | 2 | A70810-B | 1,12 | 3000 |
| 3 | A71389 | CAPĂT CANAL AER WM06 | CAPAC OCTOGONAL DREAPTA | 1 | | 12,1 | 3000 |
| 4 | A71390 | CAPĂT CANAL AER WM06 | FUND OCTOGONAL STÂNGA | 1 | | 7,36 | 3000 |
| 5 | A71391 | CAPĂT CANAL AER WM06 | FUND OCTOGONAL DREAPTA | 1 | | 7,36 | 3000 |
| 6 | A70640 | CAPĂT CANAL AER WM06 1,0 | PLACĂ LATERALĂ | 3 | A70640 | 14,18 | 3000 |
| 7 | A70678 | CAPĂT CANAL AER WM06 1,0 | SUPORT DREPT | 1 | A70678-B | 1,79 | 3000 |
| 8 | A71400 | CAPĂT CANAL AER WM06 1,0 | TRAPĂ CURĂȚARE PLACĂ LATE- RALĂ | 1 | A71400 | 14,56 | 3000 |
| 9 | A71392 | CAPĂT CANAL AER WM06 | ADAPTOR OCTOGONAL D1250 | 4 | | 1,33 | 3000 |
| 10 | 101810 | ȘURUB CU CAP HEXAGONAL ZN 8,8 | 8×16 AM DIN933 | 175 | | 0 | 2010 |
| 11 | 110540 | PIULIȚĂ ZN 8 M8 | DIN934 | 175 | | 0 | 2010 |
| 12 | 107720 | ȘURUB AUTOFILETANT CU CAP HEXAGONAL | 4,8×13 ZN | 40 | | 0 | 2010 |
| 13 | 115570 | BANDĂ ETANȘARE | 4×10 MAPA | 21 | | 0 | 260 |



Asamblarea capătului canalului de aer A71402

1. Asamblarea plăcii de capăt pentru capătul canalului de aer

Piese Numerotarea etapelor lucrării utilizează numerele de referință din schița pieselor de schimb A71402 pentru capătul de canal de aer.

***Vă recomandăm să asamblați capătul canalului de aer pe o suprafață dreaptă.
Astfel, vă veți asigura că ansamblul canalului de aer este drept la rândul său.***

- 13 (1.) **Fixați benzi de etanșare pe flanșele de capăt lungi și scurte ale plăcilor de capăt (piesele 4 și 5).**
Fixați benzile de etanșare pe interiorul rândului de orificii pentru șuruburi de pe flanșe (a se vedea schița detaliată 1).
- 4 + 5 **Apropiati una de cealaltă flanșele scurte ale plăcilor de capăt.**
- 2,1
* **Tăiați suportul vertical la o lungime de 191,5 mm.**
Amplasați suportul vertical scurtat între plăcile de capăt.
Procedați cu atenție pentru a nu deteriora benzile de etanșare în timp ce instalați plăcile de capăt.
- 10, 11 **Fixați plăcile de capăt și suportul vertical folosind șuruburi și piulițe (M8×16, 2 buc.).**
Nu strângeți complet șuruburile, pentru a putea îndrepta ulterior capătul canalului de aer.
- 13 (2.) **Fixați benzi de etanșare pe flanșele de capăt lungi și scurte ale plăcilor de capăt (piesele 1 și 3).**
Fixați benzile de etanșare pe interiorul rândului de orificii pentru șuruburi de pe flanșe (a se vedea schița detaliată 1).
- 1 + 3 **Apropiati una de cealaltă flanșele verticale scurte ale plăcilor de capăt.**
- 2,2
* **Tăiați suportul vertical la o lungime de 729 mm.**
Amplasați suportul vertical scurtat între plăcile de capăt.
Procedați cu atenție pentru a nu deteriora banda de etanșare în timp ce instalați plăcile de capăt.
- 10, 11 **Fixați componentele folosind șuruburi și piulițe (M8×16, 7 buc.).**
Nu strângeți complet șuruburile, pentru a putea îndrepta ulterior capătul canalului de aer.
- 13,3 **Fixați benzi de etanșare pe flanșele inferioare ale plăcilor de capăt 1 și 3.**
Fixați benzile de etanșare pe interiorul rândului de orificii pentru șuruburi de pe flanșe (a se vedea schița detaliată 1).
- 1 + 3
4 + 5 **Lipiți ansamblurile plăcilor de capăt unul de celălalt.**
Procedați cu atenție pentru a nu deteriora benzile de etanșare în timp ce instalați plăcile laterale.
- 10, 11 **Fixați ansamblurile plăcilor de capăt folosind șuruburi și piulițe (M8×16, 2 + 2 buc.).**
Nu strângeți complet șuruburile, pentru a putea îndrepta ulterior capătul canalului de aer.
- 7 **Instalați suportul drept al capătului canalului de aer în suportul vertical al plăcii de capăt.**
Căutați în schiță poziția corectă a suportului.
- 10, 11 **Fixați suportul folosind șuruburi și piulițe (M8×16, 2 buc.).**
Nu strângeți complet șuruburile, pentru a putea îndrepta ulterior capătul canalului de aer.

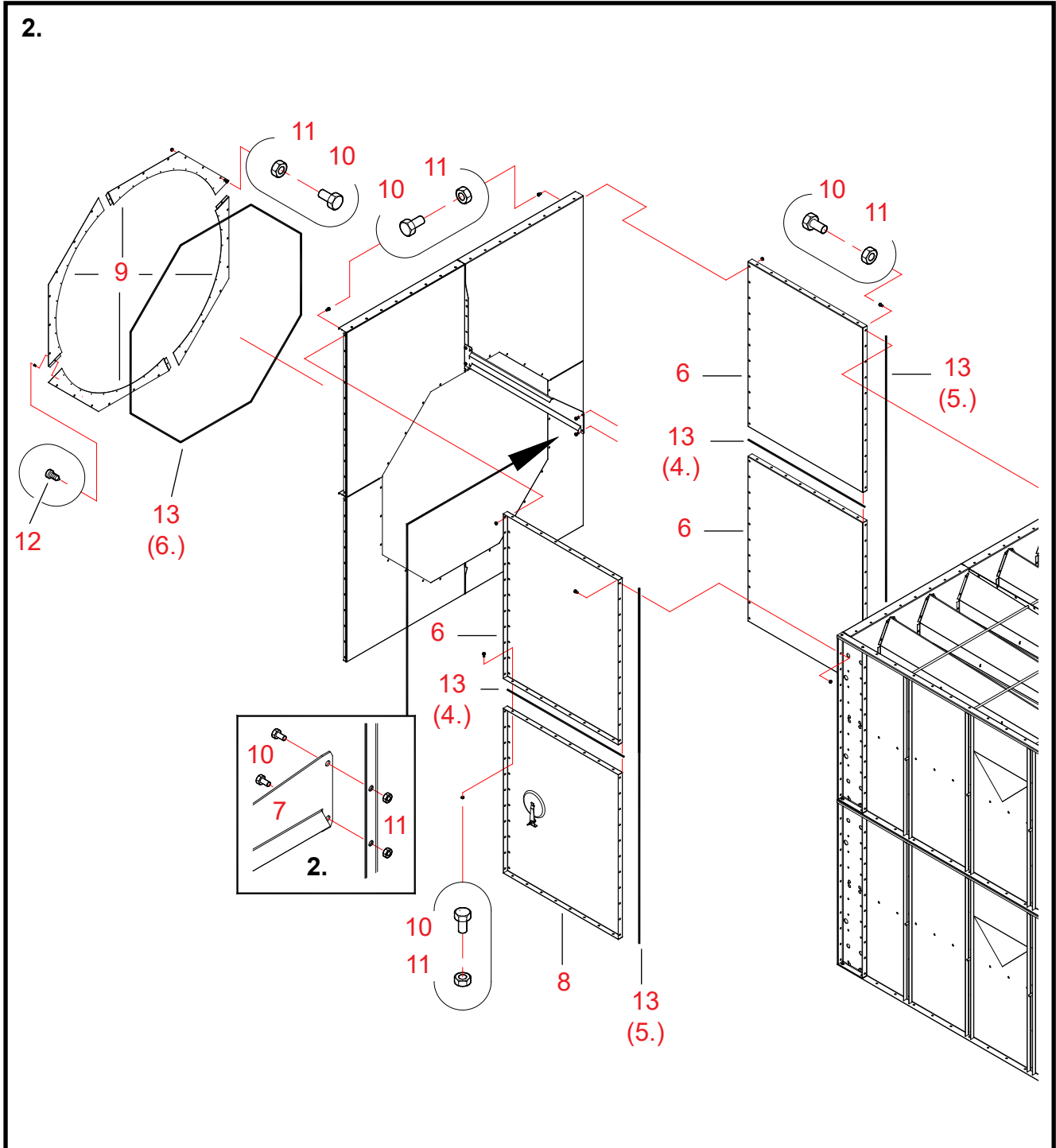



2. Instalarea plăcilor laterale ale capătului canalului de aer

- 13 (4.) **Fixați benzi de etanșare pe flanșele inferioare ale celor două plăci laterale (piesa 6).**
Fixați benzile de etanșare pe interiorul rândului de orificii pentru șuruburi de pe flanșe (a se vedea schița detaliată 1).
- 6 + 6 **Îmbinați două plăci laterale identice (piesele 6).**
Procedați cu atenție pentru a nu deteriora benzile de etanșare în timp ce instalați plăcile laterale.
- 10, 11 **Fixați plăcile laterale folosind șuruburi și piulițe (M8×16, 8 buc.).**
Nu strângeți complet șuruburile, pentru a putea îndrepta ulterior capătul canalului de aer.
- * **Îmbinați o altă pereche de plăci laterale astfel încât partea de jos a ansamblului să includă o deschidere de inspecție (piesa 8).**
- 13 (5.) **Fixați benzi de etanșare pe flanșele plăcilor laterale care vor fi fixate pe secțiunile de uscare.**
Fixați benzile de etanșare pe interiorul rândului de orificii pentru șuruburi de pe flanșe (a se vedea schița detaliată 1).
- 6 + 8 **Lipiți perechea de plăci laterale (cea aflată mai aproape în imagine) de secțiuni.**
Procedați cu atenție pentru a nu deteriora benzile de etanșare în timp ce instalați plăcile laterale.
- 10, 11 **Fixați perechea de plăci de capăt folosind șuruburi și piulițe (M8×16, 11 + 11 buc.).**
Nu strângeți complet șuruburile, pentru a putea îndrepta ulterior capătul canalului de aer.
- 6 + 6 **Fixați pe secțiuni, în același mod, cealaltă pereche de plăci laterale (aflată mai departe în imagine).**
- (1) **Introduceți ansamblurile plăcilor de capăt, realizate în etapa 1, între plăcile laterale.**
Procedați cu atenție pentru a nu deteriora benzile de etanșare în timp ce instalați plăcile laterale.
- 10, 11 **Fixați ansamblurile plăcilor de capăt folosind șuruburi și piulițe (M8×16, 4 + 11 buc.).**
Nu strângeți complet șuruburile, pentru a putea îndrepta ulterior capătul canalului de aer.
- 10, 11 **Fixați suportul drept pentru capătul canalului de aer pe secțiune folosind șuruburi și piulițe (M8×16, 2 buc.).**
Consultați schița detaliată 2. Nu strângeți complet șuruburile, pentru a putea îndrepta ulterior capătul canalului de aer.
- 9, 12 **Asamblați adaptorul octogonal din cele patru piese.**
Fixați piesele folosind șuruburi autofiletante (4,8×13, 4 buc.).
- 13 (6.) **Fixați o bandă de etanșare pe suprafața adaptorului octogonal (piesa 9, 4 buc.).**
Fixați o bandă de etanșare pe interiorul cercului exterior de orificii pentru șuruburi de pe inel.
- 4×9 **Amplasați adaptorul octogonal pe exterior capătului canalului de aer.**
Procedați cu atenție pentru a nu deteriora banda de etanșare în timp ce instalați plăcile de capăt.
- 10, 11 **Fixați componentele folosind șuruburi și piulițe (M8×16, 24 buc.).**
- * **Consultați punctul „Conectarea racordului conductei de aer la capătul canalului de aer”. Manșon de conductă Ø 1250 mm.**
- 11 **Fixați racordul la capătul canalului de aer folosind șuruburi autofiletante (4,8×13, 28 buc.).**
- * **Verificați îmbinările și forma dreptunghiulară a capătului canalului de aer. Strângeți toate șuruburile.**



Capătul canalului de aer 2W/3W/4W (A71090) – piesa centrală L, ø 1250 / 1000 mm

Piese de schimb

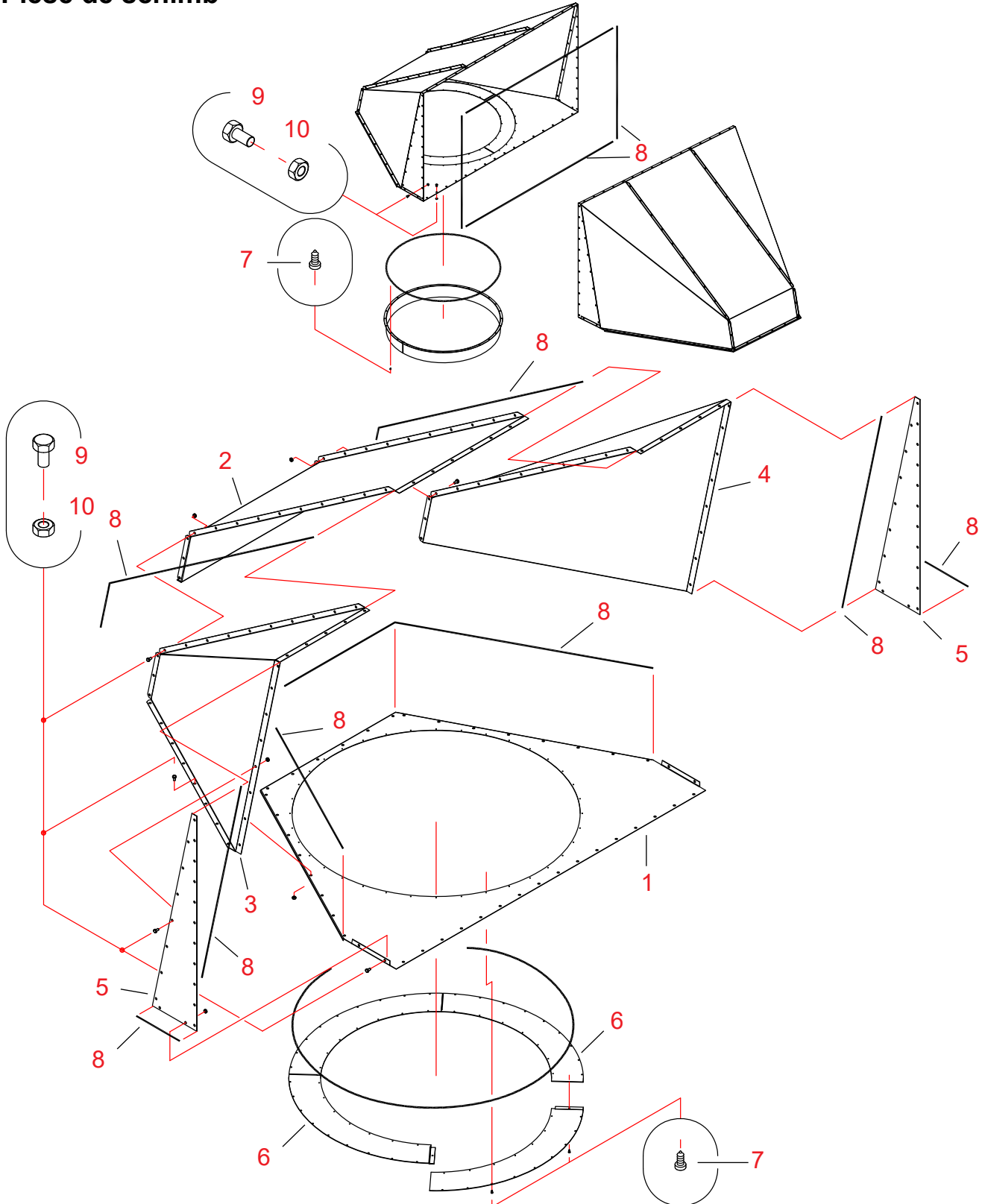



| Ref. | Nr. piesă | Denumire | Nr. buc. | Nr. schiță | Greutate | Grup |
|------|-----------|---|----------|------------|----------|------|
| 1 | A71084 | ICAPĂT CANAL AER OBTURATOR PIESĂ UNICĂ V D1250 WM06 L | 1 | A71084 | 10,1 | 3000 |
| 2 | A71086 | CAPĂT CANAL AER CENTRU PIESĂ UNICĂ D1250 WM06 L | 1 | A71086 | 18,6 | 3000 |
| 3 | A71087 | CAPĂT CANAL AER PIESĂ UNICĂ D1250 DREAPTA WM06 L | 1 | A71087 | 16,6 | 3000 |
| 4 | A71088 | CAPĂT CANAL AER PIESĂ UNICĂ D1250 STÂNGA WM06 L | 1 | A71088 | 16,6 | 3000 |
| 5 | A71089 | CAPĂT CANAL AER TRIUNGHI D1250 WM06 L | 2 | A71089 | 2,1 | 3000 |
| 6 | A71254 | CAPĂT CANAL AER 1/4 CERC D1250/1000 WM06 | 4 | A71254 | 2,0 | 3000 |
| 7 | 107720 | ȘURUB AUTOFILETANT CU CAP HEXAGONAL 4,8X13 ZN | 72 | | | 2010 |
| 8 | 115570 | BANDĂ ETANȘARE 4X8 EKO-40 | 24 | | | 2600 |
| 9 | 101810 | ȘURUB CU CAP HEXAGONAL ZN 8.8 8X16 AM DIN933 | 126 | | | 2010 |
| 10 | 110540 | PIULIȚĂ M8 ZN 8 DIN934 | 126 | | | 2010 |



1.

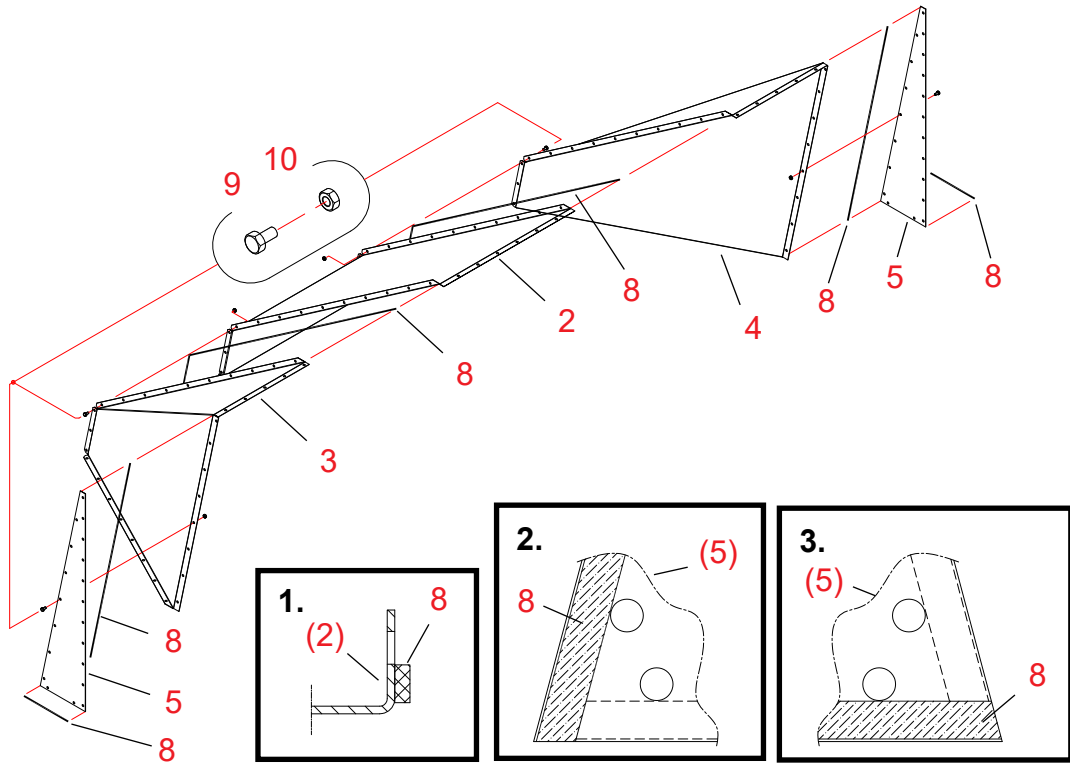

2.

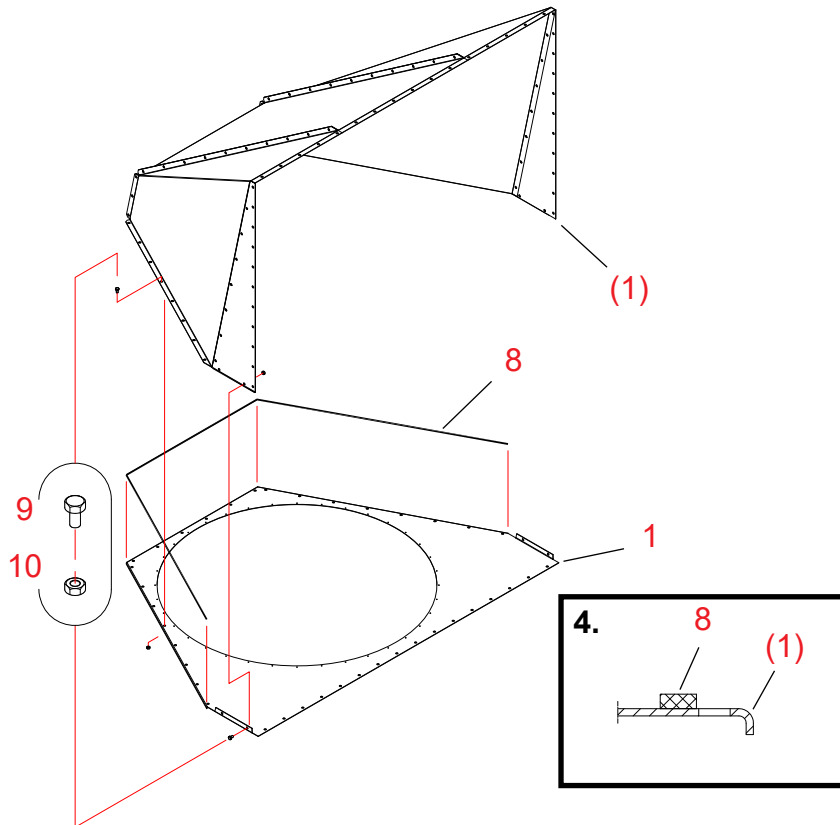

Asamblarea capătului canalului de aer A71090

Vă recomandăm să asamblați capătul canalului de aer pe o suprafață dreaptă. Astfel, vă veți asigura că ansamblul canalului de aer este drept la rândul său.

1. Asamblarea plăcilor de capăt pentru capătul canalului de aer

(Consultați schița de la pagina anterioară.)

- Piese Numerotarea etapelor lucrării utilizează numerele de referință din schița pieselor de schimb A71090 pentru capătul de canal de aer.
- 8 **Fixați benzi de etanșare pe ambele flanșe de capăt ale piesei centrale de la capătul diagonal (piesa 2).**
Fixați benzile de etanșare pe interiorul rândului de orificii pentru șuruburi de pe flanșe (a se vedea schița detaliată 1 de pe pagina anterioară).
- 2, 3, 4 **Îmbinați piesa centrală și piesele laterale din dreapta și stânga ale capătului diagonal.**
Procedați cu atenție pentru a nu deteriora benzile de etanșare în timp ce îmbinați piesele.
- 9, 10 **Fixați îmbinările capătului diagonal (2, 3 și 4) folosind șuruburi și piulițe (M8×16, 11 + 11 buc.).**
Nu strângeți complet șuruburile, pentru a putea îndrepta ulterior capătul canalului de aer.
- 8 **Fixați benzi de etanșare lungi pe laturile cu 7 orificii ale plăcilor triunghiulare (piesele 5).**
Fixați benzile de etanșare pe marginea plăcilor, pe exteriorul rândurilor de orificii pentru șuruburi (a se vedea schița detaliată 2 de la pagina anterioară).
Rețineți că trebuie să obțineți o placă cu orientare pe dreapta și una cu orientare pe stânga, respectiv să amplasați benzile de etanșare pe părți opuse ale plăcilor.
Placa triunghiulară care va fi fixată pe partea stângă a capătului diagonal este prezentată în schița detaliată 2.
- 8 **Fixați benzi de etanșare scurte pe laturile cu 2 orificii ale plăcilor triunghiulare (piesele 5).**
Fixați benzile de etanșare pe marginea plăcilor, pe exteriorul rândurilor de orificii pentru șuruburi (a se vedea schița detaliată 3 de la pagina anterioară).
Rețineți că benzile de etanșare scurte vor fi fixate pe alte laturi ale plăcilor decât cele lungi.
Placa triunghiulară care va fi fixată pe partea stângă a capătului diagonal este prezentată în schița detaliată 3.
- 4 **Lipiți plăcile triunghiulare de capetele ansamblului capătului diagonal.**
Procedați cu atenție pentru a nu deteriora benzile de etanșare în timp ce instalați plăcile laterale.
- 9, 10 **Fixați plăcile triunghiulare folosind șuruburi și piulițe (M8×16, 7 buc./placă triunghiulară).**
Nu strângeți complet șuruburile, pentru a putea îndrepta ulterior capătul canalului de aer.

2. Asamblarea capătului canalului de aer

- 8 **Fixați benzi de etanșare pe suprafața superioară a obturatorului de pe piesa centrală și pe părțile laterale ale capătului diagonal.**
Fixați benzile de etanșare pe interiorul rândului de orificii pentru șuruburi de pe flanșe (a se vedea schița detaliată 4).
- 1 **Fixați placa obturatorului pe suprafața inferioară a capătului diagonal, asamblat în etapa 1.**
Introduceți capetele inferioare ale plăcilor triunghiulare în flanșele verticale.
Procedați cu atenție pentru a nu deteriora benzile de etanșare în timp ce îmbinați piesele.
- 9, 10 **Fixați obturatorul la capătul diagonal și pe plăcile triunghiulare folosind șuruburi și piulițe (M8×16, 22 buc.).**
- * **Consultați punctul „Conectarea racordului conductei de aer la capătul canalului de aer”.**
Manșon de conductă Ø 1250 mm, manșon de conductă Ø 1000 mm, adaptor 1000/800 mm sau 1000/630 mm.
- 7 **Montați adaptorul (piesa 6) la capătul canalului de aer, utilizând șuruburile autofiletante (4,8 x 13, 28 bucăți).**
- * **Verificați îmbinările și forma dreptunghiulară a capătului canalului de aer. Strângeți toate șuruburile.**

Capătul canalului de aer 1,0 × 2 × 2 (A71245) – deschidere laterală, Ø 1250 mm / Ø 1000 mm

Piese de schimb

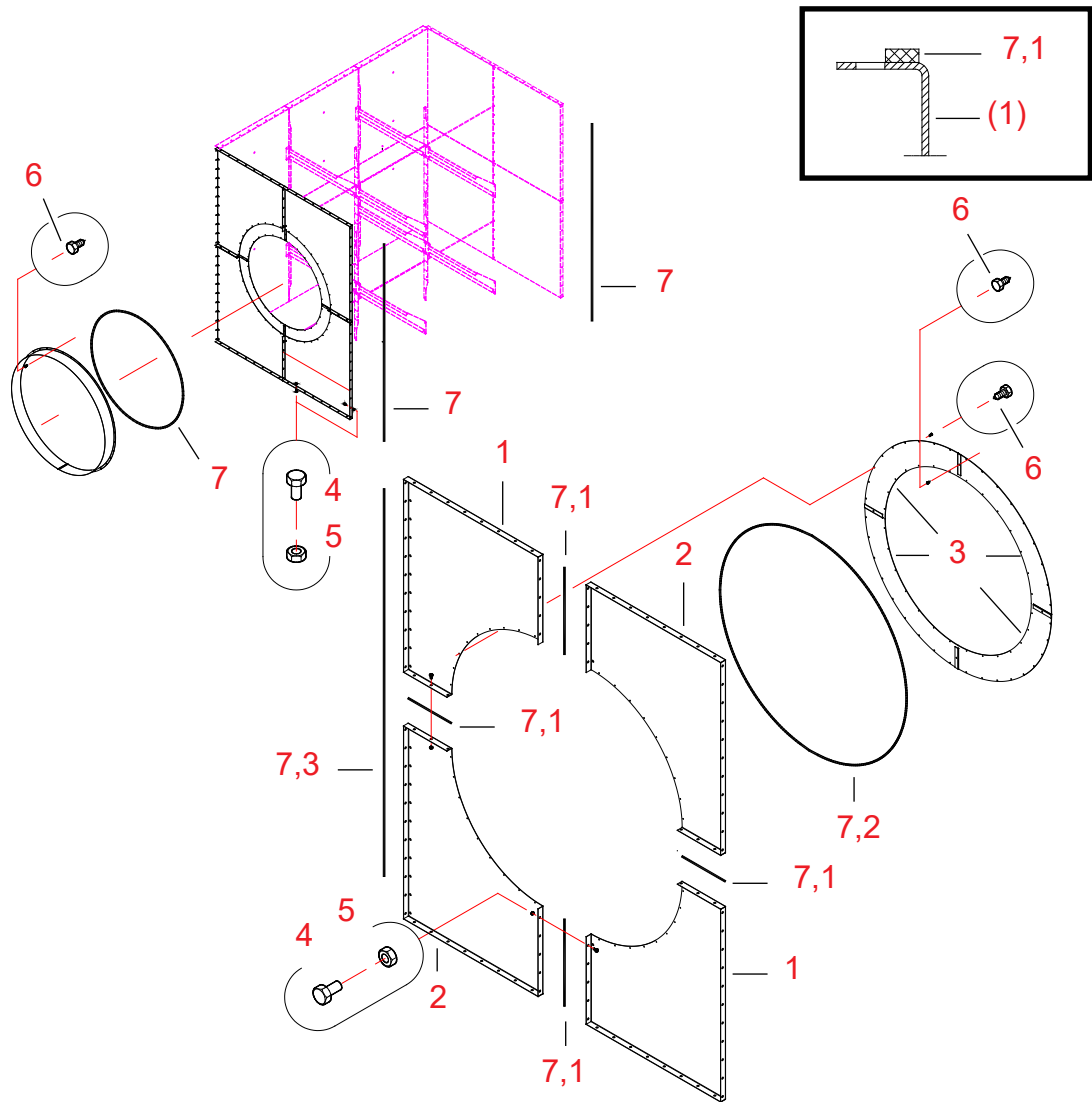

20061106

| Ref. | Nr. piesă | Denumire 1 | Denumire 2 | Nr. buc. | Nr. schiță | Greutate | Grup |
|------|-----------|--|-------------------------------|----------|------------|----------|------|
| 1 | A71246 | CAPĂT CANAL AER WM06 1,0×2×2 | PLACĂ LATERALĂ 1 D1250 | 2 | A71246 | 10,04 | 3000 |
| 2 | A71247 | CAPĂT CANAL AER WM06 1,0×2×2 | PLACĂ LATERALĂ 2 D1250 | 2 | A71247 | 10,04 | 3000 |
| 3 | A71254 | CAPĂT CANAL AER WM06 | ARC DE 1/4 DE CERC D1250/1000 | 4 | A71254-A | 2 | 3000 |
| 4 | 101810 | ȘURUB CU CAP HEXAGONAL ZN 8,8 | 8×16 AM DIN933 | 76 | | 0 | 2010 |
| 5 | 110540 | PIULIȚĂ ZN 8 M8 | DIN934 | 76 | | 0 | 2010 |
| 6 | 107720 | ȘURUB AUTOFILETANT CU CAP HEXAGONAL | 4,8×13 ZN | 68 | | 0 | 2010 |
| 7 | 115570 | BANDĂ ETANȘARE | 4×10 MAPA | 16 | | 0 | 2600 |



Asamblarea deschiderii laterale pentru capătul canalului de aer A71245

Deschiderea laterală a capătului canalului de aer poate fi instalată în locul plăcilor laterale ale capătului canalului de aer 1,0 × 2 × 2 (de ex. 2 buc. A71017 + A70826)

1. Asamblarea plăcilor laterale ale capătului canalului de aer

Piese Numerotarea etapelor lucrării utilizează numerele de referință din schița pieselor de schimb A71245 pentru capătul de canal de aer.

***Vă recomandăm să asamblați capătul canalului de aer pe o suprafață dreaptă.
Astfel, vă veți asigura că ansamblul canalului de aer este drept la rândul său.***

- 7,1 **Fixați benzi de etanșare pe flanșele de pe laturile scurte ale plăcilor laterale 1.**
Fixați benzile de etanșare pe interiorul rândurilor de orificii pentru șuruburi de pe flanșe (a se vedea schița detaliată).
- 1 + 2 **Lipiți flanșele scurte ale plăcilor laterale una de cealaltă.**
Procedați cu atenție pentru a nu deteriora benzile de etanșare în timp ce instalați plăcile de capăt.
- 4, 5 **Fixați plăcile laterale folosind șuruburi și piulițe (M8×16, 2 × 5 buc. + 2 × 3 buc.).**
Nu strângeți complet șuruburile, pentru a putea îndrepta ulterior capătul canalului de aer.
- 3 **Asamblați adaptorul octogonal din cele patru piese.**
- 6 **Fixați piesele folosind șuruburi autofiletante (4,8×13, 4 buc.).**
- 7,2 **Fixați o bandă de etanșare pe suprafața adaptorului octogonal (piesa 6, 4 buc.).**
Fixați o bandă de etanșare pe interiorul cercului exterior de orificii pentru șuruburi de pe inel.
- 4×6 **Introduceți adaptorul în capătul canalului de aer.**
Aliniați orificiile de fixare.
Procedați cu atenție pentru a nu deteriora banda de etanșare în timp ce instalați inelul adaptor.
- 6 **Fixați adaptorul folosind șuruburi autofiletante (4,8×13, 36 buc.).**

2. Asamblarea plăcilor laterale pentru capătul canalului de aer

- 7,3 **Fixați o bandă de etanșare pe flanșa verticală a ansamblului plăcii laterale.**
Fixați banda de etanșare pe interiorul rândului de orificii pentru șuruburi de pe flanșă (a se vedea schița detaliată).
- (1) **Instalați ansamblul de plăci laterale ca placă laterală pentru capătul asamblat al canalului de aer.**
Procedați cu atenție pentru a nu deteriora banda de etanșare în timp ce instalați placa de capăt.
- 4, 5 **Fixați ansamblul plăcii laterale folosind șuruburi și piulițe (M8×16, 22 buc.).**
Nu strângeți complet șuruburile, pentru a putea îndrepta ulterior capătul canalului de aer.
- * **Consultați punctul „Conectarea racordului conductei de aer la capătul canalului de aer”.**
Fără adaptor: manșon de conductă de Ø 1250 mm.
Dacă utilizați adaptorul D 1250 / 1000 (piesa 3):
Manșon de conductă Ø 1000 mm, adaptor 1000/800 mm sau 1000/630 mm.
- 11 **Fixați racordul la capătul canalului de aer folosind șuruburi autofiletante (4,8×13, 28 buc.).**
- * **Verificați îmbinările capătului canalului de aer, forma dreptunghiulară a acestuia și alinierea plăcilor laterale.**
Strângeți toate șuruburile.

Capătul canalului de aer 1,0 (A71560) – deschidere de aer de schimb în placa inferioară a capătului de retur

Capătul canalului de aer 1,0 (A71562) – deschidere de aer de schimb în placa obturatorului

Piese de schimb

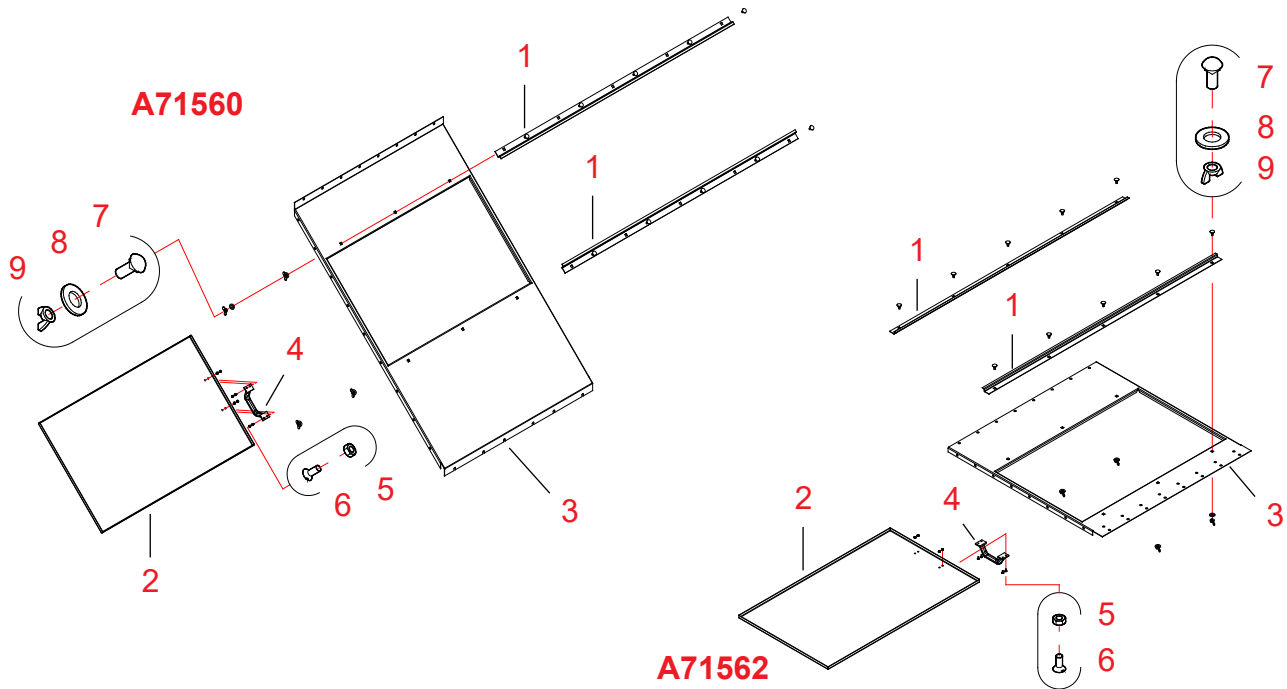

20070322

| Ref. | Nr. piesă | Denumire 1 | Denumire 2 | Nr. buc. | Nr. schiță | Greutate | Grup |
|---------------|-----------|--------------------------|-----------------------------------|----------|------------|----------|------|
| A71560 | | | | | | | |
| 1 | A71555 | CAPĂT CANALA AER WM06 | GHIDAJ AER DE SCHIMB | 2 | A71555-0 | 0,95 | |
| 2 | A71556 | CAPĂT CANALA AER WM06 | PLACĂ DE AER DE SCHIMB | 1 | A71556-0 | 9,44 | |
| 3 | A71557 | CAPĂT CANALA AER WM06 | CAPĂT RETUR 1,0 CU DESCHIDERE | 1 | A71557-0 | 14,99 | |
| 4 | 119034 | MĂNER DE PLASTIC | LGT GREY PISLA 805 | 1 | 119034- | 0,59 | |
| 5 | 110520 | PIULIȚĂ ZN 8 M5 | DIN934 | 4 | | 0 | |
| 6 | 103691 | FANTĂ ȘURUB CAP ÎNGROPAT | 5×12×AM | 4 | | 0 | |
| 7 | 107913 | ȘURUB DE BLOCARE ZN | M8×20 DIN603 8,8 | 10 | | 0,02 | |
| 8 | 111560 | ȘAIBĂ ZN | M12 ZN DIN 125 | 10 | | 0 | |
| 9 | 111020 | PIULIȚĂ FLUTURE ZN | M8 DIN315 | 10 | | 0,01 | |
| A71562 | | | | | | | |
| 1 | A71555 | CAPĂT CANALA AER WM06 | GHIDAJ AER DE SCHIMB | 2 | A71555-0 | 0,95 | |
| 2 | A71556 | CAPĂT CANALA AER WM06 | PLACĂ DE AER DE SCHIMB | 1 | A71556-0 | 9,44 | |
| 3 | A71559 | CAPĂT CANALA AER WM06 | PLACĂ OBTURATOR 1,0 CU DESCHIDERE | 1 | A71559-0 | 7,97 | |
| 4 | 119034 | MĂNER DE PLASTIC | LGT GREY PISLA 805 | 1 | 119034- | 0,59 | |
| 5 | 110520 | PIULIȚĂ ZN 8 M5 | DIN934 | 4 | | 0 | |
| 6 | 103691 | FANTĂ ȘURUB CAP ÎNGROPAT | 5×12×AM | 4 | | 0 | |
| 7 | 107913 | ȘURUB DE BLOCARE ZN | M8×20 DIN603 8,8 | 10 | | 0,02 | |
| 8 | 111560 | ȘAIBĂ ZN | M12 ZN DIN 125 | 10 | | 0 | |
| 9 | 111020 | PIULIȚĂ FLUTURE ZN | M8 DIN315 | 10 | | 0,01 | |

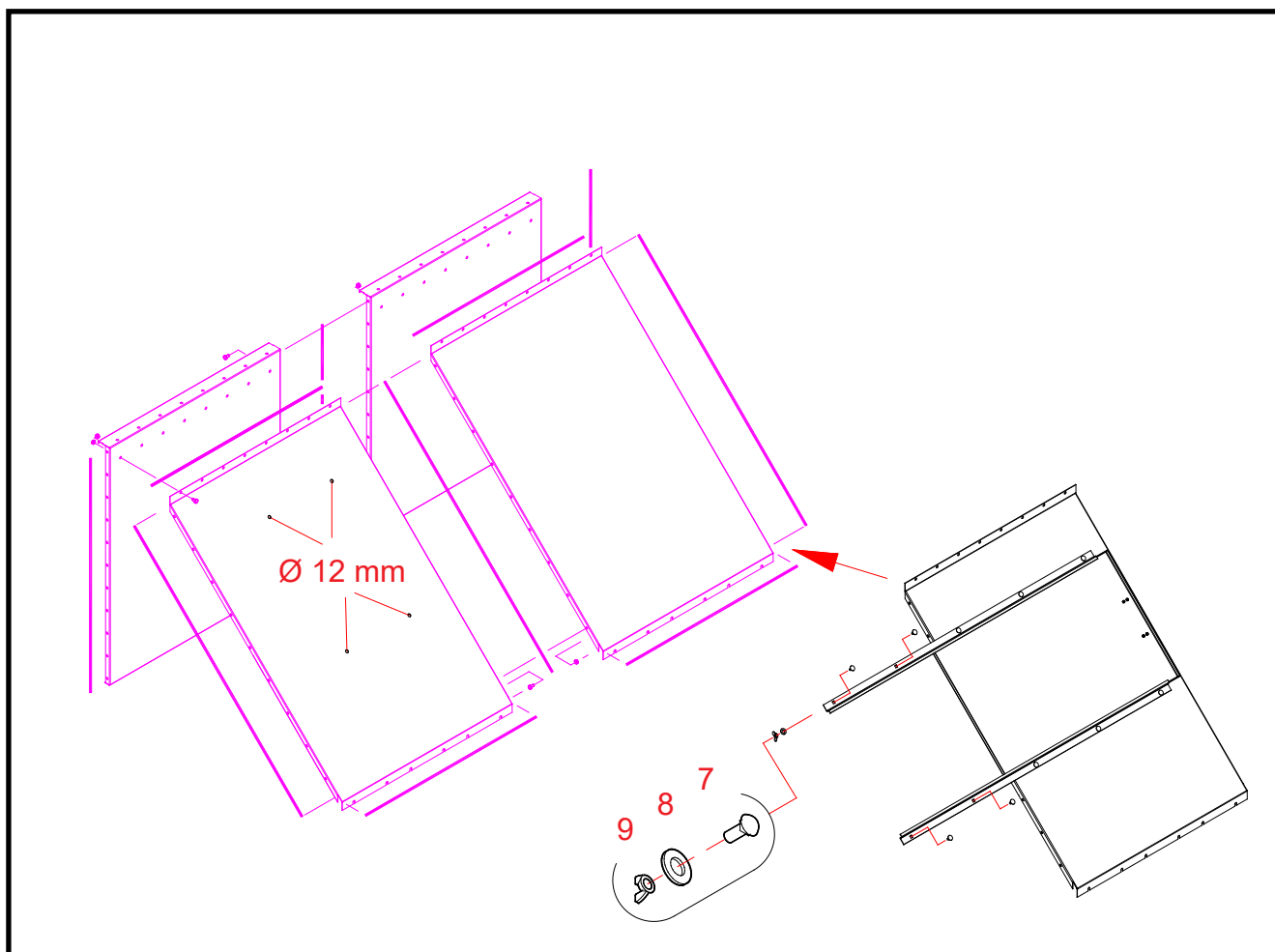

Instalarea deschiderii de aer de schimb A71560

Deschiderea de aer de schimb (A71014) poate fi instalată în locul celeilalte plăci inferioare a capătului de retur.

Instalarea plăcii de aer de schimb

Piese Numerotarea etapelor lucrării utilizează numerele de referință din schița pieselor de schimb A71560 pentru capătul de canal de aer.

Consultați instrucțiunile de asamblare pentru capătul de retur A71014.

1. Placa de aer de schimb este instalată în același mod cu placa inferioară din dreapta a capătului de retur din schiță.
2. Realizați patru orificii cu diametrul de 12 mm în placa inferioară a capătului de retur aflată pe partea stângă în schiță. Marcați pozițiile orificiilor folosind orificiile pătrate din benzile de ghidare.
3. Fixați benzile de ghidare pe placa inferioară din stânga a capătului de retur.
Șuruburi de blocare (piesele 7), șaibe (piesele 8) și piulițe fluture (piesele 9) (M8×20, 4 buc.).

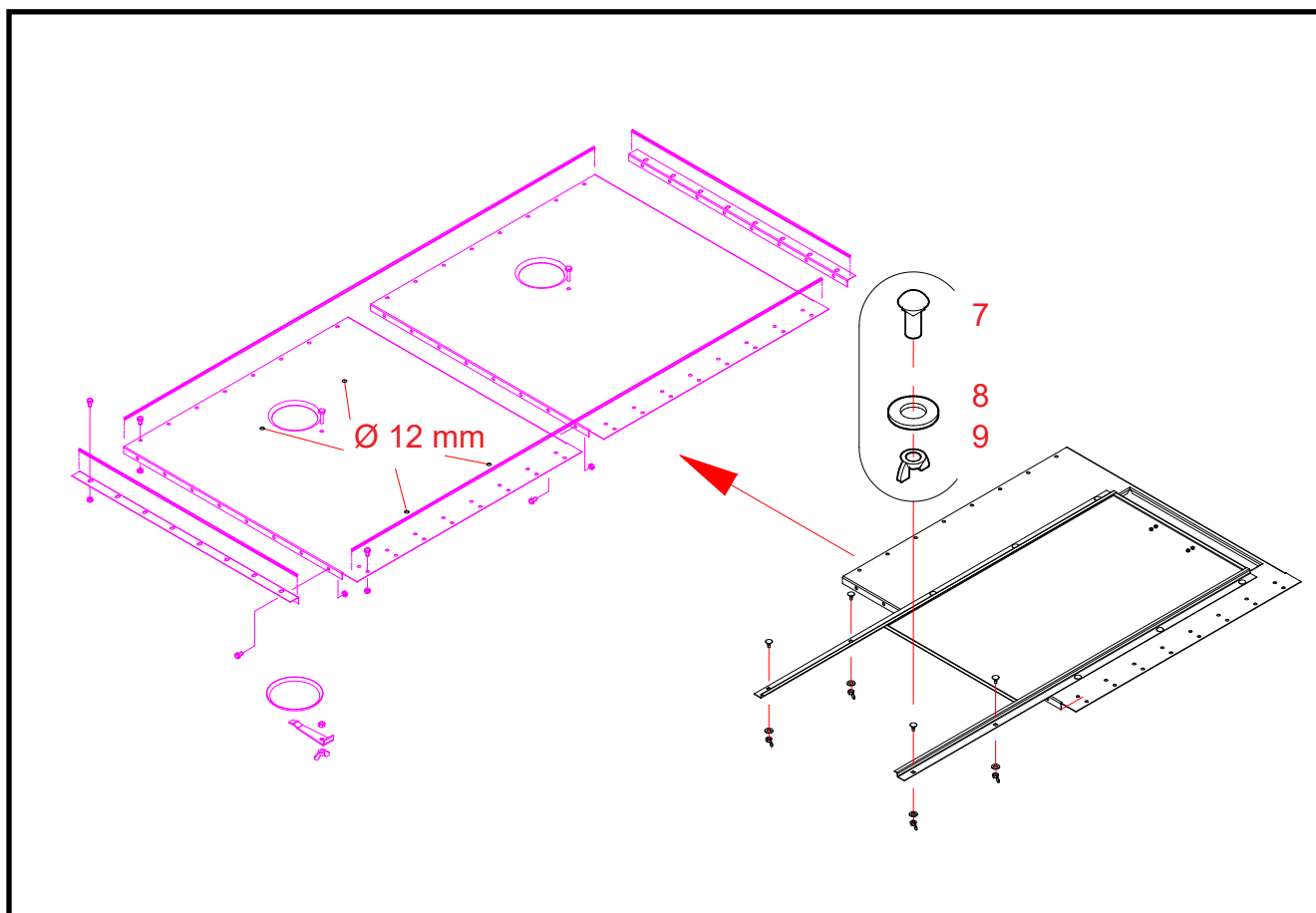

Instalarea deschiderii de aer de schimb A71562

Deschiderea de aer de schimb (A70913) poate fi instalată în locul celeilalte plăci a obturatorului.

Instalarea plăcii de aer de schimb

Piese Numerotarea etapelor lucrării utilizează numerele de referință din schița pieselor de schimb A71562 pentru capătul de canal de aer.

Consultați instrucțiunile de asamblare pentru placa obturatorului inferior A70913.

1. Placa de aer de schimb este instalată în același mod cu placa obturatorului din dreapta al capătului de retur din schiță.
2. Realizați patru orificii cu diametrul de 12 mm în placa obturatorului aflat pe partea stângă în schiță. Marcați pozițiile orificiilor folosind orificiile pătrate din benzile de ghidare.
3. Fixați benzile de ghidare pe placa obturatorului din stânga.
Șuruburi de blocare (piesele 7), șaibe (piesele 8) și piulițe fluture (piesele 9) (M8×20, 4 buc.).

Capătul canalului de aer 1,0 (A71386), trapă de acces – placă laterală

Capătul canalului de aer (A71406), trapă de acces – placă de capăt

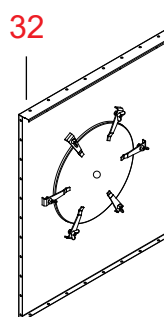
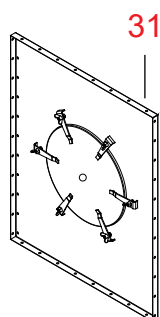

20080715

| Ref. | Nr. piesă | Denumire 1 | Denumire 2 | Nr. buc. | Nr. schiță | Greutate | Grup |
|------|-----------|-----------------------------|-------------------------------------|----------|------------|----------|------|
| 31 | A71386 | CAPĂT CANAL AER WM06 1,0 | TRAPĂ ACCES PLACĂ LATERALĂ | 1 | A71386-A | 16,19 | 3000 |
| 32 | A71406 | CAPĂT CANAL AER WM06 | TRAPĂ DE ACCES ÎN PLACA DE CAPĂT | 1 | A71406-A | 16,65 | 3000 |

Acoperiș de protecție (A72231, A72232) pentru capătul canalului de aer de 1,0 m 2W

Piese de schimb

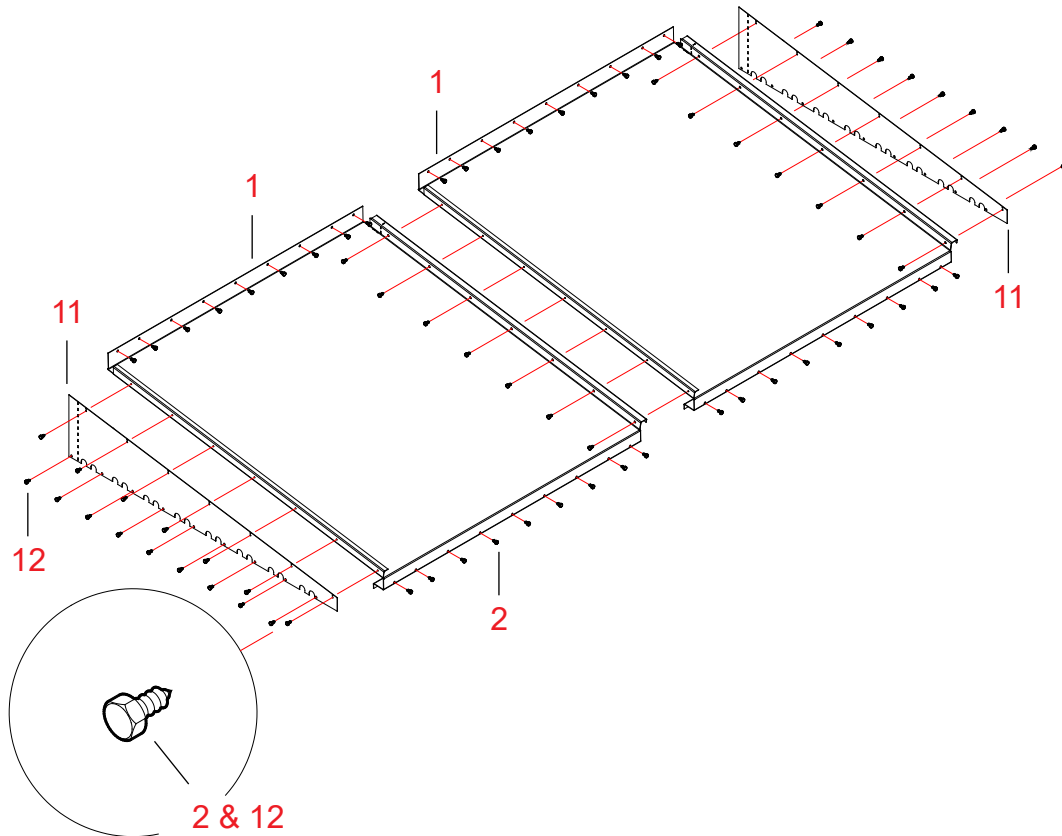

20080822

Ref. Nr. piesă Denumire 1 Denumire 2 Nr. buc. Nr. schiță Greutate Grup
 2 plăci de acoperiș A72231, cu șuruburile corespunzătoare, sunt necesare pentru fiecare capăt de canal de aer de 1,0 m de pe uscătorul 2W.

| | | | | | | | |
|---|--------|--|----------------|----|----------|---|------|
| - | A72231 | CAPĂT CANAL AER WM06 1,0 Include piesele 1 (1 buc.) și 2 (27 buc.) | RAMPĂ ACOPERIȘ | 1 | A72231-0 | | |
| 1 | A72223 | CAPĂT CANAL AER WM06 1,0 | PLACĂ ACOPERIȘ | 1 | | | |
| 2 | 107720 | ȘURUB AUTOFILETANT CU CAP HEXAGONAL | 4,8×13 ZN | 27 | | 0 | 2010 |

3 plăci pentru capacul de capăt A72232, cu șuruburile corespunzătoare, sunt necesare pentru fiecare capăt de canal de aer de 1,0 m de pe uscătorul 2W.

| | | | | | | | |
|----|--------|--|----------------------------------|----|----------|---|------|
| - | A72232 | CAPĂT CANAL AER WM06 1,0 Include piesele 11 (2 buc.) și 12 (27 buc.) | CAPAC DE CAPĂT RAMPĂ ACOPERIȘ | 1 | A72232-0 | | |
| 11 | A72226 | CAPĂT CANAL AER WM06 1,0 | CAPAC DE CAPĂT RAMPĂ ACOPERIȘ | 2 | A72232-0 | | |
| 12 | 107720 | ȘURUB AUTOFILETANT CU CAP HEXAGONAL | 4,8×13 ZN | 27 | | 0 | 2010 |

Instalarea acoperișului de protecție (A72231, A72232) pentru capătul canalului de aer de 1,0 m

Acoperișul de protecție poate fi instalat pe capătul de 1,0 m sau 2×1,0 m al canalului de aer.

Părțile superioare ale capetelor canalelor de aer cu obturatoare superioare înainte de instalarea acoperișurilor de protecție

Capăt canal de aer 2W, 1,0 m

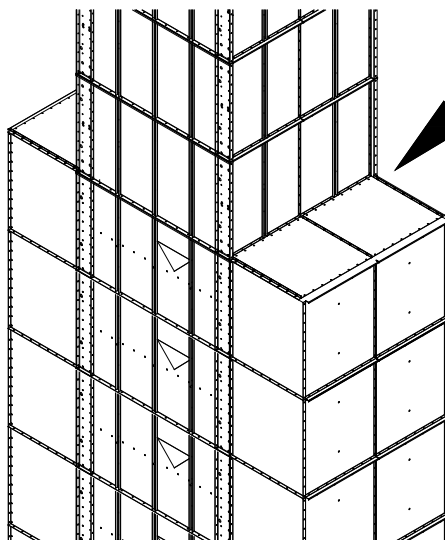

Metoda de instalare 1
Fixarea acoperișului de
protecție pe secțiunea
superioară

Capăt canal de aer 2W, 2×1,0 m

Parte superioară în trepte a
capătului canalului de aer

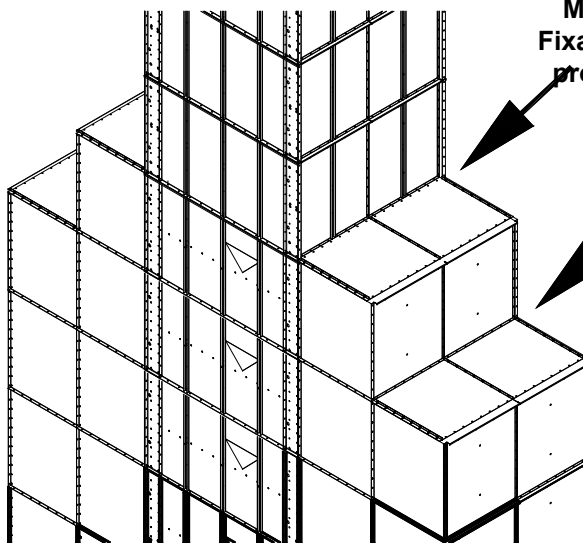

Metoda de instalare 1
Fixarea acoperișului de
protecție pe secțiunea
superioară

Metoda de
instalare 2
Fixarea
acoperișului
de protecție pe
capătul canalului
de aer

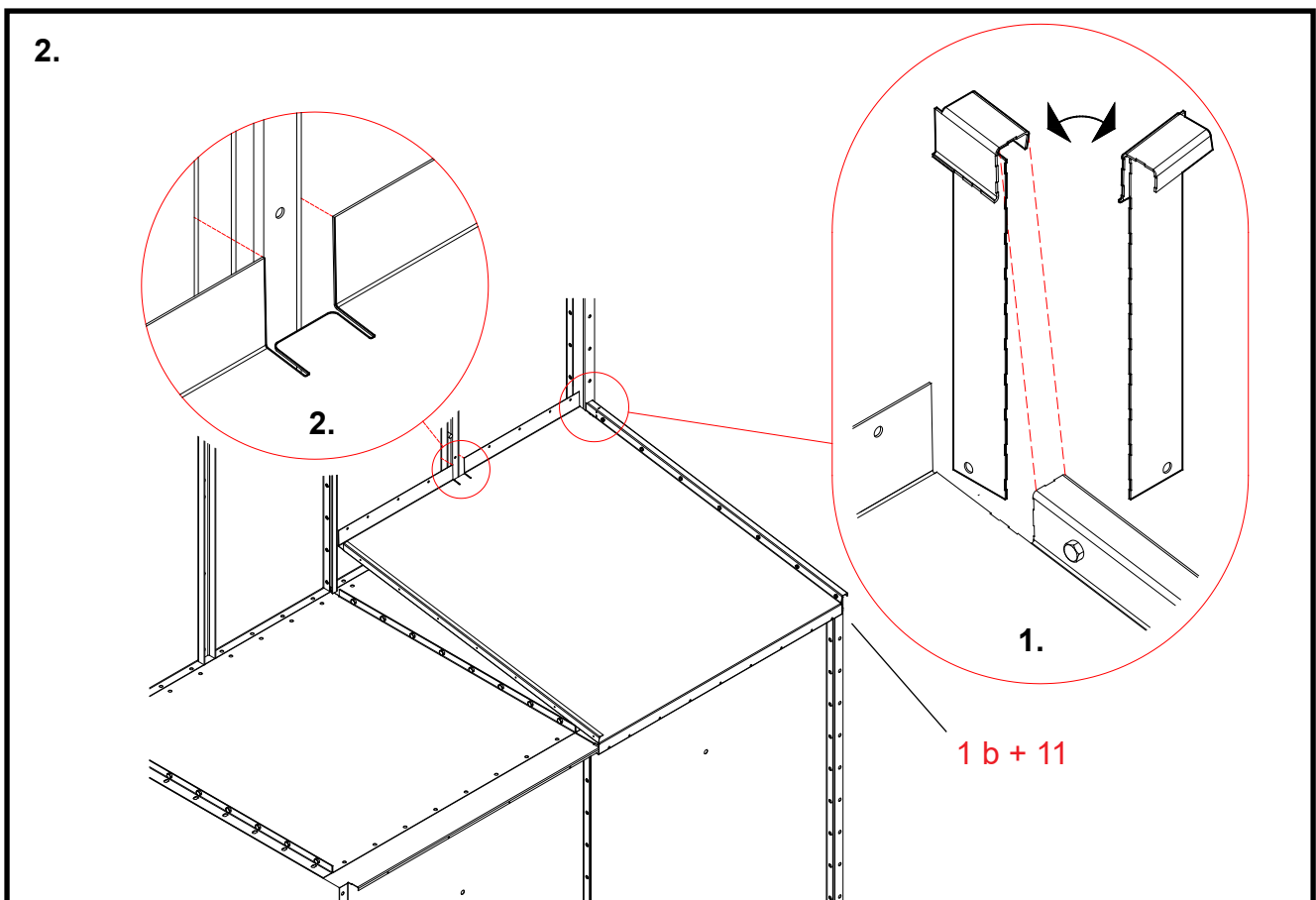
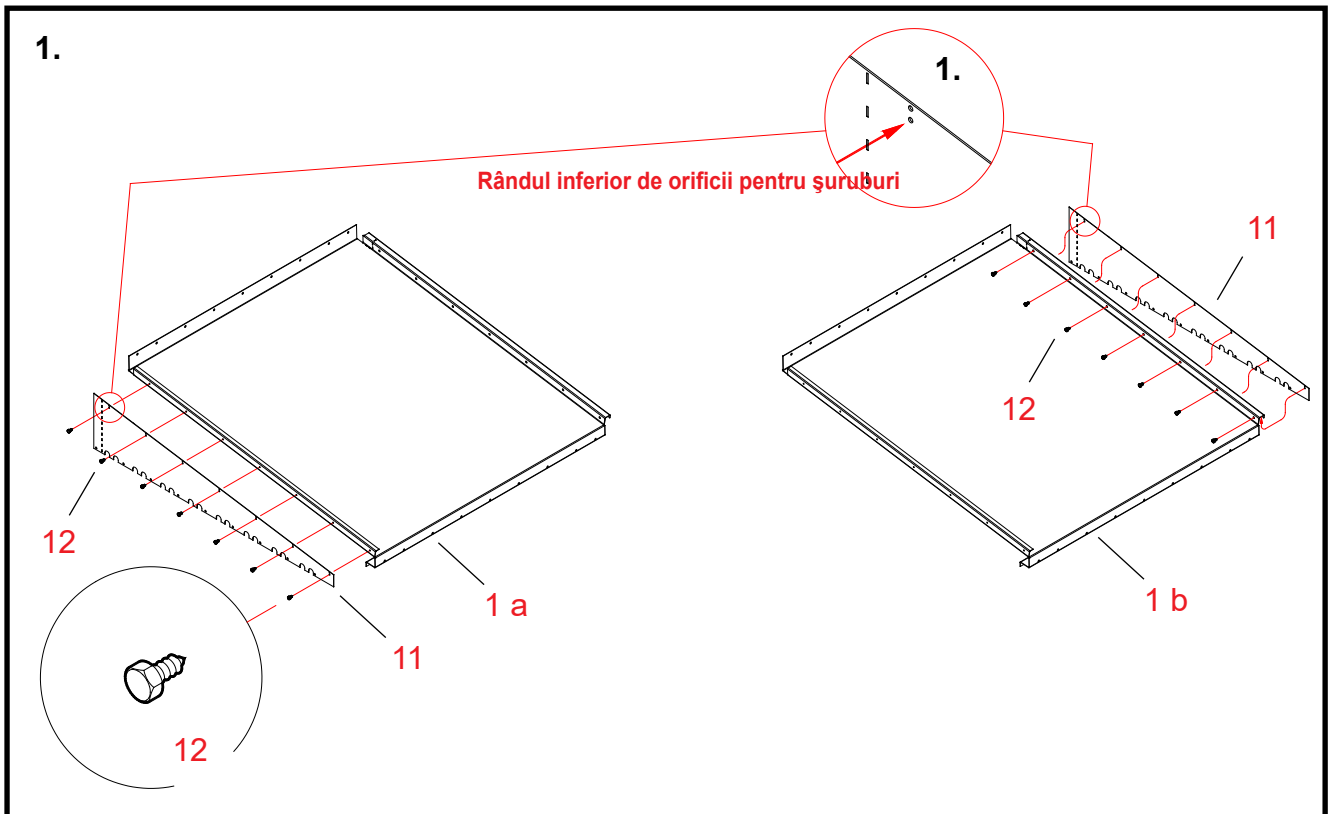



Etapele 1-6: Metoda de instalare 1: Fixarea acoperișului de protecție pe peretele secțiunii superioare (capete de canal de aer 1×1,0 m și 2×1,0 m)

1. Îmbinarea plăcilor rampei acoperișului de protecție cu capacele de capăt

- Piese Numerotarea etapelor lucrării utilizează numerele de referință din schița pieselor de schimb (A72231. A72232) pentru acoperișul de protecție.
- 1 a + 11** **Lipiți capacul de capăt de suprafața exterioară a pliului de capăt al rampei de acoperiș (aflat în prim-plan în schiță). Aliniați rândul de orificii pentru șuruburi al capacului de capăt, aflat în partea de jos a schiței, cu rândul de orificii pentru șuruburi din rampa acoperișului.**
Consultați schița detaliată 1.
- 12** **Fixați piesele (1 a + 11) folosind șuruburi autofiletante (4,8×13, 7 buc.).**
Lipiți capetele șuruburilor de capacul de capăt.
- 1 b + 11** **Introduceți capacul de capăt în pliul de capăt al plăcii rampei acoperișului (aflată în spate în schiță). Aliniați rândul de orificii pentru șuruburi al capacului de capăt, aflat în partea de jos a schiței, cu rândul de orificii pentru șuruburi din rampa acoperișului.**
Consultați schița detaliată 2.
- 12** **Fixați piesele (1 b + 11) folosind șuruburi autofiletante (4,8×13, 7 buc.).**
Lipiți capetele șuruburilor de placa rampei de acoperiș.

2. Montarea rampei din dreapta a acoperișului de protecție (1 b în etapa 1)

- Piese Numerotarea etapelor lucrării utilizează numerele de referință din schița pieselor de schimb (A72231. A72232) pentru acoperișul de protecție.
- *** **Tăiați o bucată din pliul de capăt al plăcii rampei acoperișului (aflată în spate în schiță) și capacul de capăt.**
Tăiați de-a lungul marcajelor de pe plăci.
Consultați schița detaliată 1. Piesa care trebuie îndepărtată, văzută din două direcții diferite.
- *** **Lipiți flanșa verticală a rampei acoperișului de suportul vertical al secțiunii superioare.**
Lipiți capacul de capăt al plăcii acoperișului de flanșa verticală a plăcii obturatorului superior în timpul marcării.
- *** **Marcați pe placă poziția suportului vertical în formă de U.**
Consultați schița detaliată 2.
- *** **Tăiați o fantă în rampa acoperișului, urmând marcajul cât mai exact posibil.**

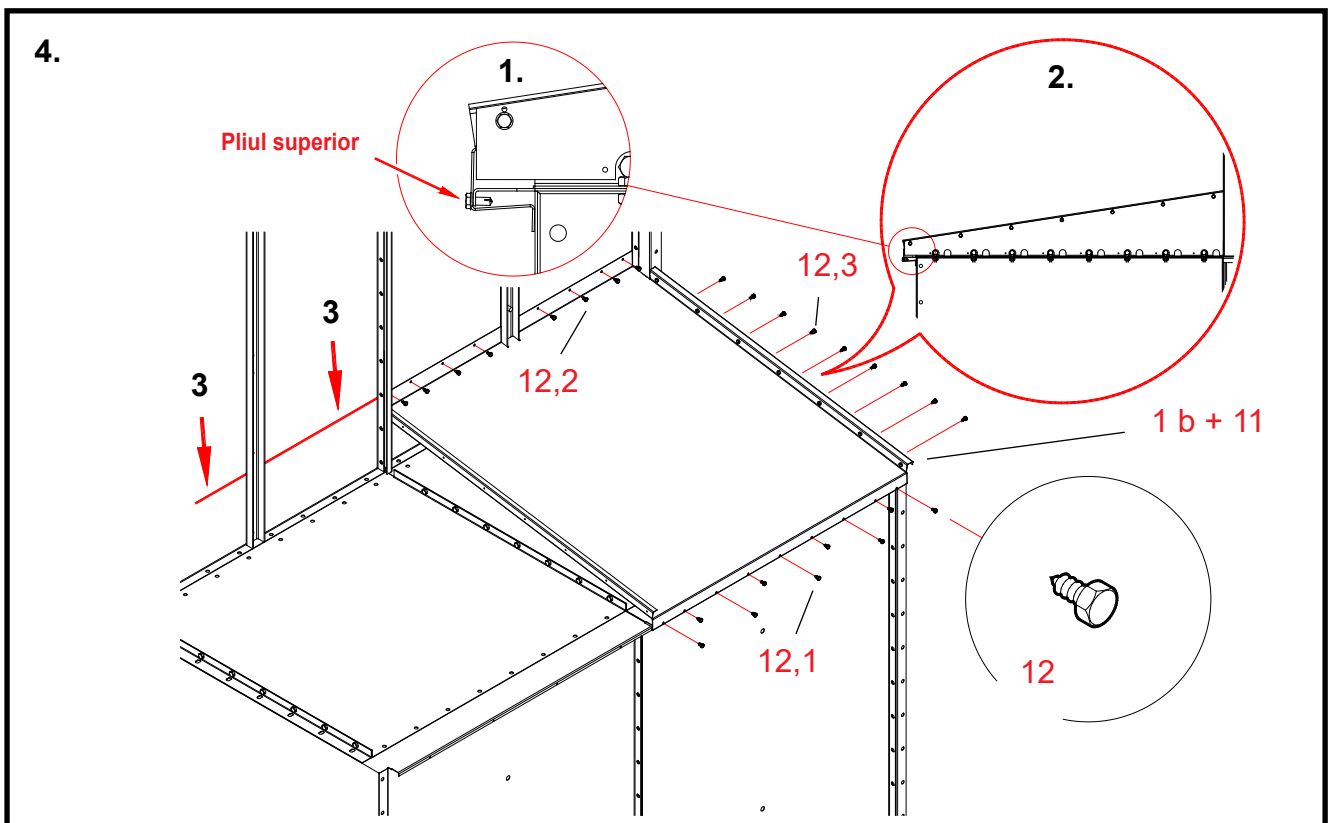
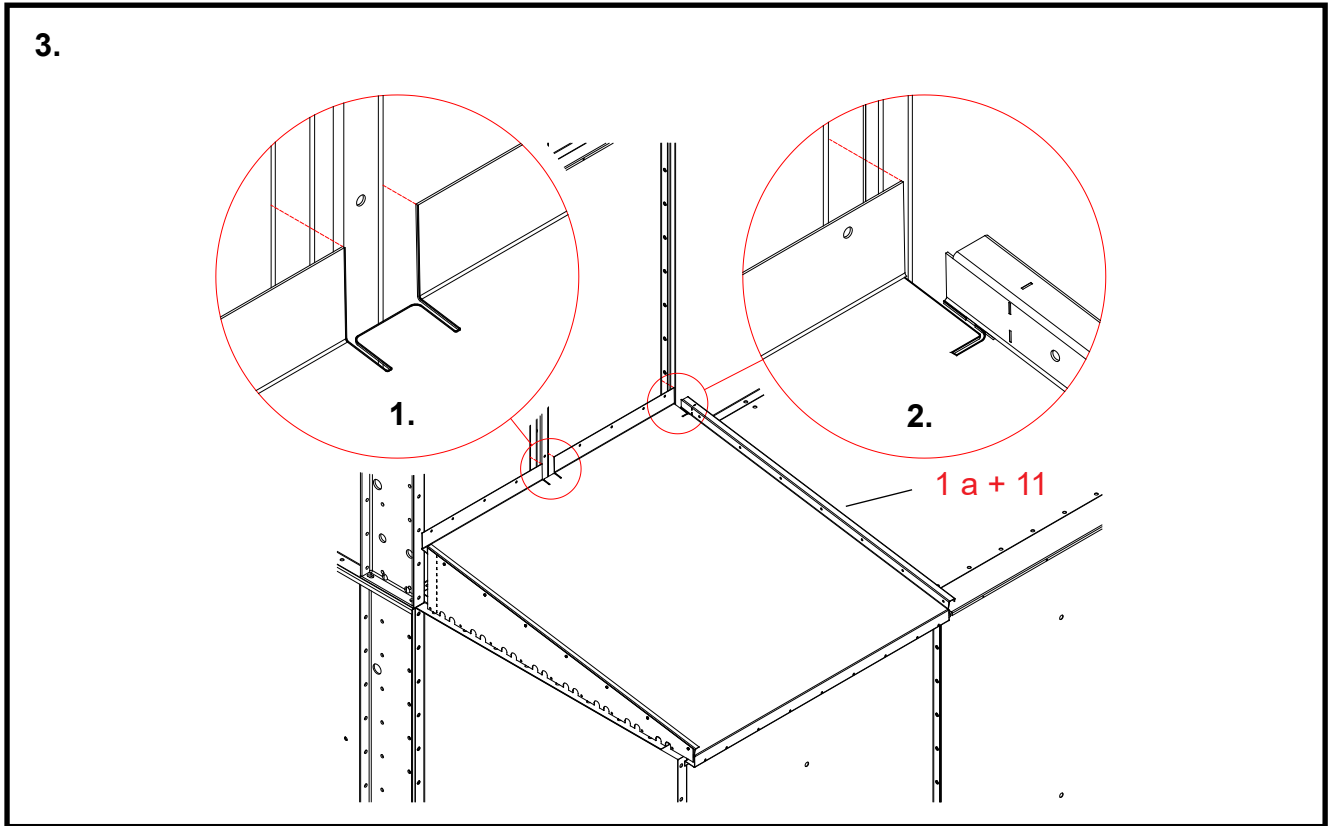



3. Montarea rampei din stânga a acoperișului de protecție (1 a în etapa 1)

- Piese Numerotarea etapelor lucrării utilizează numerele de referință din schița pieselor de schimb (A72231. A72232) pentru acoperișul de protecție.
- * **Lipiți flanșa verticală a rampei acoperișului de suportul vertical al secțiunii superioare.**
Lipiți capacul de capăt al plăcii acoperișului de flanșa verticală a plăcii obturatorului superior în timpul marcării.
 - * **Marcați pe placă poziția suportului vertical în formă de U.**
Consultați schița detaliată 1.
 - * **Marcați pe placă poziția suportului vertical dintre plăcile de capăt ale secțiunii superioare.**
Consultați schița detaliată 2.
 - * **Tăiați o fantă în rampa acoperișului, urmând marcajele cât mai exact posibil.**

4. Montarea rampei din dreapta a acoperișului de protecție (1 b în etapa 1)

- Piese Numerotarea etapelor lucrării utilizează numerele de referință din schița pieselor de schimb (A72231. A72232) pentru acoperișul de protecție.
- 1 b + 11 Lipiți rampa acoperișului de marginea frontală a plăcii obturatorului superior al capătului canalului de aer (aflată în spate în schiță).**
Aliniați orificiile pentru șuruburi din pliul superior al plăcii cu cele patru orificii de la marginea plăcii obturatorului superior.
Consultați schița detaliată 1.
- 12,1 Fixați placa la marginea frontală a capătului canalului de aer folosind șuruburi autofiletante (4,8×13, 4 + 5 buc.).**
- 1 b + 11 Lipiți flanșa verticală a rampei acoperișului de peretele secțiunii superioare.**
Introduceți fanta tăiată în rampa acoperișului pe suportul vertical al secțiunii superioare.
Verificați alinierea marginii inferioare a capacului de capăt cu capetele șuruburilor din capătul canalului de aer.
Consultați schița detaliată 2.
- * **Marcați linia verticală pe peretele secțiunii superioare, la marginea superioară a rampei acoperișului.**
Observați săgețile din schița 3. Linia este utilă atunci când îndreptați marginea superioară a acoperișului.
- 12,2 Fixați rampa acoperișului pe secțiunea superioară folosind șuruburi autofiletante (4,8×13, 8 buc.).**
- 12,3 Fixați capacul pe capătul canalului de aer folosind șuruburi autofiletante (4,8×13, 9 buc.).**

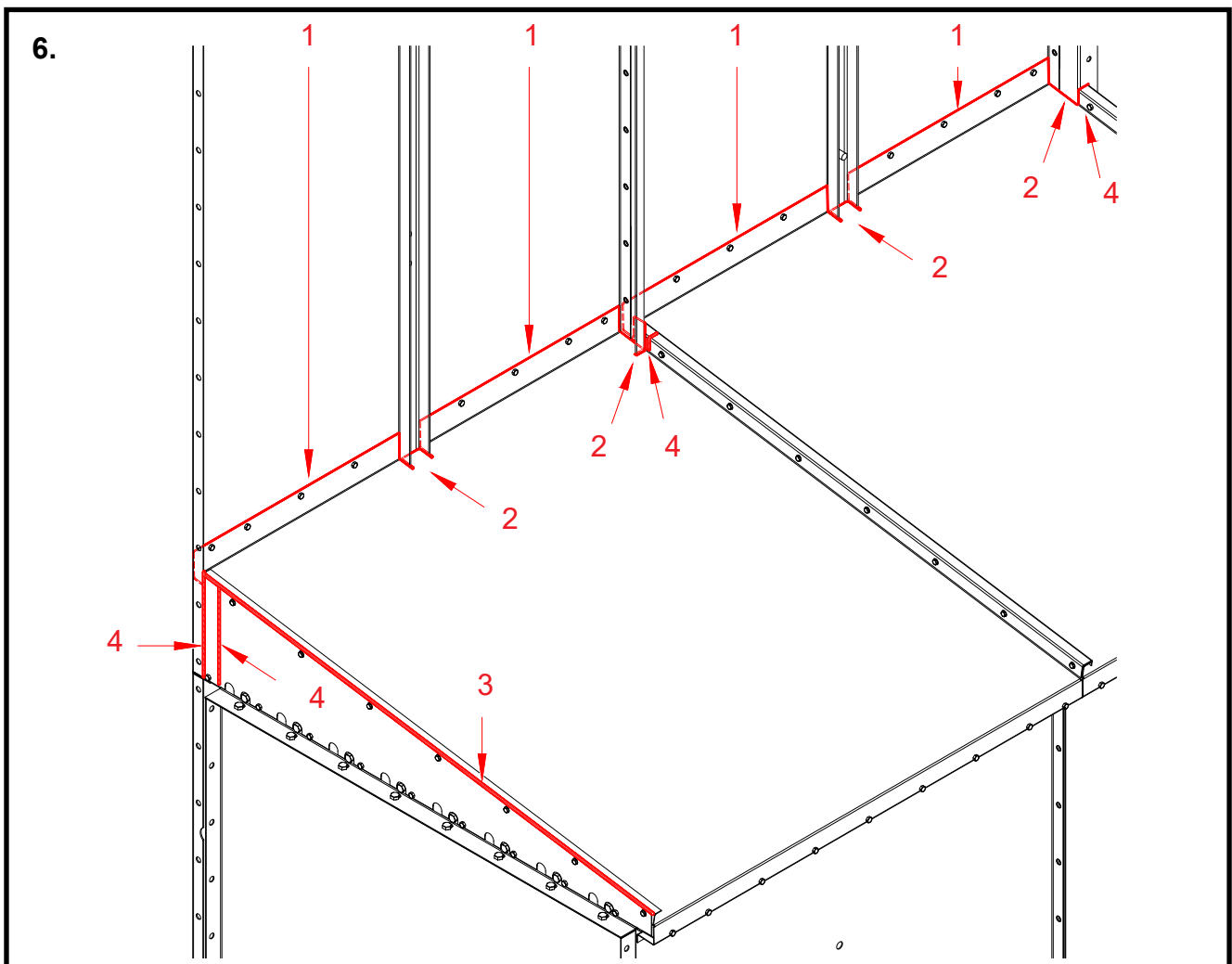
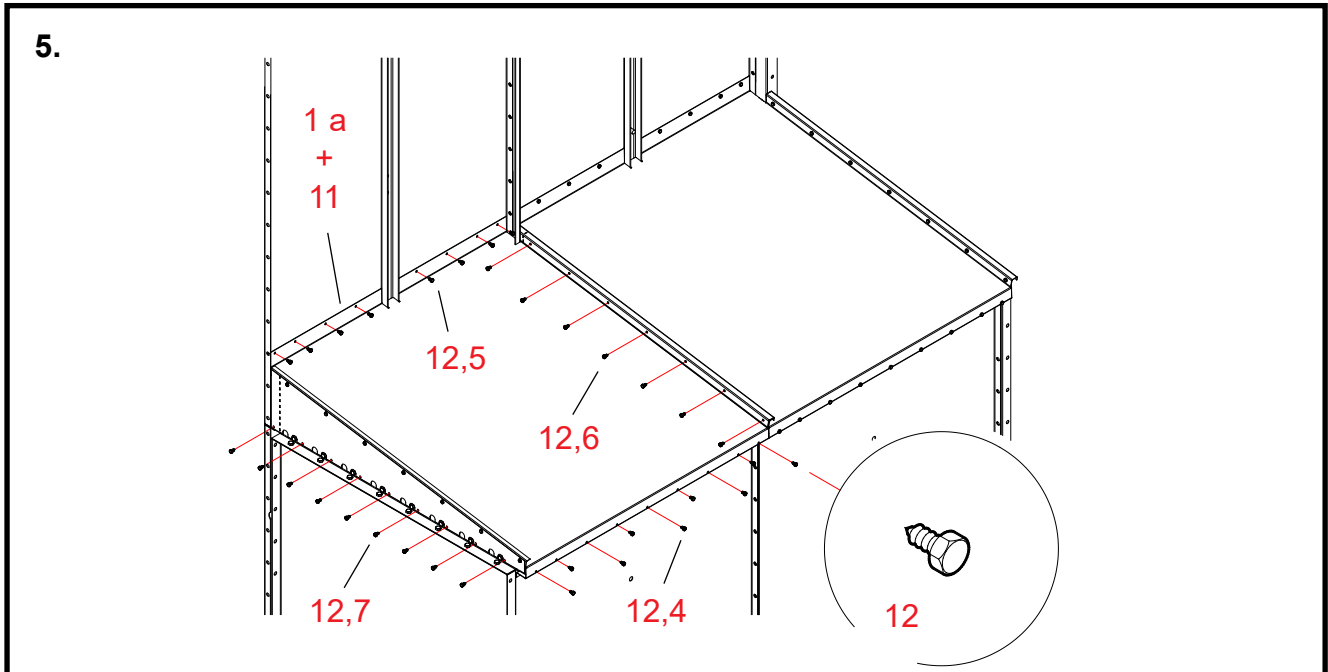



5. Montarea rampei din stânga a acoperișului de protecție (1 a în etapa 1)

- Piese Numerotarea etapelor lucrării utilizează numerele de referință din schița pieselor de schimb (A72231. A72232) pentru acoperișul de protecție.
- 1 a + 11 Lipiți rampa acoperișului de marginea frontală a plăcii obturatorului superior al capătului canalului de aer (aflată în față în schiță).**
Montați pliul superior al plăcii pe pliul din n placa instalată în etapa anterioară.
Aliniați orificiile pentru șuruburi din pliul inferior al plăcii cu cele patru orificii de la marginea plăcii obturatorului superior.
Aliniați, de asemenea, orificiile din placă cu orificiile din rampa acoperișului, instalată în etapa anterioară.
- 12,4 Fixați placa la marginea frontală a capătului canalului de aer folosind șuruburi autofiletante (4,8×13, 4 + 5 buc.).**
- 1 a + 11 Lipiți flanșa verticală a rampei acoperișului de peretele secțiunii superioare.**
Introduceți fanta tăiată în rampa acoperișului pe suportul vertical al secțiunii superioare.
Poziționați marginea superioară a rampei acoperișului de-a lungul liniei marcate în etapa anterioară.
- 12,5 Fixați rampa acoperișului pe secțiunea superioară folosind șuruburi autofiletante (4,8×13, 8 buc.).**
- 12,6 Fixați rampa acoperișului pe cealaltă rampă folosind șuruburi autofiletante (4,8×13, 7 buc.).**
- 12,7 Fixați capacul capătului pe secțiunea superioară folosind șuruburi autofiletante (4,8×13, 9 buc.).**

6. Etanșarea îmbinărilor acoperișului de protecție

- * Curățați zonele care trebuie etanșate folosind un agent de degresare înainte de a aplica masticul.
- 1 Aplicați o peliculă netedă de mastic de etanșare în îmbinările dintre rampele acoperișului și secțiunea superioară.**
- 2 Întindeți masticul de etanșare în jurul fantelor pentru suporturile verticale ale secțiunii superioare din rampele acoperișului.**
- 3 Introduceți mastic de etanșare în îmbinarea superioară dintre rampa acoperișului (aflată în prim-plan în schiță) și capacul de capăt.**
- 4 Aplicați, de asemenea, mastic de etanșare la fantele marcajelor de tăiere din rampele acoperișului.**
- Încercați să umpleți cu mastic toate canelurile și fantele prin care ploaia poate pătrunde în uscător.

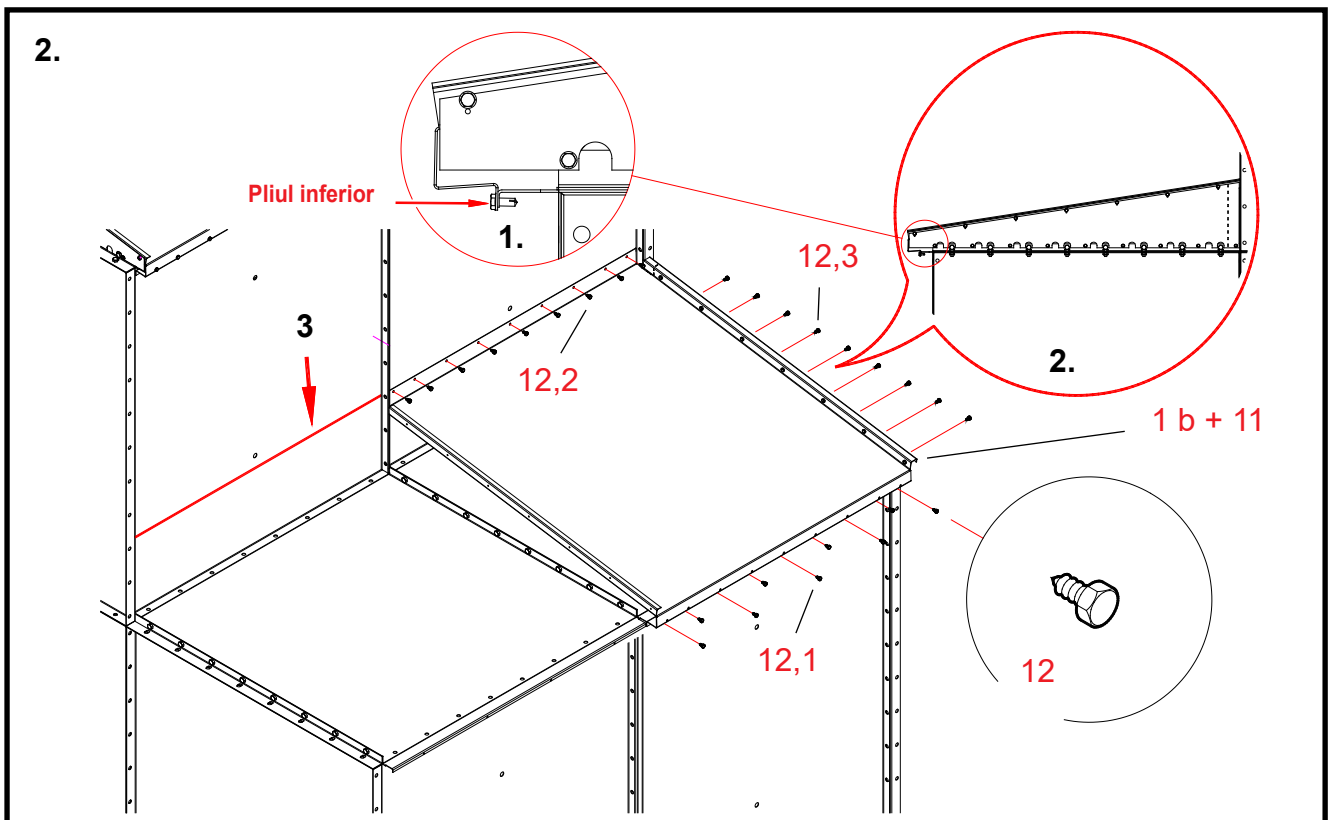
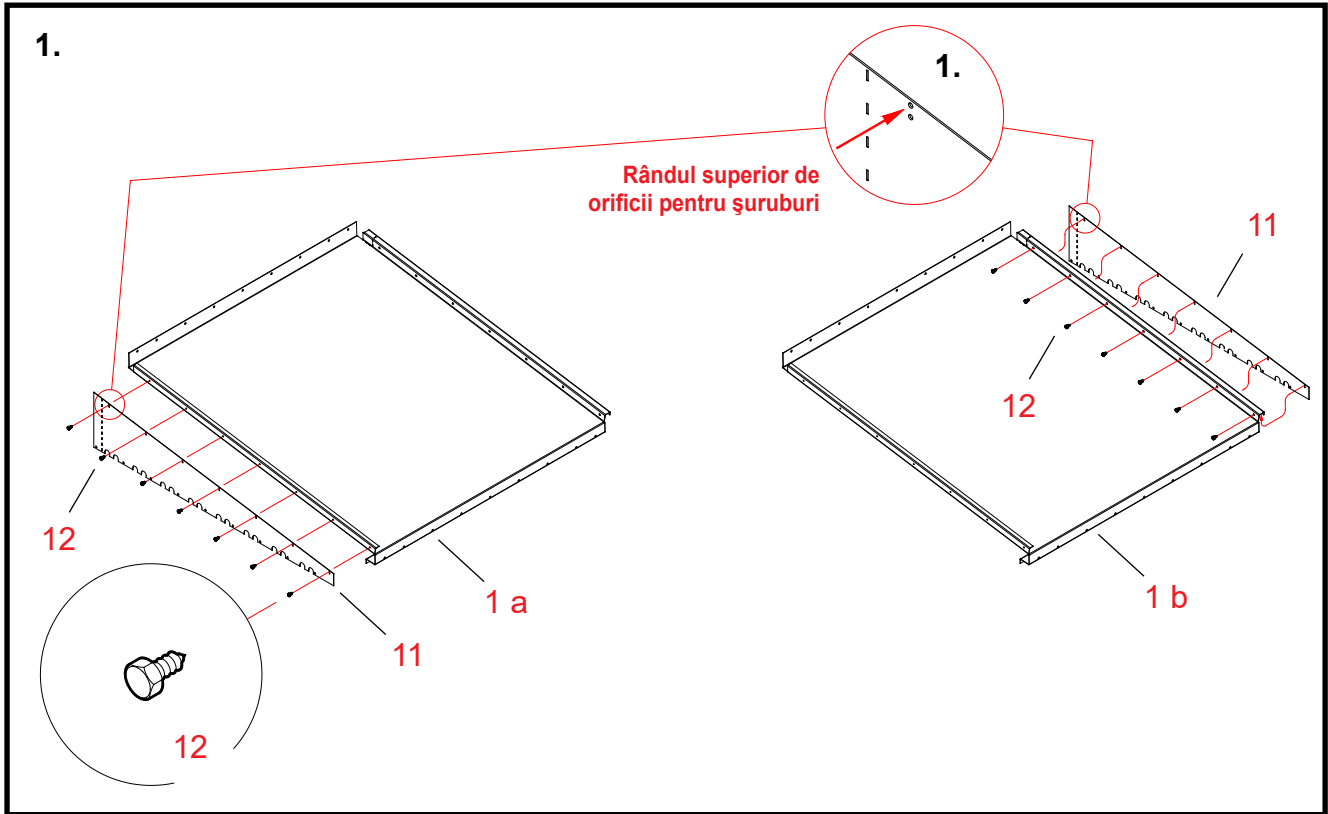



Etapele 1-4: Metoda de instalare 2: Fixarea acoperișului de protecție pe peretele capătului canalului de aer (capăt de canal de aer 2x1,0 m)

1. Îmbinarea plăcilor rampei acoperișului de protecție cu capacele de capăt

- Piese Numerotarea etapelor lucrării utilizează numerele de referință din schița pieselor de schimb (A72231. A72232) pentru acoperișul de protecție.
- 1 a + 11** **Lipiți capacul de capăt de suprafața exterioară a pliului de capăt al rampei de acoperiș (aflat în prim-plan în schiță). Aliniați rândul de orificii pentru șuruburi al capacului de capăt, aflat în partea de sus a schiței, cu rândul de orificii pentru șuruburi din rampa acoperișului.**
Consultați schița detaliată 1.
- 12** **Fixați piesele (1 a + 11) folosind șuruburi autofiletante (4,8x13, 7 buc.).**
Lipiți capetele șuruburilor de capacul de capăt.
- 1 b + 11** **Introduceți capacul de capăt în pliul de capăt al plăcii rampei acoperișului (aflată în spate în schiță). Aliniați rândul de orificii pentru șuruburi al capacului de capăt, aflat în partea de sus a schiței, cu rândul de orificii pentru șuruburi din rampa acoperișului.**
Consultați schița detaliată 1.
- 12** **Fixați piesele (1 b + 11) folosind șuruburi autofiletante (4,8x13, 7 buc.).**
Lipiți capetele șuruburilor de placa rampei de acoperiș.

Nu este necesar să tăiați rampele acoperișului de protecție.

Treceți direct la etapa de instalare.

2. Montarea rampei din dreapta a acoperișului de protecție (1 b în etapa 1)

- Piese Numerotarea etapelor lucrării utilizează numerele de referință din schița pieselor de schimb (A72231. A72232) pentru acoperișul de protecție.
- 1 b + 11** **Lipiți rampa acoperișului de marginea frontală a plăcii obturatorului superior al capătului canalului de aer (aflată în spate în schiță).**
Aliniați orificiile pentru șuruburi din pliul inferior al plăcii cu cele patru orificii de la marginea plăcii obturatorului superior.
Consultați schița detaliată 1.
- 12,1** **Fixați placa la marginea frontală a capătului canalului de aer folosind șuruburi autofiletante (4,8x13, 4 + 5 buc.).**
- 1 b + 11** **Lipiți flansa verticală a rampei acoperișului de peretele capătului superior al canalului de aer.**
Verificați alinierea marginii inferioare a capacului de capăt cu capetele șuruburilor din capătul canalului de aer.
Consultați schița detaliată 2.
- *** **Marcați linia verticală pe peretele capătului canalului de aer, la marginea superioară a rampei acoperișului.**
Observați săgeata din schița 3. Linia este utilă atunci când îndreptați marginea superioară a acoperișului.
- 12,2** **Fixați rampa acoperișului pe capătul canalului de aer folosind șuruburi autofiletante (4,8x13, 9 buc.).**
- 12,3** **Fixați capacul pe capătul canalului de aer folosind șuruburi autofiletante (4,8x13, 9 buc.).**

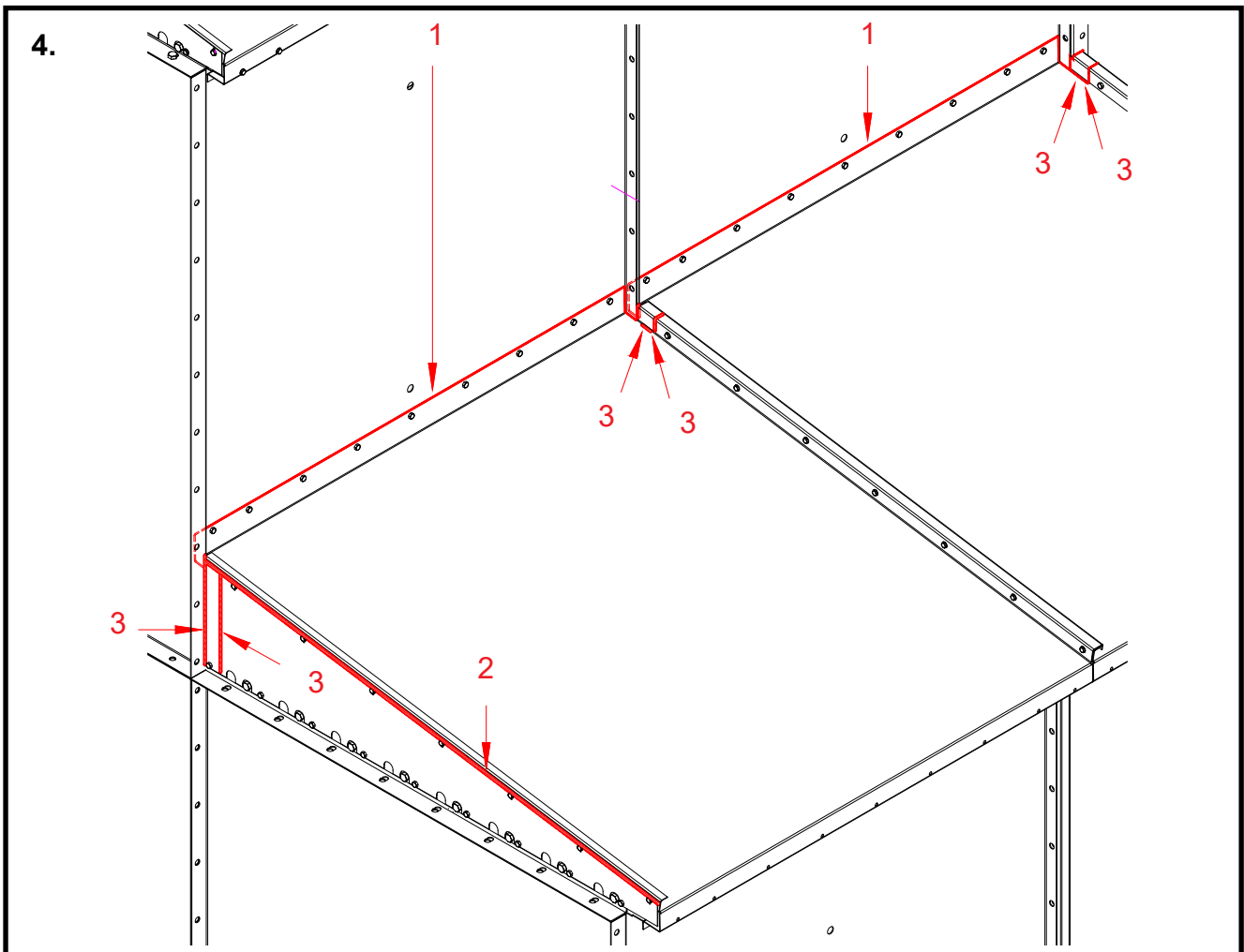
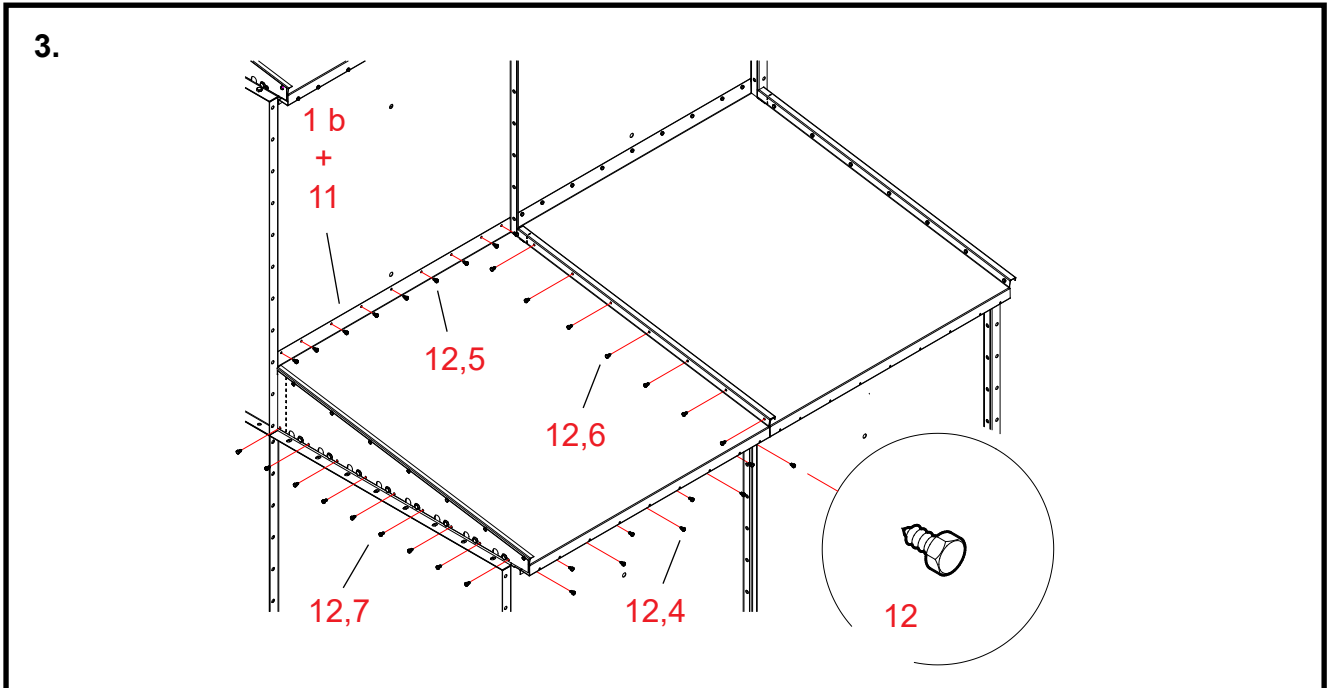



3. Montarea rampei din stânga a acoperișului de protecție (1 a în etapa 1)

- Piese Numerotarea etapelor lucrării utilizează numerele de referință din schița pieselor de schimb (A72231. A72232) pentru acoperișul de protecție.
- 1 a + 11 Lipiți rampa acoperișului de marginea frontală a plăcii obturatorului superior al capătului canalului de aer (aflată în față în schiță).**
Montați pliul superior al plăcii pe pliul din n placa instalată în etapa anterioară.
Aliniați orificiile pentru șuruburi din pliul inferior al plăcii cu cele patru orificii de la marginea plăcii obturatorului superior.
Aliniați, de asemenea, orificiile din placă cu orificiile din rampa acoperișului, instalată în etapa anterioară.
- 12,4 Fixați placa la marginea frontală a capătului canalului de aer folosind șuruburi autofiletante (4,8×13, 4 + 5 buc.).**
- 1 a + 11 Lipiți flanșa verticală a rampei acoperișului de peretele secțiunii superioare.**
Poziționați marginea superioară a rampei acoperișului de-a lungul liniei marcate în etapa anterioară.
- 12,5 Fixați rampa acoperișului pe capătul canalului de aer folosind șuruburi autofiletante (4,8×13, 9 buc.).**
- 12,6 Fixați rampa acoperișului pe cealaltă rampă folosind șuruburi autofiletante (4,8×13, 7 buc.).**
- 12,7 Fixați capacul pe capătul canalului de aer folosind șuruburi autofiletante (4,8×13, 9 buc.).**

4. Etanșarea îmbinărilor acoperișului de protecție

- *** **Curățați zonele care trebuie etanșate folosind un agent de degresare înainte de a aplica masticul.**
- 1 Aplicați o peliculă netedă de mastic de etanșare în îmbinările dintre rampele acoperișului și capătul canalului de aer.**
- 2 Introduceți mastic de etanșare în îmbinarea superioară dintre rampa acoperișului (aflată în prim-plan în schiță) și capacul de capăt.**
- 3 Aplicați, de asemenea, mastic de etanșare la fantele marcajelor de tăiere din rampele acoperișului.**
- Încercați să umpleți cu mastic toate canelurile și fantele prin care ploaia poate pătrunde în uscător.

Capătul canalului de aer 0,5-1,0 2W (A75959) - diagonală

Piese de schimb

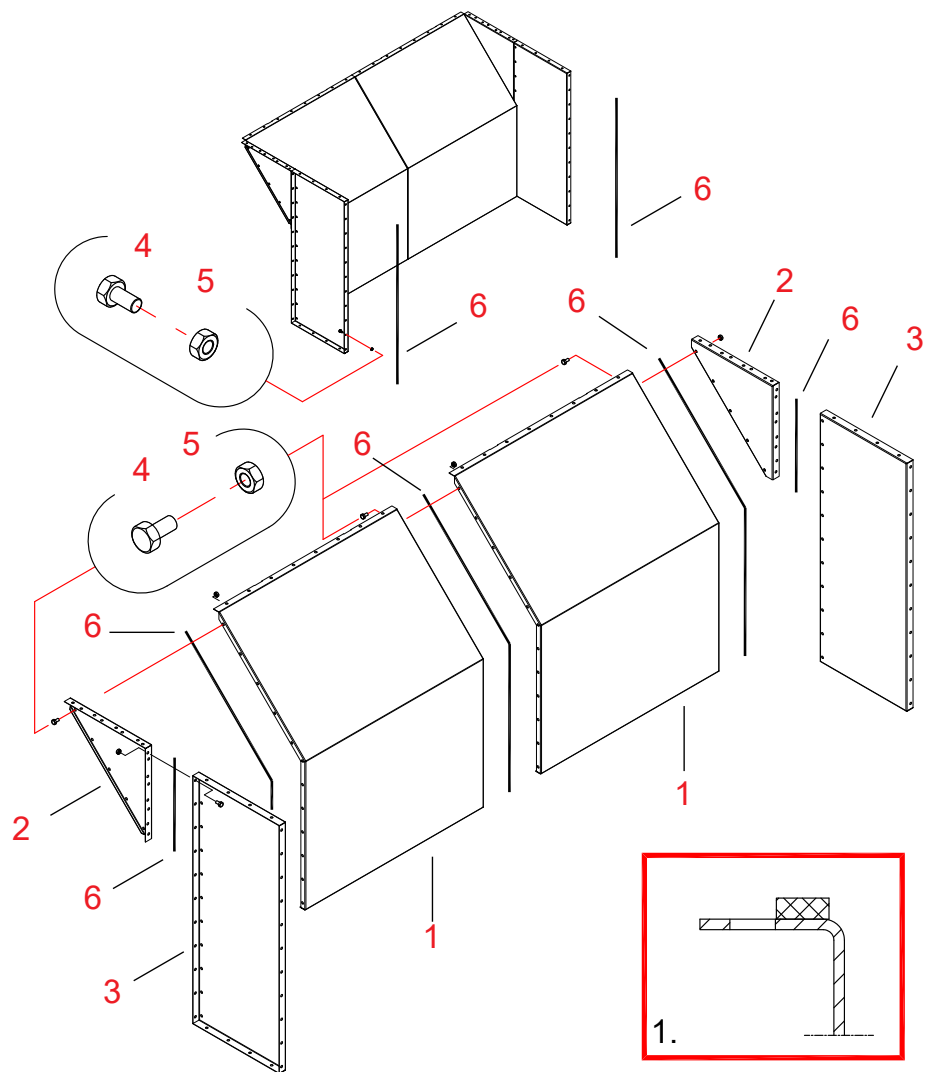

| Ref. | Nr. piesă | Denumirile 1 și 2 | Nr. buc. | Nr. schiță | Greutate | Grup |
|------|-----------|--|----------|------------|----------|------|
| 1 | A75747 | CAPĂT CANAL AER DIAGONAL PLACĂ DE CAPĂT 0,5-1,0 M16 | 2 | A75747 | 16,43 | 3000 |
| 2 | A75748 | CAPĂT CANAL AER DIAGONAL TRIUNGHIUUL CAPACULUI 0,5-1,0 M16 | 2 | A75748 | 1,69 | 3000 |
| 3 | A70635 | CAPĂT CANAL AER WM06 1,0 – PLACĂ LATERALĂ | 2 | A70635 | 7,52 | 3000 |
| 4 | 101810 | ȘURUB 6K ZN 8.8 8X16 AM DIN933 CE | 103 | | | 2010 |
| 5 | 110540 | PIULIȚĂ M8 ZN 8 DIN934 CE | 103 | | | 2010 |
| 6 | 115570 | BANDĂ ETANȘARE 4×8 EKO-40 | 14 | | | 2600 |



Asamblarea capătului canalului de aer A75959

- Piese Numerotarea etapelor lucrării utilizează numerele de referință din schița pieselor de schimb A75959 pentru capătul de canal de aer.
- Vă recomandăm să asamblați capătul canalului de aer pe o suprafață dreaptă. Astfel, vă veți asigura că ansamblul canalului de aer este drept la rândul său.*
- 6 (1,2,3) **Fixați benzi de etanșare pe flanșele celor două plăci de capăt (piesele 1) care vor fi asamblate, precum și la părțile 2 și 3.**
Fixați benzile de etanșare pe interiorul rândului de orificii pentru șuruburi de pe flanșe (a se vedea schița detaliată 1).
- 1,2,3 **Fixați plăcile de capăt împreună și fixați plăcile laterale și triunghiul capacului folosind piulițe și șuruburi (M 8 x 16).**
Nu strângeți complet șuruburile, pentru a putea îndrepta ulterior capătul canalului de aer.
- 6 (3.) **Fixați fâșiile de etanșare la flanșele celor două plăci laterale (părțile 3), care vor fi atașate la secțiune.**
Fixați benzile de etanșare pe interiorul rândurilor de orificii pentru șuruburi.
- 4 **Lipiți plăcile laterale de capetele secțiunii.**
Procedați cu atenție pentru a nu deteriora benzile de etanșare în timp ce instalați plăcile laterale.
- 4,5 **Fixați plăcile laterale folosind șuruburi și piulițe (M8×16, 11 buc./placă laterală).**
Nu strângeți complet șuruburile, pentru a putea îndrepta ulterior capătul canalului de aer.
- * **Verificați îmbinările și forma dreptunghiulară a capătului canalului de aer. Strângeți toate șuruburile.**

Capătul canalului de aer și acoperiș înclinat 2W (A75589)

Piese de schimb

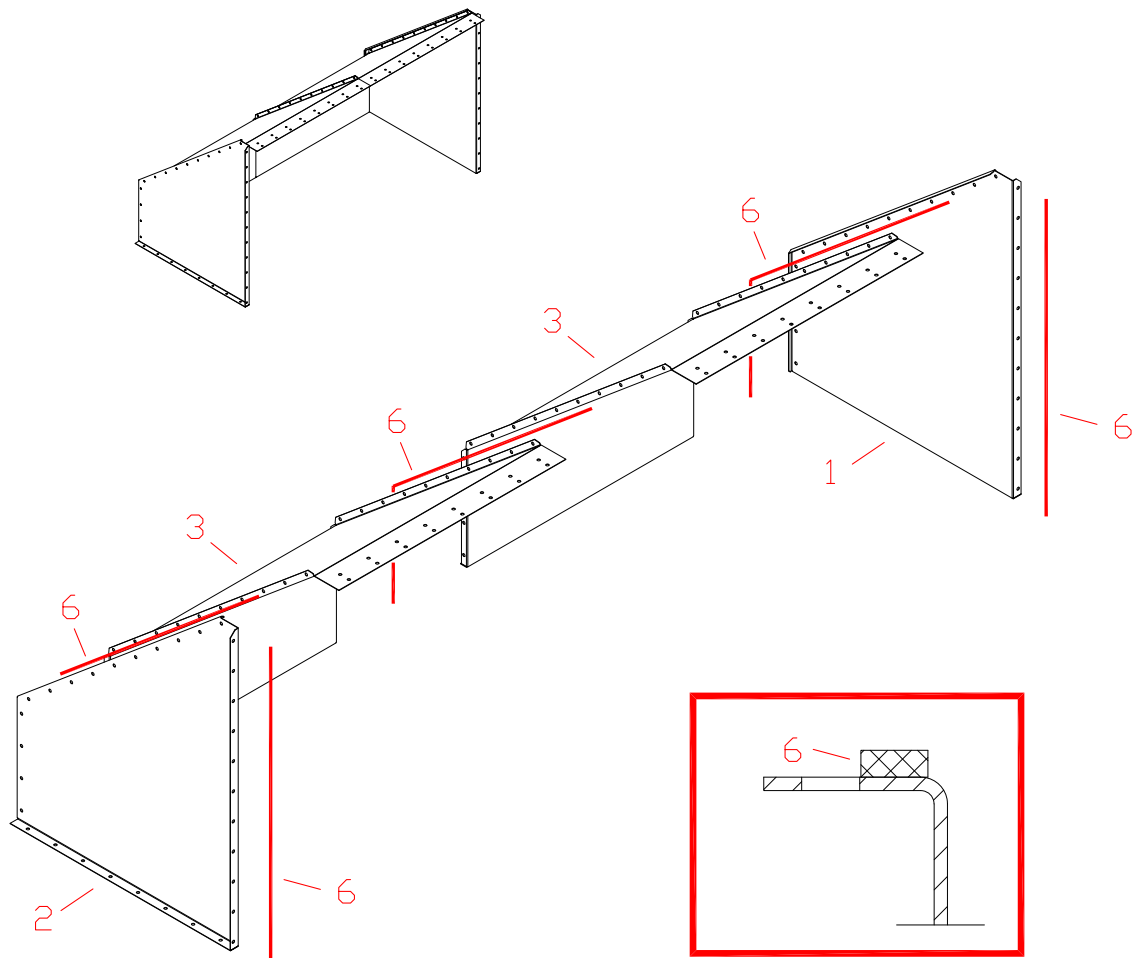

| Ref. | Nr. piesă | Denumirile 1 și 2 | Nr. buc. | Nr. schiță | Greutate | Grup |
|------|-----------|---|----------|------------|----------|------|
| 1 | A75583 | PLACA LATERALĂ A CAPĂTULUI CANALULUI DE AER DIAGONAL LA STÂNGA 1,0 M15 | 1 | A75583 | 10,3 | 3000 |
| 2 | A75584 | PLACA LATERALĂ A CAPĂTULUI CANALULUI DE AER DIAGONAL LA DREAPTA 1,0 M15 | 1 | A75584 | 10,3 | 3000 |
| 3 | A75585 | PLACA LATERALĂ A CAPĂTULUI CANALULUI DE AER DIAGONAL LA CAPĂT 1,0 M15 | 2 | A75585 | 19,8 | 3000 |
| 4 | 101810 | ȘURUB 6K ZN 8.8 8X16 AM DIN933 | 111 | | | 2010 |
| 5 | 110540 | PIULIȚĂ M8 ZN 8 DIN934 | 111 | | | 2010 |
| 6 | 115570 | BANDĂ ETANȘARE 4×8 EKO-40 100m rola | 17 | | | 2600 |



Asamblarea capătului canalului de aer A75589

Piese Numerotarea etapelor lucrării utilizează numerele de referință din schița pieselor de schimb A75589 pentru capătul de canal de aer.

Vă recomandăm să asamblați capătul canalului de aer pe o suprafață dreaptă. Astfel, vă veți asigura că ansamblul canalului de aer este drept la rândul său.

6 (3) Fixați benzi de etanșare pe flanșele celor două plăci de capăt (piesele 3) care vor fi asamblate.
Fixați benzile de etanșare pe interiorul rândului de orificii pentru șuruburi de pe flanșe (a se vedea schița detaliată).

1,2,3 Conectați atât plăcile de capăt, cât și plăcile laterale, utilizând piulițe și bolțuri (M8x16).
Nu strângeți complet șuruburile, pentru a putea îndrepta ulterior capătul canalului de aer.

6 (1,2) Fixați fâșiile de etanșare la flanșele celor două plăci laterale (părțile 1 și 2) care vor fi atașate la secțiune.
Fixați benzile de etanșare pe interiorul rândurilor de orificii pentru șuruburi.

4 Deplasați strâns plăci până la capetele secțiunii și a plăcii de capăt a acoperișului înclinat pe partea superioară a marginii secțiunii, astfel, încât marginea să fie între marginile secțiunii și rezervorul din partea superioară.
Procedați cu atenție pentru a nu deteriora benzile de etanșare în timp ce instalați plăcile laterale.

4,5 Fixați plăcile laterale folosind șuruburi și piulițe (M8x16, 11 buc./placă laterală).
Nu strângeți complet șuruburile, pentru a putea îndrepta ulterior capătul canalului de aer.

***** Verificați îmbinările și forma dreptunghiulară a capătului canalului de aer. Strângeți toate șuruburile.

Capătul canalului de aer telescopului 2W (A76734)

Piese de schimb

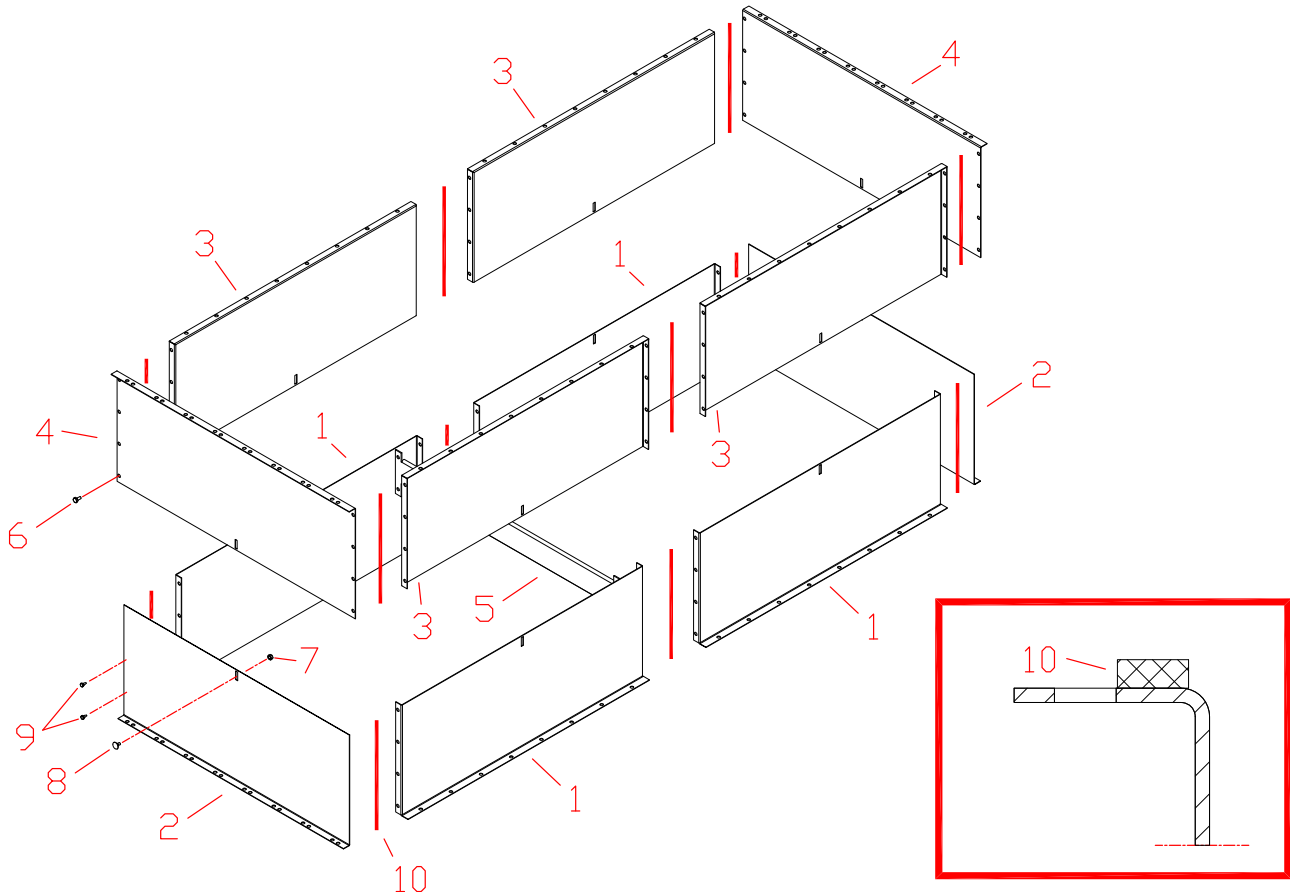

| Ref. | Nr. piesă | Denumirile 1 și 2 | Nr. buc. | Nr. schiță | Greutate | Grup |
|------|-----------|--|----------|------------|----------|------|
| 1 | A76729 | PLACA INFERIOARĂ A TELESOPULUI CAPĂTULUI CANALULUI DE AER M21 | 4 | A76729 | 4,7 | 3000 |
| 2 | A76730 | PLACA INFERIOARĂ LATERALĂ A TELESOPULUI CAPĂTULUI CANALULUI DE AER 1,0 M21 | 2 | A76730 | 4,2 | 3000 |
| 3 | A76731 | PLACA SUPERIOARĂ A TELESOPULUI CAPĂTULUI CANALULUI DE AER M21 | 4 | A76731 | 4,7 | 3000 |
| 4 | A76732 | PLACA SUPERIOARĂ LATERALĂ A TELESOPULUI CAPĂTULUI CANALULUI DE AER 1,0 M21 | 2 | A76732 | 4,5 | 3000 |
| 5 | A76733 | SUPTUL DREPT AL TELESOPULUI CAPĂTULUI CANALULUI DE AER 1.0 M21 | 1 | A76733 | 2,9 | 3000 |
| 6 | 101810 | ȘURUB 6K ZN 8.8 8X16 AM DIN933 | 218 | | | 2000 |
| 7 | 110540 | PIULIȚĂ M8 ZN 8 DIN934 | 231 | | | 2000 |
| 8 | 107910 | ȘURUB DE BLOCARE ZN M 8x16 DIN603 8,8 | 13 | | | 2000 |
| 9 | 107720 | ȘURUB HEXAGONAL CU AUTOFILETARE DIN 7504K Zn 4,8x13 | 20 | | | 2000 |
| 10 | 115570 | BANDĂ ETANȘARE 4x8 EKO-40 100m rola | 18 | | | 2600 |

Valorile limită pentru dimensiunile capătului canalului de aer A76734

Dimensiunea maximă a telescopului este 720 mm. Cea minimă este 382 mm, când se aplică dimensiunile originale ale plăcilor. Este posibil să fie făcute mai jos, dar atunci și plăcile trebuie tăiate mai jos. Suportul (piesa 5) este întotdeauna necesarul, chiar dacă placa este mai jos.

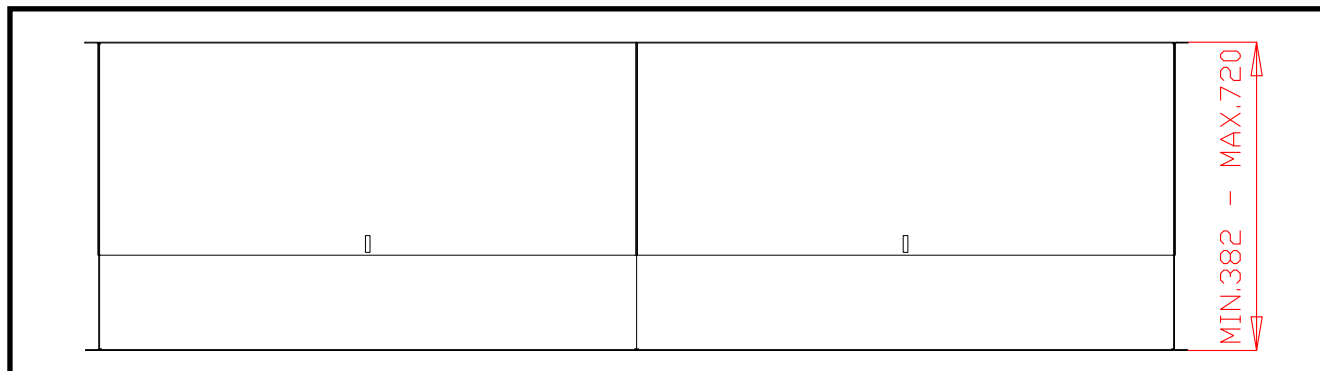
**Poziția inițială înainte de instalarea telescopului**

Asamblați capetele canalului de aer ca să fie gata de instalare, și construiți canalul telescopului între ele. Piesa inferioară trebuie să fie în aceeași linie cu capătul canalului de aer al uscătorului.

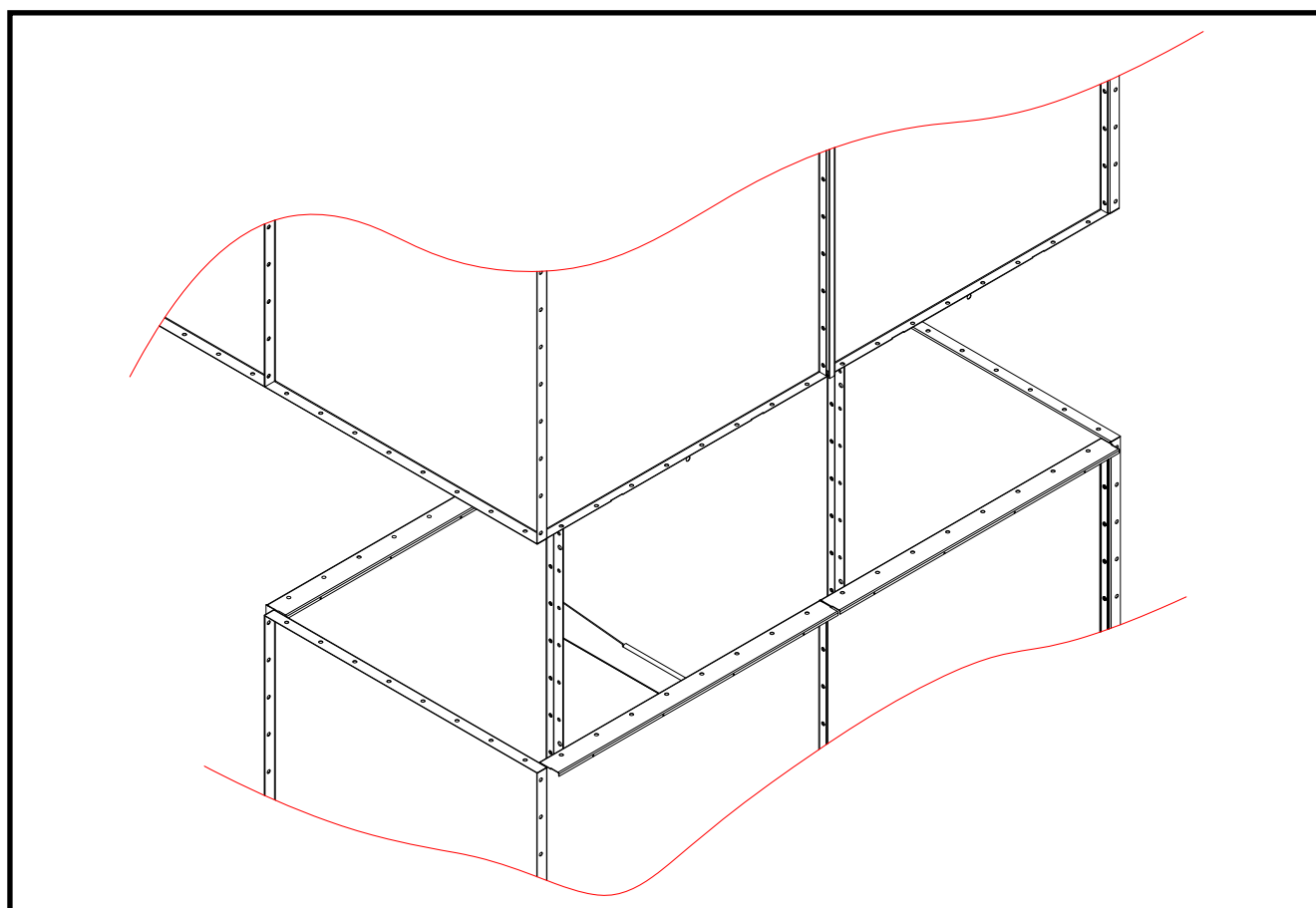

1. Instalarea piesei inferioare

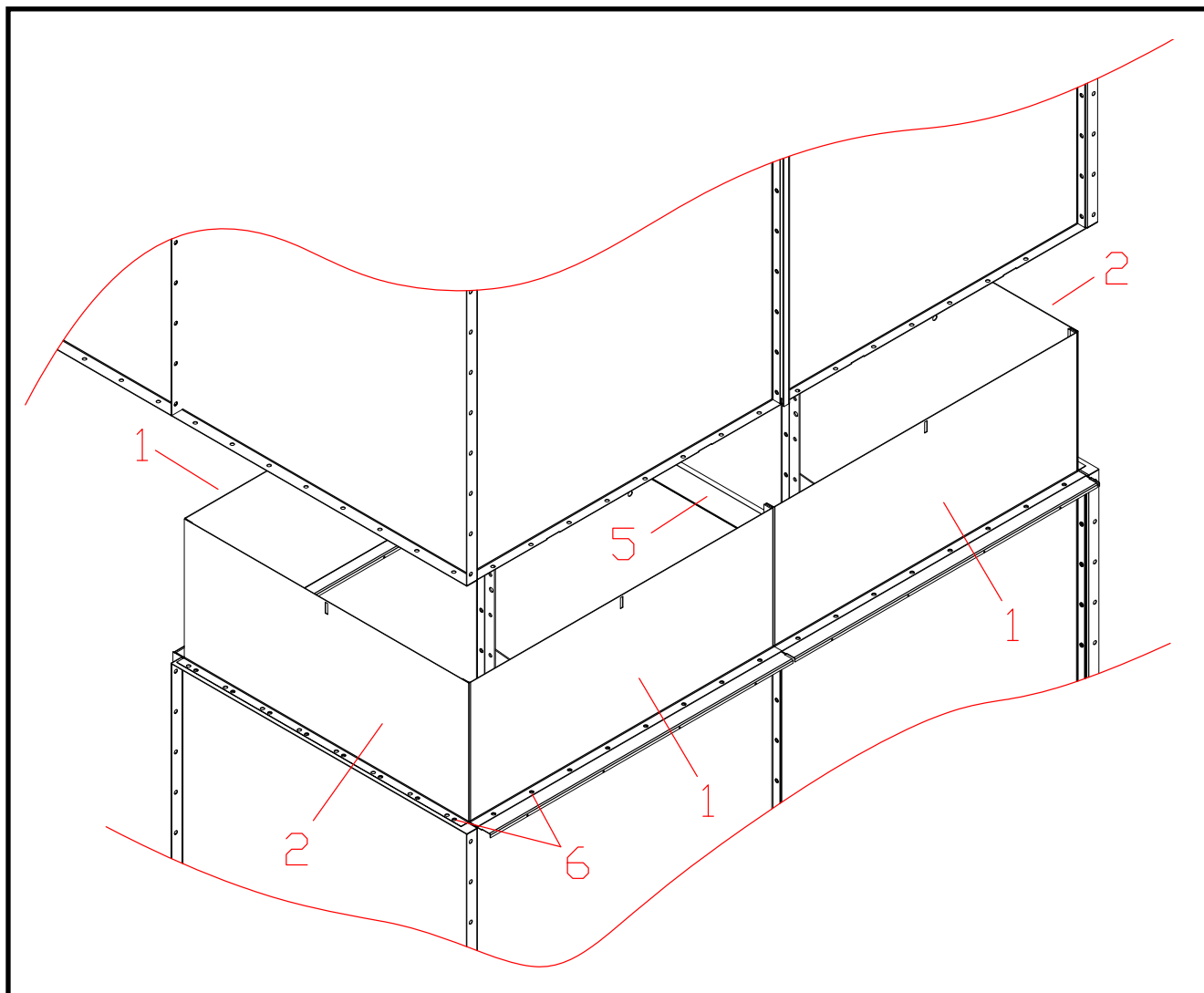

Piese Numerotarea etapelor lucrării utilizează numerele de referință din schița pieselor de schimb A76734 pentru capătul de canal de aer.

10 (1,2) **Fixați benzi de etanșare pe flanșele celor două plăci de capăt (piesele 1) care vor fi asamblate și flanșe pe suprafața inferioară.**
Fixați benzile de etanșare pe interiorul rândului de orificii pentru șuruburi de pe flanșe (a se vedea schița detaliată).

1,2,5 **Conectați plăcile de capăt și plăcile laterale. Puneți suportul (piesa 5) în bolțurile superioare. Fixați, utilizând piulițele și bolțurile (M8x16). Fixați doar flanșa inferioară a piesei 2 în această fază.**

2. Instalarea piesei superioare

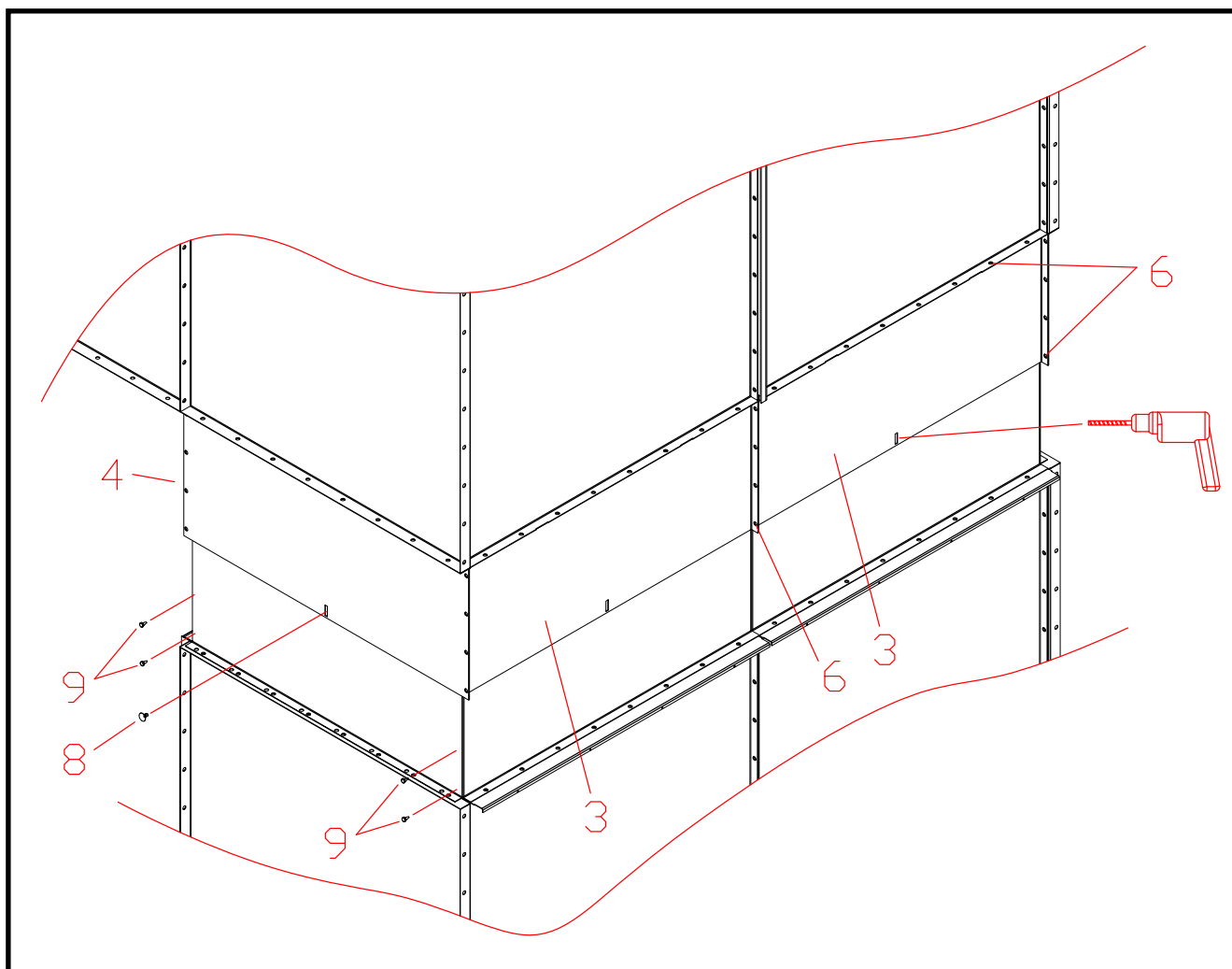

Piese Numerotarea etapelor lucrării utilizează numerele de referință din schița pieselor de schimb A76734 pentru capătul de canal de aer.

10 (3,4) Fixați benzi de etanșare pe flanșele celor două plăci de capăt (piesele 3) care vor fi asamblate și flanșe pe suprafața superioară.

Fixați benzile de etanșare pe interiorul rândului de orificii pentru șuruburi de pe flanșe (a se vedea schița detaliată).

3,4 Conectați atât plăcile de capăt, cât și plăcile laterale, utilizând piulițe și bolțuri (M8x16).

1,3 Dacă (centrele) fantelor îmbinării plăcii inferioare și superioare nu sunt în aceeași linie, realizați un orificiu de 8 mm prin fantă în placa inferioară. Fixați utilizând un bolț cu gât pătrat (M 8 x 16). Strângeți piulița pe filetul bolțului cu gât pătrat, astfel, încât plăcile să rămână un pic slăbite. Acest lucru permite o mică rezervă de mișcare în echipamentele prevăzute cu o scară.

9 Fixați colțurile piesei inferioare (1,2), utilizând șuruburi cu autofiletare Șuruburi cu autofiletare, 5 buc./colț.