

Instrucțiuni de asamblare

Placă de închidere cu motor pentru elevatoarele
din seria E

408119 (ro) 09-2023

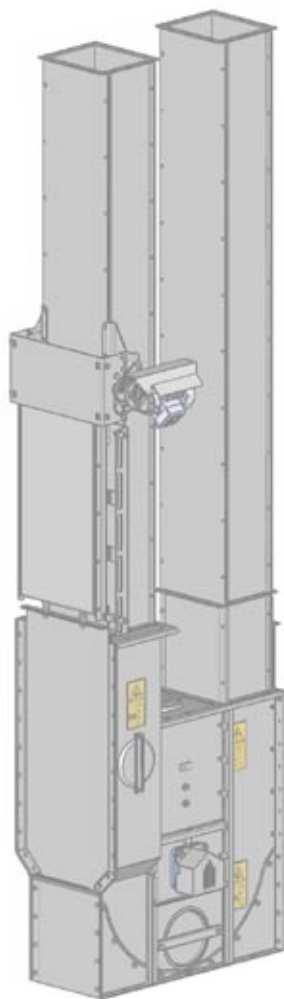



CUPRINS

PLACĂ DE ÎNCHIDERE CU MOTOR	4
MOD IMPUS DE ACȚIONAREA CU MOTOR	6
MONTAREA DISPOZITIVELOR DE FIXARE	7
MONTAREA ANGRENAJULUI CU ROȚI DINȚATE	8
CONECTAREA PLĂCII DE CADRU ȘI A ANGRENAJULUI CU ROȚI DINȚATE	9
MONTAREA MOTORULUI ȘI A SENZORILOR DE LIMITARE	10
EXEMPLU DE MONTARE A SENZORILOR	13
MONTAREA SENZORILOR	14
TERMENII DE GARANȚIE	16
Declarație de conformitate UE	17



PLACĂ DE ÎNCHIDERE CU MOTOR

Pachetul cu motor conține accesoriile necesare pentru asamblare pentru elevatoarele din seria E.
Conexiunile electrice sunt realizate în conformitate cu documentația trimisă către centrul de control.

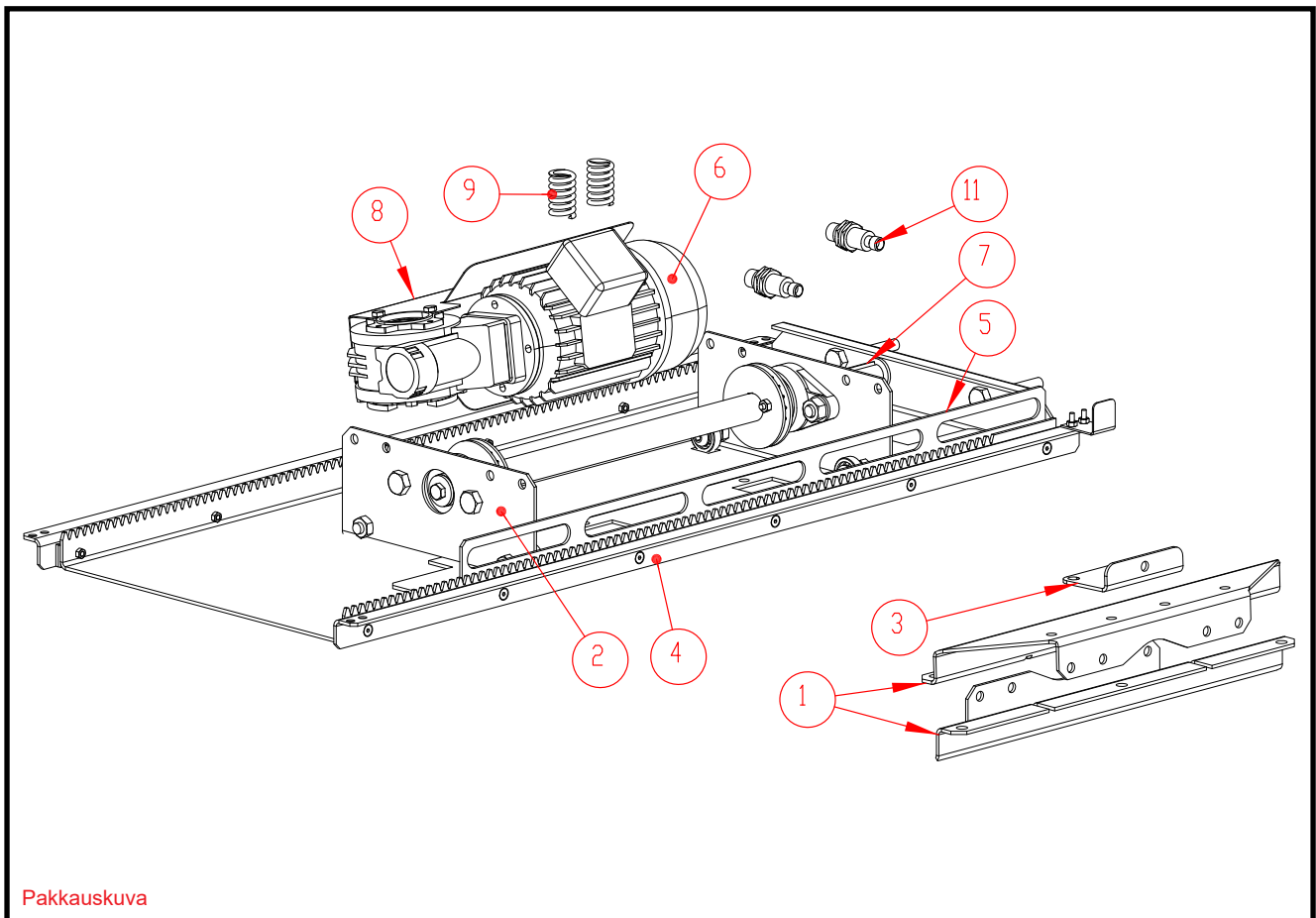



Ref.	Nr. piesă	Denumire	Nr. schiță	Nr. buc.	Greutate
1	A76541	FIXARE PLACĂ ÎNCHIDERE CU MOTOR ELEV. M 21	A76541	2	1,1
2		PREASAMBL. CORP PLACĂ ÎNCHIDERE CU MOTOR ELEV. M 21		1	7,7
3	A76542	SUPORT CUPLU PLACĂ ÎNCHIDERE CU MOTOR ELEV. M 21	A76542	1	0,2
4		PREASAMBL. RACK PLACĂ ÎNCHIDERE CU MOTOR ELEV. M 21		1	13,0
5	A76547	FIXARE LIMITĂ PLACĂ ÎNCHIDERE CU MOTOR ELEV. M 21	A76547	1	0,7
6	304010	SUPORT KV MOT. MOM. 0,18 KW VSF-045 I=102		1	10,2
7	A72035	PANĂ 6X6-60	A72035	1	
8	A76548	PROTECȚIE PLOAIE PLACĂ ÎNCHIDERE CU MOTOR ELEV. M 21	A76548	1	0,4
9	120545	PRESIUNE ARC 4,0 D24/d16 L40 mm c55N/mm art.1757		2	
10	110810	PIULIȚĂ NYLOC M12 DIN985		2	
11	300322	ÎNTRERUPĂTOR INDUCTIV M18 10..30 V C.C.		2	0,1
12	101810	ȘURUB CU CAP HEXAGONAL ZN 8X16 DIN933	101810	17	
13	110540	PIULIȚĂ M8 DIN 934		17	
14	408119	MANUAL ASAMBL. ȘI UT. ÎNCHIDERE CU MOTOR		1	



MOD IMPUS DE ACȚIONAREA CU MOTOR

Sistemul de acționare cu motor al plăcii de închidere a fost conceput pentru a fi montat între tubulatura elevatorului și silozul cilindric. Dacă se utilizează burlanul Antin, grosimea maximă a peretelui silozului cilindric trebuie să fie de 250 mm pentru a exista spațiul necesar pentru montare. Tubul cel mai mic pentru elevator poate fi de 1 sau 2 metri.

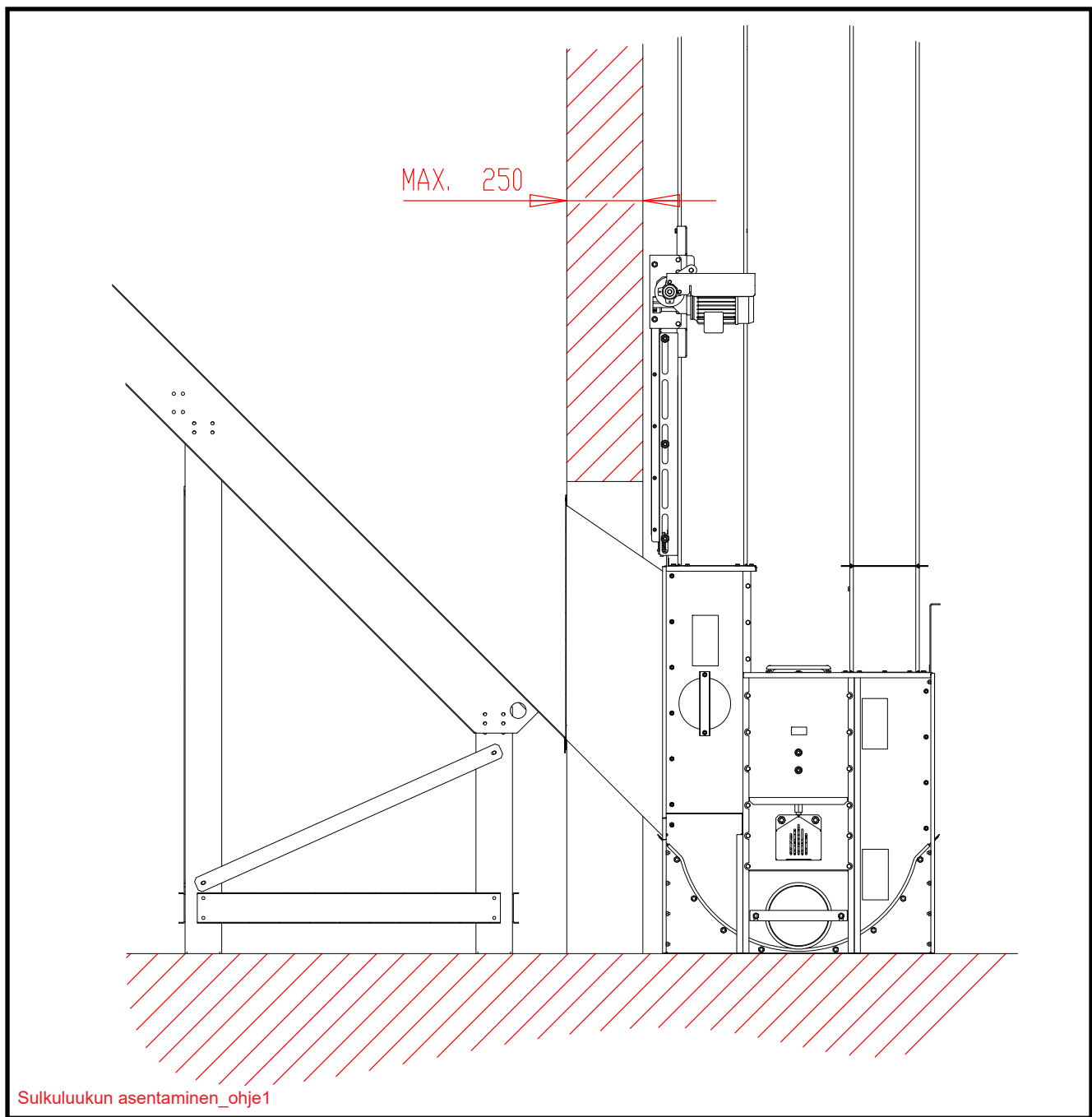



MONTAREA DISPOZITIVELOR DE FIXARE

Suportul de cuplu pentru motor este atașat de dispozitivul de fixare. Dispozitivele de fixare și dispozitivele de fixare pentru margini sunt prinse așa cum se arată în imagine; nu strângeți șuruburile de fixare.

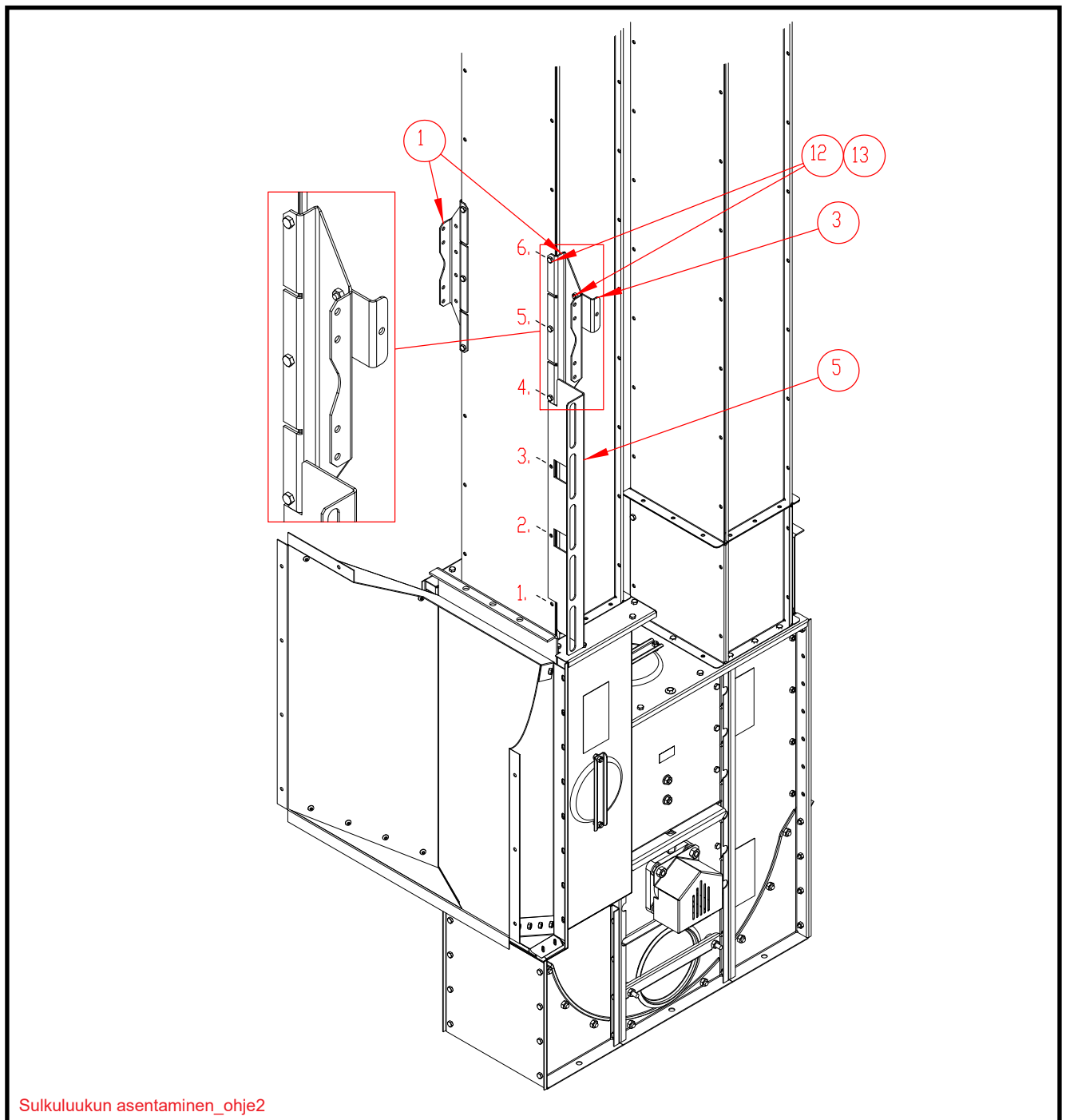



MONTAREA ANGRENAJULUI CU ROȚI DINȚATE

Placa angrenată cu roți dințate este montată pe placa de închidere cu ajutorul unor arcuri. Arcul este strâns la lungimea de 35 mm.

Angrenajul cu roți dințate trebuie să fie orientat spre tubulatura elevatorului.

Observați că marginea plăcii de închidere trebuie să fie orientată în sens opus față de tubulatura elevatorului.

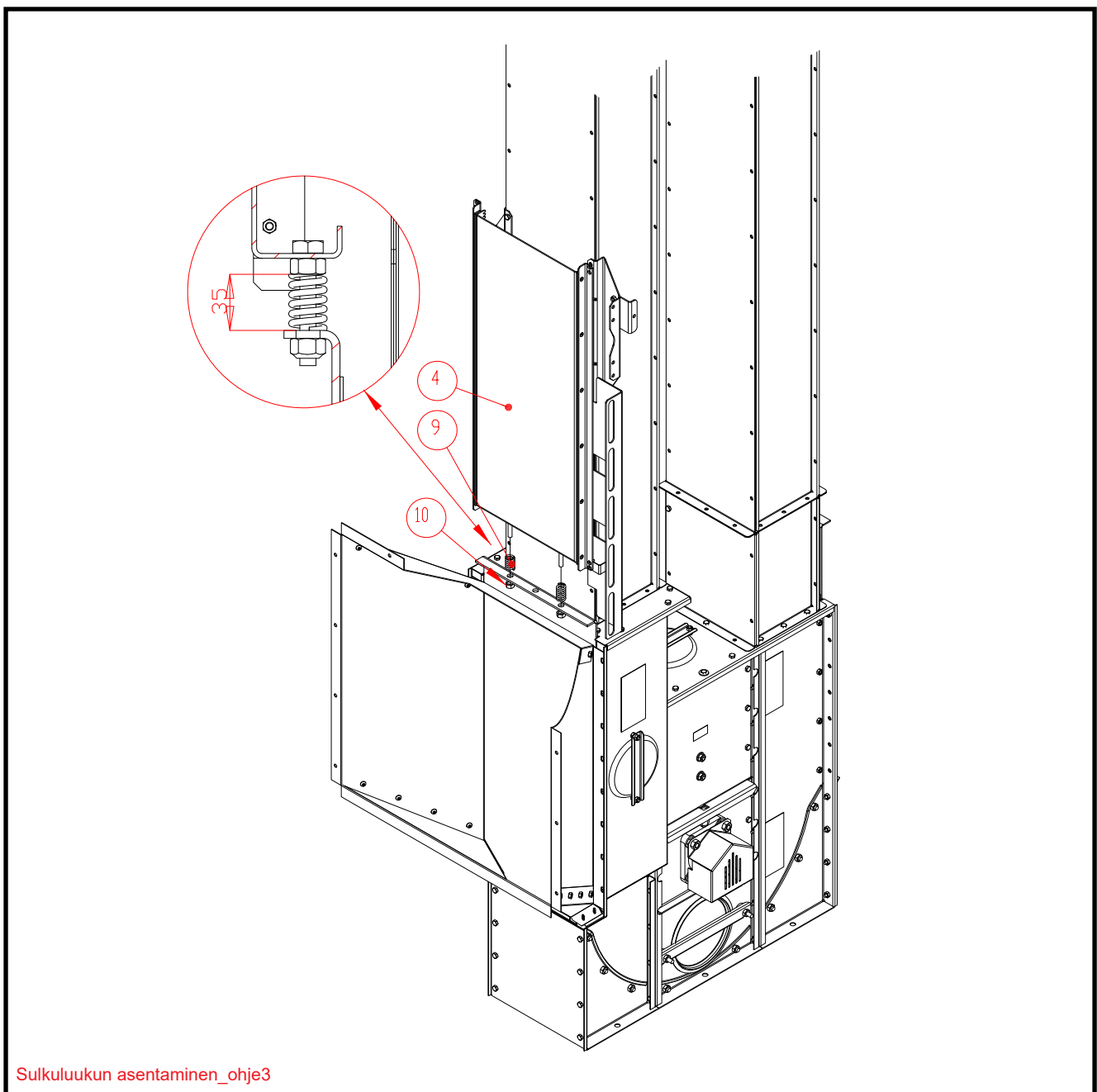

Sulkuluukun asentaminen_ohje3



CONECTAREA PLĂCII DE CADRU ȘI A ANGRENAJULUI CU ROȚI DINȚATE

Placa de cadru este introdusă în placa rackului prin înfiletare dinspre partea de sus.

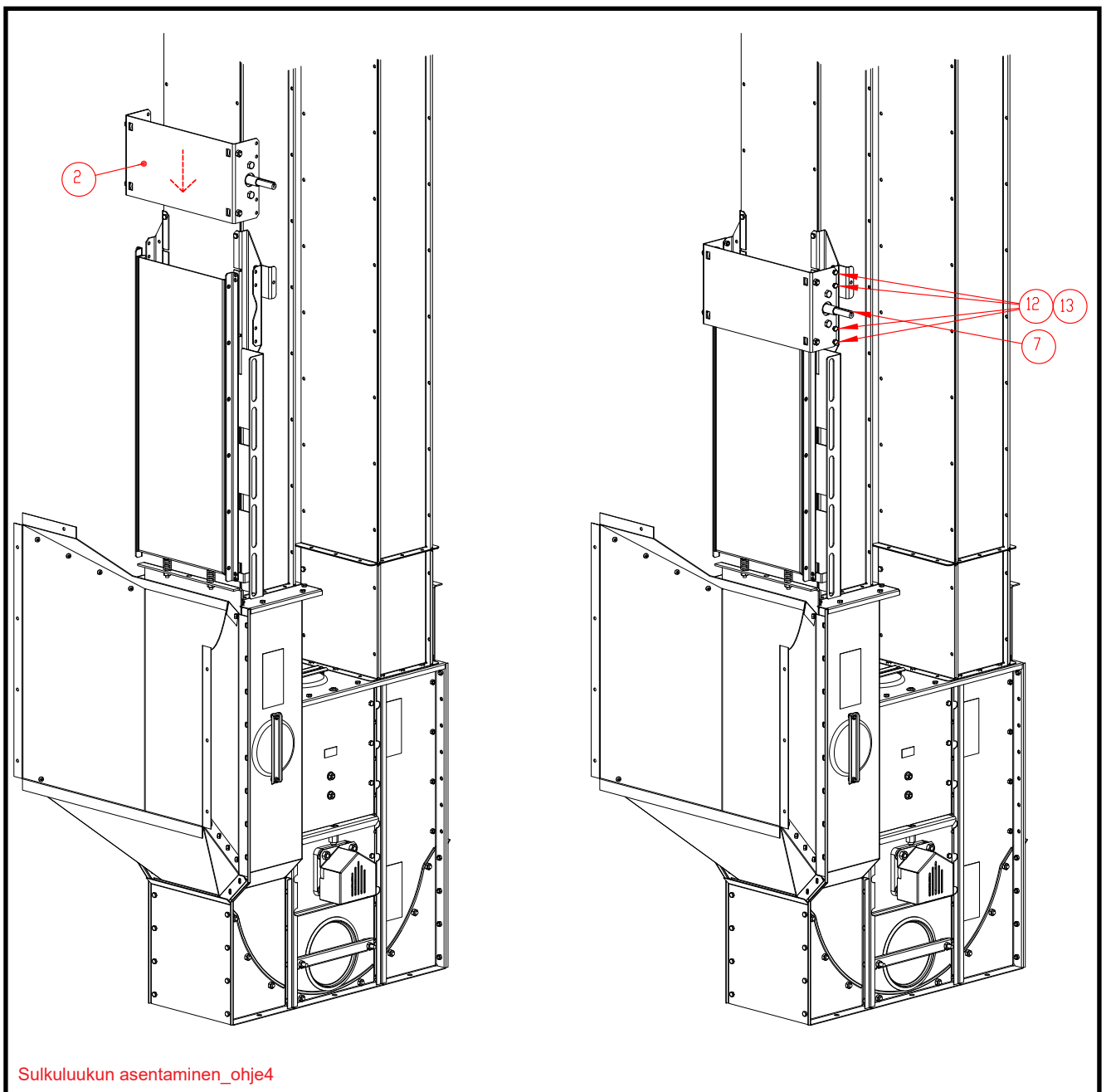



MONTAREA MOTORULUI ȘI A SENZORILOR DE LIMITARE

Asigurați-vă că pana (9) se află la locul său pe arbore, așezați motorul la locul său (întoarceți motorul și așezați canelura penei pe cilindrul arborelui angrenajului cu roți dințate). Fixarea cu o șabă de amortizare și cu șurub M8x16.

La montarea motorului pe suportul pentru cuplu, rețineți că, atunci când montați suportul pentru cuplu, nu trebuie să utilizați motorul pentru a răsuci placa de închidere în jos prea mult, deoarece aceasta trebuie să rămână ușor deschisă.

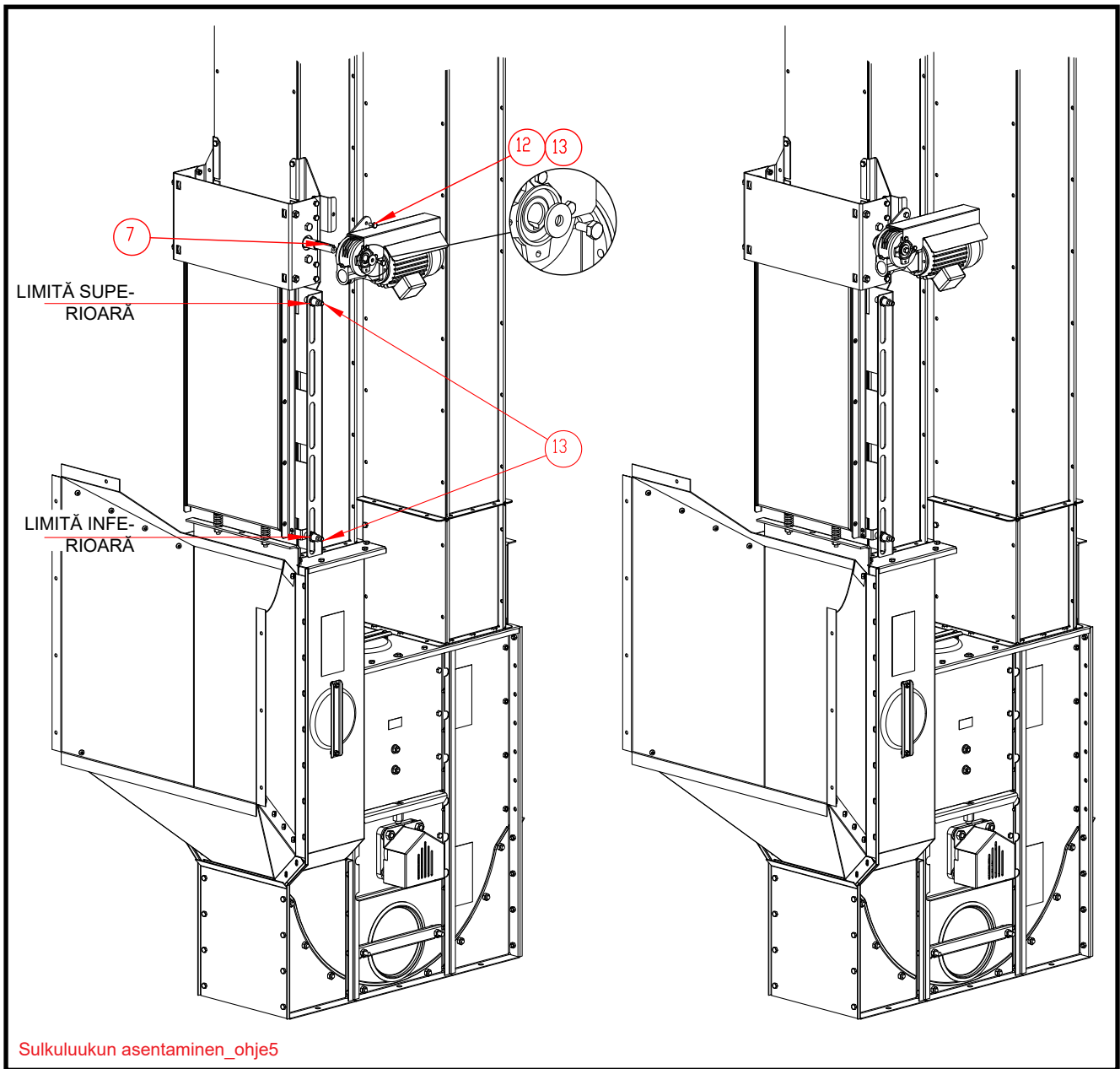

Senzorii de limitare sunt montați la 3 – 5 mm față de obstacolul limită, după cum se arată în imagine. Atunci când reglați spațiul liber, placa angrenajului trebuie să fie trasă până la margine pe partea cu senzorul, iar spațiul liber lateral trebuie eliminat.

Poziția limitei inferioare trebuie reglată pe înălțime, astfel încât arcurile să se lase în jos împreună în poziția cea mai coborâtă, arcurile fiind comprimate la 29 – 33 mm.

Limita superioară va fi reglată în funcție de capacitatea elevatorului/tubulaturii.

Conexiunile sunt realizate în conformitate cu documentația trimisă către centrul de control.

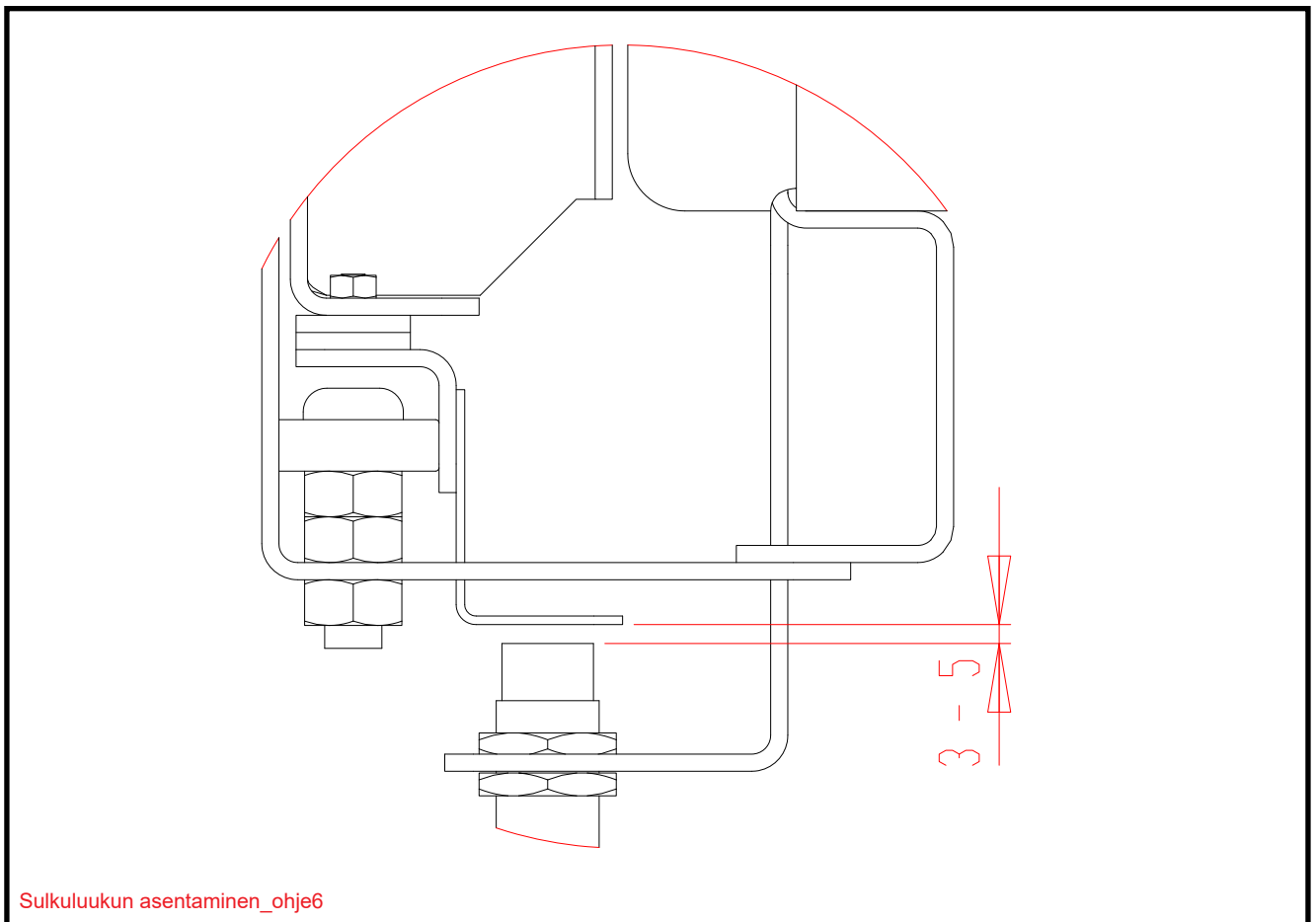





EXEMPLU DE MONTARE A SENZORILOR

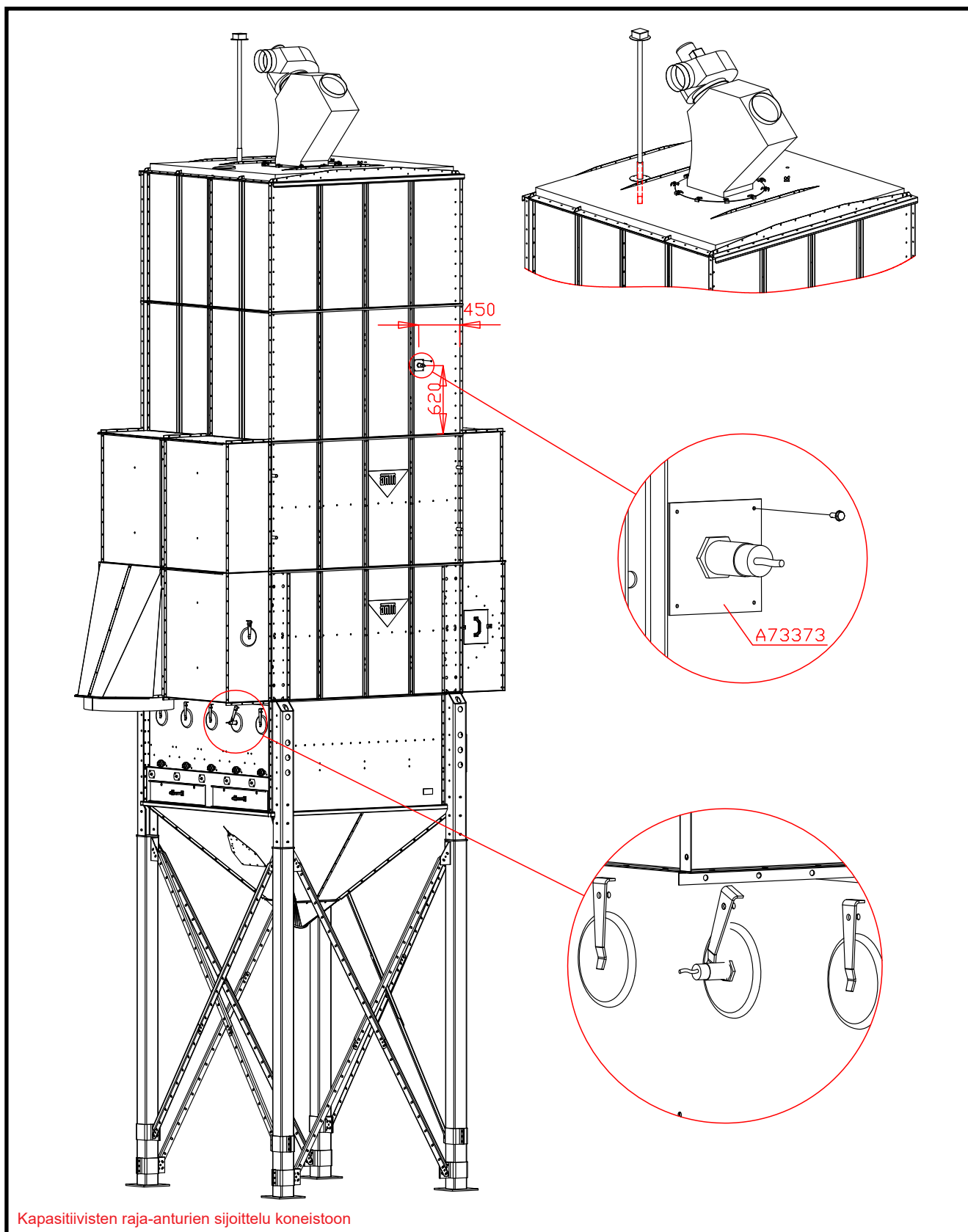

MONTAREA SENZORILOR

Numărul de senzori necesari depinde de configurația de hardware selectată și de echipamente. Dacă este nevoie, consultați documentația trimisă către centrul de control.

- Limita superioară a utilajului este montată cât mai aproape de precurățitor, însă departe de burlanul pentru cereale.
- Limita intermediară a utilajului este montată începând de jos până la primul rezervor de sus. Dacă se folosesc plăci de închidere motorizate, cu canal cu perii (Optivol), limita intermediară este de obicei montată la nivelul sensorului Optivol aflat cel mai jos.
- Limita inferioară a utilajului poate fi montată pe trapa pentru curățare D170 sau pe oricare parte de lângă aceasta.
- Limita inferioară a silozului cilindric este montată la mijloc, prin panoul lateral al burlanului elevatorului. Capul sensorului se află pe partea laterală a silozului cilindric.

În cazul traductoarelor capacitive (limita inferioară și limita superioară ale silozului cilindric), perforați un orificiu cu diametrul de 30 mm. Sensorul se montează cu ajutorul celor două bușe M30 incluse în pachet, pe ambele părți ale plăcii.

Senzorul capacitiv se montează ca limită intermediară cu ajutorul dispozitivului de fixare pentru senzor (A73373). Sensorul se montează pe dispozitivul de fixare pentru senzor cu ajutorul celor două bușe M30 incluse în pachet, pe ambele părți ale plăcii. Se realizează o gaură în placa laterală a rezervorului de sus, în punctul indicat în imagine. Gaura trebuie să fie suficient de mare pentru ca bușă sensorului să poată trece prin ea. Însă, gaura nu trebuie să fie prea mare pentru a nu fi acoperită de placa de montare. Placa de montare se prinde de placa rezervorului de sus cu ajutorul hoșuruburilor. Nu este necesar ca gaura să fie rotundă. Sensorul trebuie montat astfel încât capătul acestuia să iasă cu aprox. 5 mm din bușă de fixare.

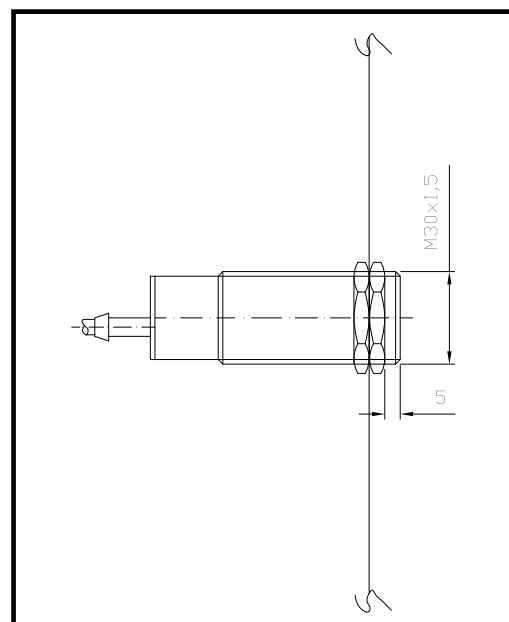
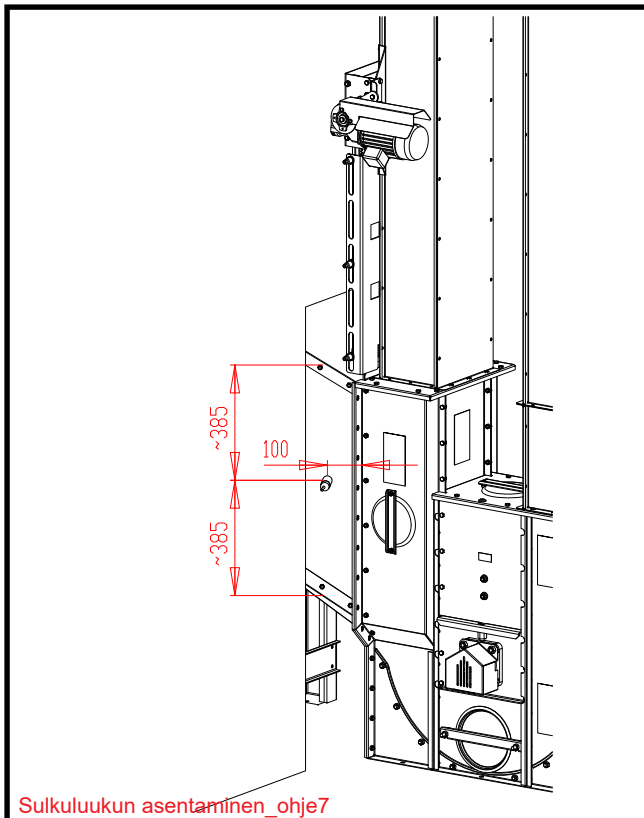





TERMENII DE GARANȚIE

Antti-Teollisuus Oy garantează toate produsele fabricate de companie în conformitate cu termenii de mai jos:

1. Garanția este valabilă timp de un an, începând de la data livrării din fabrică; garanția va acoperi cel puțin un sezon de recoltare.
2. Garanția acoperă defectele ținând de manoperă și materiale observate în perioada de garanție.
3. Garanția schimbătorului de căldură al uscătorului/încălzitorului este valabilă timp de cinci ani de la data de livrare din fabrică.
4. Instrucțiunile furnizate de către producător și reglementările aplicabile sunt respectate în timpul asamblării, utilizării și lucrărilor de service.
5. Instalația electrică trebuie realizată de către un furnizor de servicii certificat.
6. Producătorul nu este responsabil pentru nicio garanție sau niciun angajament asumat de către distribuitor.

Compensațiile în condițiile garanției

Garanția acoperă repararea sau înlocuirea pieselor defecte, conform deciziei producătorului. Garanția nu acoperă nici pagubele survenite ca urmare a defectării produsului, nici costurile asociate manoperei, transportului sau diurnelor, suportate ca urmare a înlocuirii oricăror componente. Garanția nu acoperă asamblarea și reglarea echipamentelor. O condiție necesară pentru valabilitatea garanției produsului este ca sistemul de comandă și componentele utilizate să fie aprobate de Antti-Teollisuus.

Limitări

Compensările acoperite de garanție nu vor fi acordate în următoarele cazuri:

1. Dacă defectul este cauzat de uzura normală, condiții anormale de funcționare, instalarea incorectă, întreținerea incorectă, neglijență sau un mod de utilizare diferit de cel pentru care a fost proiectat produsul.
2. Defectul este cauzat de o tensiune incorectă sau orice altă neregularitate din rețeaua de alimentare electrică.
3. Defectul este cauzat de o furtună, un incendiu, o inundație sau orice alt factor extern.
4. Defectul este cauzat de apă sau alți contaminanți din carburant sau de utilizarea unui carburant inadecvat pentru arzător.
5. Dacă utilizatorul modifică aparatul sau conectează la acesta echipamente suplimentare fără aprobarea producătorului sau dacă valorile implicite presetate ale dispozitivelor de limitare sunt modificate.

Solicitarea compensațiilor

1. Producătorul și distribuitorul trebuie anunțați în scris, fără întârziere, în privința defectului.
2. Modelul, tipul și numărul de serie, precum și data livrării/dării în exploatare a aparatului trebuie indicate.
3. La cerere, piesa sau aparatul defect trebuie returnate fără întârziere părții care asigură garanția. În caz de nereturnare a piesei respective, partea care asigură garanția va avea dreptul să emită o factură pentru piesa de înlocuire.



Declarație de conformitate UE

ANTTI-TEOLLISUUS OY
Koskentie 89
FIN-25340 KANUNKI
Tel.: +358 (0)2 7744700

declară că

PLAC DE ÎNCHIDERE CU MOTOR

se conformează prevederilor următoarelor directive:

- **Directiva 2006/42/CE privind utilajele**

Kuusioki 01.10.2020

Kalle Isotalo
Director General