



# **KRĀSNS GRAUDU KALTĒM ANTTI**

**(Pozitīvā spiediena krāsnis)**

**A 170, A 190, A 250, A 330 un A 400**

**Uzstādīšanas un ekspluatācijas instrukcija**

**408020 (LV)**

**ANTTI-TEOLLISUUS OY**

Koskentie 89

FIN-25340 KANUNKI, Somija

Tālrunis: (02) 7744 700

Faksis: (02) 7744 777



# Saturs

IEKĀRTAS APRAKSTS .....	5
MONTĀŽA.....	6
1. Kaltes krāsns uzstādīšana .....	6
2. Gaisa vadu un dūmvadu montāža .....	7
3. Eļļas deglis un caurules .....	9
4. Elektromontāžas darbi .....	10
Pirms lietošanas uzsākšanas uzmanība jāpievērš sekojošam .....	12
KALTES KRĀSNS EKSPLUATĀCIJAS INSTRUKCIJA .....	12
APKOPE .....	13
GARANTIJA.....	13
DARBĪBAS KĻŪMES.....	14

**Pirms iekārtas lietošanas uzsākšanas uzmanīgi izlasiet montāžas un ekspluatācijas instrukciju!**

### Instrukcijas un iekārtas lietošana

Šī instrukcija paredzēta zinošam zemkopim. Tādēļ iekārtas lietošanai nepieciešamas vispārējas zināšanas un iemaņas lauksaimniecības jomā.

### Graudu kaltes krāsns tips

Šajā instrukcijā aprakstīta krāsns, kura paredzēta Antti kaltēm A170 – A400, uzstādīšana un ekspluatācija. Precīzi dati par krāsns tipu norādīti uz plāksnītes, kas atrodas uz krāsns sānu daļas. Lai saņemtu steidzamu palīdzību bojājumu gadījumos un vienkāršotu rezerves daļu pasūtīšanu, pārdevējam vai apkalpojošajam personālam vienmēr jāpaziņo dati, kuri redzami uz iekārtas plāksnītes. Uz plāksnītes esošos datus ierakstiet šajā lappusē ievietotā plāksnītes attēla atbilstošajās vietās, lai tie nepieciešamības gadījumā vienmēr būtu pa rokai.

<b>ANTTI-AUTOMATIC</b>		CE	
<b>KUIVURIUUNI HEATER</b>			
Tyyppi Type	<input type="text"/>	Valm.vuosi Manufacture year	<input type="text"/>
SM paloluokitus No Fire classification Nr	<input type="text"/>	Valm.No Manufacture Nr	<input type="text"/>
Max. öljynkulutus Kg/h Max. oil consumption Kg/h	<input type="text"/>	Polttoaine Fuel	<input type="text" value="Pö No1&lt;br/&gt;Light oil"/>
ANTTI-TEOLLISUUS OY Koskentie 89 FIN-25340 KANUNKI KUUSJOKI		Puh. 02-7744 700 Tel. int +358 2 7744 700	

## IEKĀRTAS APRAKSTS

- Krāsns ir paredzēta gaisa sasildīšanai un tā pūšanai spiediena ietekmē cauri kaltēm, kurās graudu kaltēšanai izmanto karstu gaisu.
- Piegādes brīdī krāsnī ir uzstādītas sekojošas ierīces: ventilators ar elektromotoru, degšanas kamera, siltummainis un karkasa konstrukcijas. Montāžas laikā krāsns tiek aprīkota ar eļļas degli, termostatiem un cauruļvadiem; tiek izdarīts pieslēgums atsevišķi iegādājamam elektrosadales skapim. Papildus ir nepieciešama tvertne degēļai, kā arī saskaņā ar spēkā esošajiem noteikumiem uzstādāms cauruļvads no eļļas tvertnes līdz eļļas deglim.
- Kaltes krāšņu izraisītais trokšņa līmenis atkarībā no krāsns telpas veida:

A170	86 dB		
A190	85 dB	A250	91 dB
A330	91 dB	A400	92 dB

**UZMANĪBU!** Ieejot telpā, kurā darbojas krāsns, vienmēr lietojiet dzirdes orgānu aizsardzības ierīces.

- Kaltēm paredzēto krāšņu izmēri:

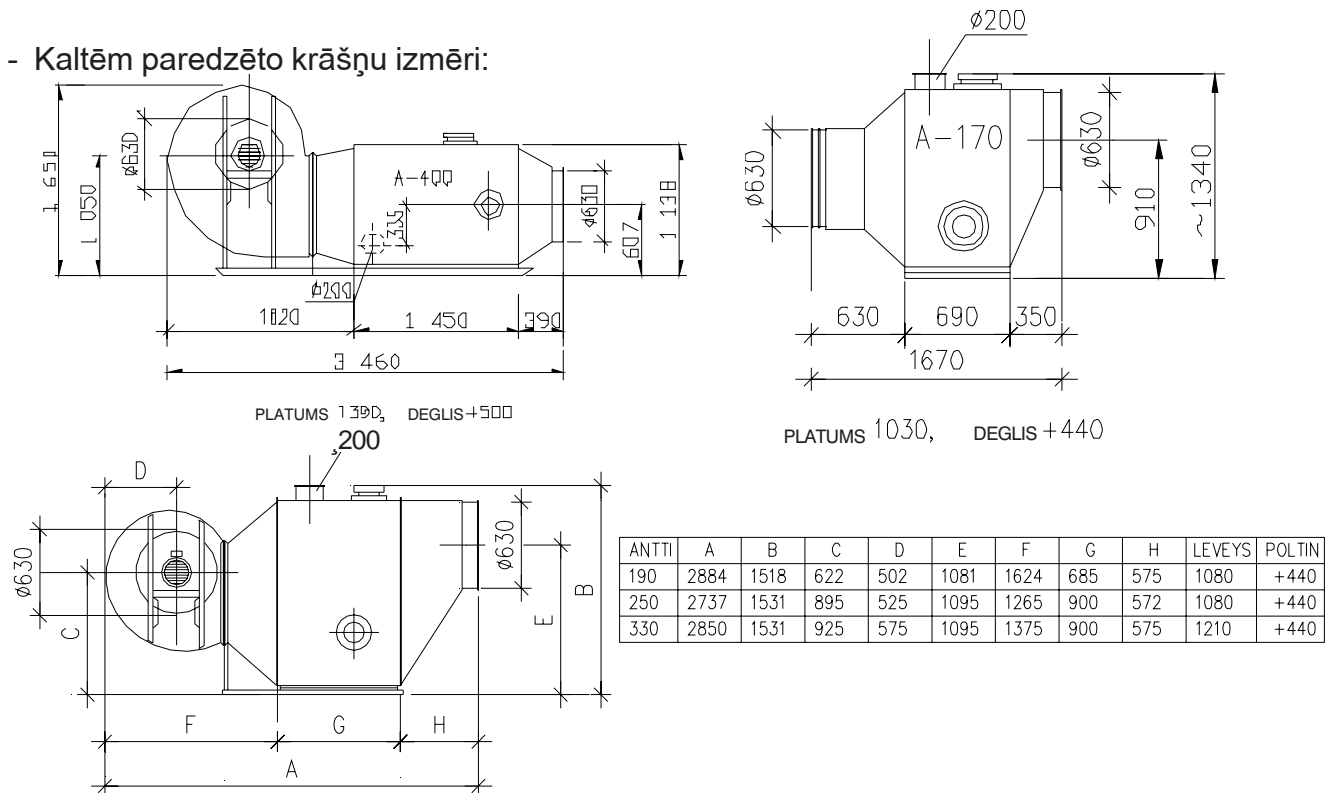

**Uzmanību!** Krāsnis tiek izgatavotas ar labajā un kreisajā pusē uzstādītu ventilatoru un degli.

- Kaltes krāšņu struktūra:

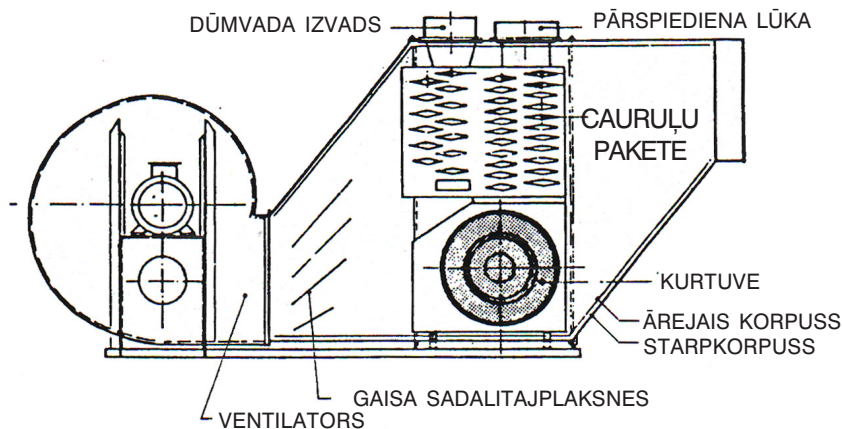

**MONTĀŽA**

Krāsns montāžu jāveic profesionālam elektromontierim, kuram izsniegta attiecīga atļauja, eļļas degļa uzstādīšanas speciālistam un personai, kura pazīstama ar graudu kaltes mehānismu montāžu.

Kaltes krāsni jāuzstāda krāsns telpā, kura atbilst Iekšlietu ministrijas glābšanas darbu departamenta normām A:47; vai arī zem nojumes ne mazāk kā četru metru attālumā no graudu kaltes un citām būvēm.

Izvēloties krāsns uzstādīšanas vietu, jāpievērš vērība tam, lai krāsns un degļa iesūktais gaiss būtu tīrs. Krāsns gaisa ņemšanas ierīce un kaltes mehānismu gaisa izvadcaurules ir jānovieto ēkas pretējās pusēs.

**Uzmanību! Dažādu atkritumu iekļūšana krāsns iesūktajā gaisā var izraisīt ugunsgrēku!**

Krāsns kaltei domātais gaiss nedrīkst tikt ņemts krāsns telpas iekšpusē. Šim nolūkam tiek montēta īpaša caurule, kura iet no krāsns ventilatora iesūcējatveres līdz svaiga gaisa ņemšanas vietai.

Degšanai un ventilācijai nepieciešamajam gaisam ir jāparedz divas ar aizsargsietiņiem aprīkotas atveres ar laukumu, kas nav mazāks par 600 cm<sup>2</sup>; vienai no šīm atverēm ir jāatrodas krāsns telpas augšdaļā, bet otrai – apakšdaļā.

Telpas, kurās uzstāda krāsnis ar eļļas patēriņu virs 30 kg/st., ir jāaprīko ar mehānisku pieplūdes ventilāciju. (Rūpnīcā izgatavotajai tērauda elementu krāsns telpai ventilators nav nepieciešams.)

### Eļļas tvertne

Ieteicams montēt standarta degvielas tvertni uz betona bluķa. A tank with maximum volume of 15 mm<sup>3</sup> may be located at a distance of 1 m from the building. Tvertni var ievietot arī aizsargbūdā. Jautā vietējas varas pārstāvjiem par spēkā esošiem noteikumiem.

Degvielas tvertni jāmontē aptuveni tajā pašā augstumā, kā sildītāju (maksimālā pieļaujamā augstumu starpība ir ±3,5 m).

Par noteikumiem attiecībā uz lielākām tvertnēm jautā vietējās varas pārstāvjiem.

### 1. Kaltes krāsns uzstādīšana

- Paceļot krāsni, ir jāpievērš vērība sekojošam:

- izmantojiet visas krāsns pacelšanas cilpas
- nodrošiniet stingru pacelšanas tehnikas mehānismu fiksāciju aiz pacelšanas cilpām
- izmantojiet pietiekami jaudīgu pacelšanas tehniku
- pacelšanas laikā nedrīkst atrasties zem paceļamās krāsns vai tās tiešā tuvumā.

- Kaltes krāšņu svars:	Tips	Svars, kg	Tips	Svars, kg
	A170	380	A250	530
	A190	465	A330	575
			A400	690

- Krāsns kaltij bez degļa tiek uzstādīta vietā, kura norādīta montāžas rasējumā vai projektā. Tā kā montāžas pamatam ir jābūt līdzenam un izturīgam, krāsnij nav nepieciešams īpašs stiprinājums pie pamatnes.

## 2. Gaisa vadu un dūmvadu montāža

- Kā gaisa vadu starp krāsnī un kalti uzstāda gaisa cauruli Antti (D630 mm). Uzmanību! Gaisa daudzuma regulēšanas ierīces šajā cauruļvadā uzstādītas netiek; tās uzstāda krāsnis iesūcošajā cauruļvadā. Gaisa kanālu ir jāuzstāda tā, lai atsevišķi graudi un atkritumi caur kaltēšanas sekcijas gaisa kanālu nebirtu tieši krāsnī. Tas attiecas uz kaltem ar diagonālo, konisko gaisa ieplūdes uzgali Īpaši piepildot tukšu kalti, atsevišķi graudi var iekļūt gaisa vadā un no turienes tieši krāsnī. Lai to noverstu, gaisa caurulvadi nedrīkst būt slīpi visa to garuma līdz pat sildītajam, bet tiem jābūt ar pietiekami garu horizontālo daļu. Horizontālai daļai vajadzētu būt ar nelielu izliekumu virziena uz kaltēšanas zonu. Īsu cauruļu gadījumā gaisa kanālu galus ieplūdes pusē var aprīkot ar aizsargsietiņiem, skat. graudu kaltes Antti uzstādīšanas un ekspluatācijas instrukcijas.
- Pirms cauruļu uzstādīšanas pārbaudiet, vai krāsnī nav nekādu nepiederošu priekšmetu!
- Antti-teollisuus standarta komplektācija piegādā graudu uztvereju kaltem ar vairāk par trijam augšējam sekcijām un diagonālo (konisko) gaisa ieplūdi. Graudu uztverejs jāuzstāda cauruļvada, kas savieno kalti ar krāsnī Ja nepieciešams, uztverejs jāiztukšo no uzkrātajiem graudiem. Tādējādi ir jāseko līdzī ta piepildīšanas pakapei. Ta pareizai montāžai skatīt attēlu "Gaisa cauruļvada aprikošana ar graudu uztvereju".

**BRĪDINĀJUMS! Viegli uzliesmojoši svešķermeņi, nokļūstot krāsnī, var izraisīt ugunsgrēku!**

*Cauruļvadu sistēmas aprikošana ar graudu uztvereju:*

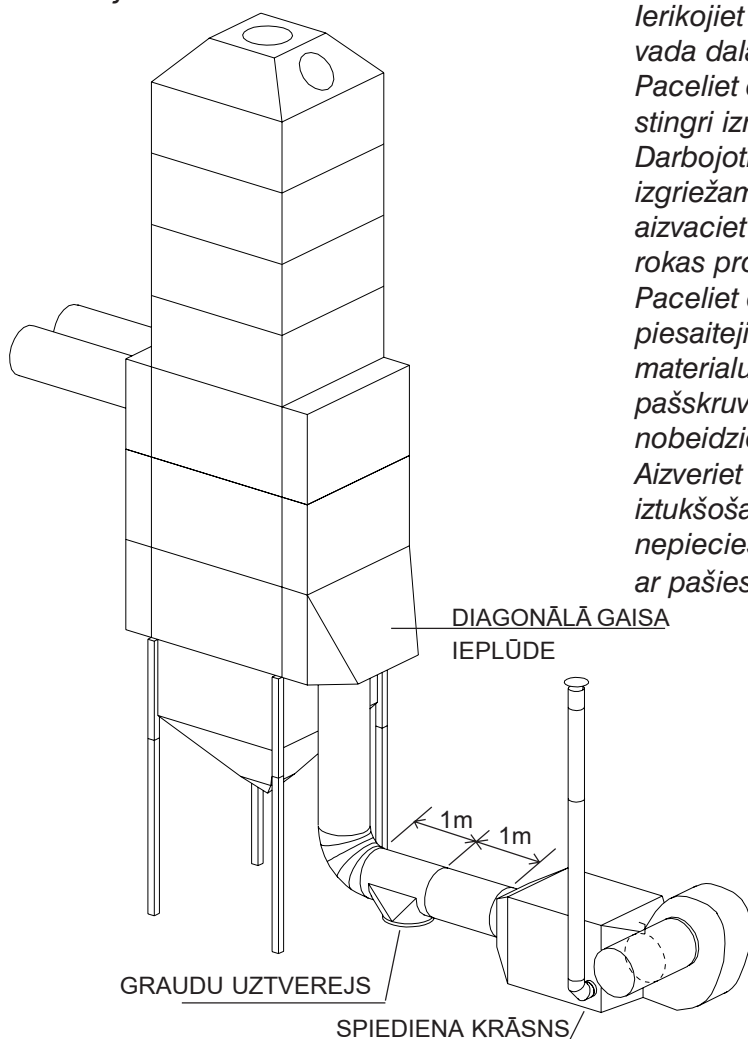

*Ierīkojiet graudu uztvereju horizontālajā gaisa vada daļā, kur ta darbojas efektīvi, skatīt attēlu. Paceliet detalī cieši pie caurules un piestipriniet to stingri izmantojot piesienamo materiālu. Darbojoties detalī iekšienē, uzzimejiet izgriežamo līniju ar flomastera tipa rakstamrīku, aizvaciet detalī un cauruma izgriešanai pielietojiet rokas profilgriezeju vai lokšņu šķeres. Paceliet detalī atpakaļ vietā caurules un piesaitejiet to pie caurules ar piesienamo materiālu. Piestipriniet detalī pie caurules ar pašskruvejošām skrūvēm vai kniedem. Darbu nobeidziet noblīvējot savienojumu ar mastiku. Aizveriet cauruļvada graudu uztvereja uzdevas iztukšošanas atveri ar aizbāzni un, ja nepieciešams, nodrošiniet ta fiksāciju šajā pozīcijā ar pašieskrūvejošām skrūvēm.*

- Uzstādiēt gaisa ņemšanas cauruli caur ventilatora ieejas atveri tā, lai tā izietu uz ārpusi. Caurule ar aizbīdņi gaisa plūsmas regulēšanai (L=0,23 mm) tiek uzstādīta tādā gaisa cauruļvada vietā, kur to būtu ērti lietot. Caurules viņā galā uzstāda aizsargsietiņu (noņem no krāsns).
- Krāsns telpas sienā esošajai krāsnij paredzētā gaisa ņemšanas atverei jāatrodas ne mazāk kā viena metra augstumā virs zemes.
- Kaltes jaudu, kaltējot graudus lietainā laikā, var uzlabot, aprīkojot gaisa ņemšanas vietu ar aizsargnojumīti.
- Ieplūdes cauruli no sildītāja normāli var virzīt uz viszemāko kaltēšanas sekciju. Ja gaisa kanālu gali ir taisni, mēs rekomendējam tieši iepretim izplūdes gala uzmvai novietot izkliedes plāksnes, kuras ieplūstošo gaisa plūsmu sadala visapkārt gala virsmā. (sk. attēlu)

GAISA IZKLIĒDES PLAKSNE (netiek pielietota kaltem ar diagonālo uzgali)

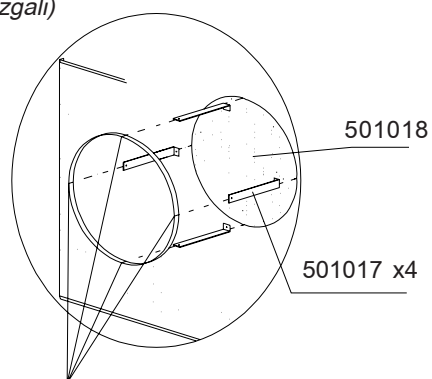

Cetri Ø 9 urbumi tiek izurbti montāžas laikā

- Kaltēšanas gaisa caurule

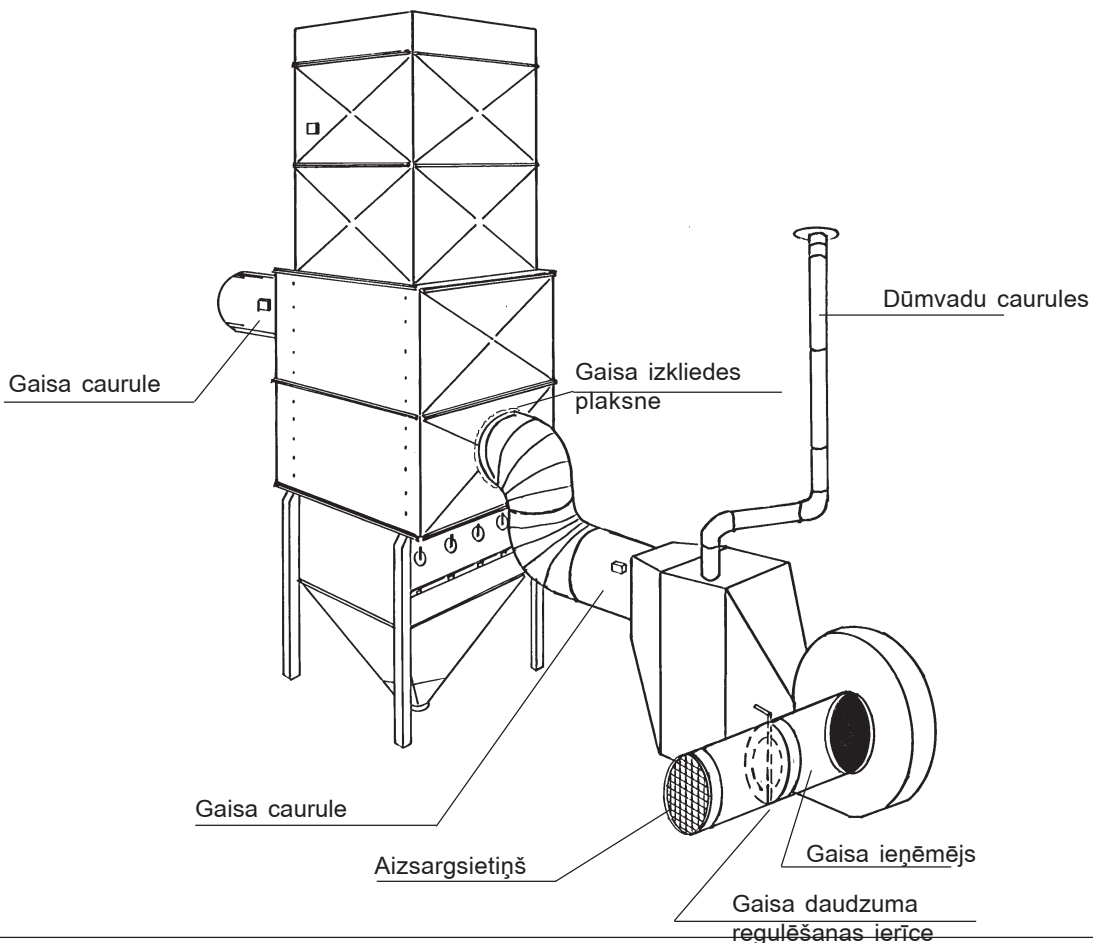



- Piegādes komplektā ietilpst četrus metrus gara dūmvada caurule un aizsarguzvāznis. Lielākajā daļā uzstādīšanas gadījumā šis detaļu daudzums ir pilnīgi pietiekams.
- Bieži vien dūmvadu horizontāli izvada cauri krāsnis telpas sienai uz āru, un attiecīgās dūmvada vertikālās daļas tiek montētas ārpus krāsnis telpas. Tam ir nepieciešams sekojošais: dūmvada caurules izliekti posmi un starp tiem esoša taisna caurule. Pievērsiet uzmanību tam, ka dūmvada caurulē var sakrāties sērs. Sakarā ar iepriekš minēto, ir ieteicams uzstādīt dūmvada horizontālo posmu tūlīt aiz krāsnis, lai kondensāts netecētu krāsnī. Pēc šī posma dūmvadu var turpināt vertikāli uz augšu.
- Pievērsiet vērību dūmvada balstam un stiprinājumiem. Līdz 4 m augsti vertikāli dūmvadi var balstīties tieši uz krāsnis. Augstāku dūmvadu un cauruļu izliekumu gadījumā ir jālieto īpaši balsti. Vertikālos dūmvadus ir jānostiprina arī ar atsaitēm vai balsta stieņiem.
- Ja sildītājs ir iemontēts ārpus būvēm, kurtuvei jābūt pilnīgi nosegtai pret lietu un sniegu. Elektrodzinejs un ellas kurtuve nav aizsargāti pret tiešo lietus iedarbību.

### 3. Eļļas deglis un caurules

Eļļas degļa uzstādīšanu un regulēšanu, kā arī eļļas cauruļvadu montāžu drīkst veikt kvalificēts montieris.

Norādījumi eļļas degļa montierim:

- Montāžas laikā jāizmanto divcauruļu sistēmu un caurulītes ar diametru 10/12 mm.
- Degļa žiklera izmēri ir obligāti jāpārbauda pirms sildītāja nodošanas ekspluatācijā.

Gaisa padeves kurtuve ieregulešanai, lūdzu, nemiet vera pedeja lappuse ievietotas tabulas lejasdala minetas vertibas priekš kurtuvei ieteicamas ellas plusmas. Vertibas tabula gaisa silditaja regulešanai ir vienigi orientejošas. Nozimejiet specializetu mehaniki lai veiktu precizaku regulešanu.

Žikleri:

- Danfoss 80°, izputeļķošanas forma S vai B
- Monarch 80°, izputeļķošanas forma R vai PLP.

Ja gribi maksimālo kurtuves jaudu, skati eļļas spiediena tabulu (šīs rokasgrāmatas pēdējā lapaspusē) lai noskaidrotu, kā eļļas spiediens ietekmē sadedzināmās eļļas apjomu, kad tiek lietotas dažādas sprauslas un sprauslu pāri

**UZMANĪBU!** Eļļas deglī nedrīkst uzstādīt pārāk lielu žikleri vai iestatīt pārāk lielu eļļas spiedienu, pie kura tiks pārsniegts maksimāli pieļaujamais degeļļas daudzums!

#### 4. Elektromontāžas darbi

Visus elektromontāžas darbus saistībā ar krāsni, termostatu uzstādīšanu un savienojumus starp krāsni un atsevišķi nopērkamo elektrosadales skapi drīkst veikt tikai kvalificēts elektromontieris.

Norādījumi elektromontierim attiecībā uz termostatu uzstādīšanu:

- The temperature regulator (LTM thermostat) is installed in the air pipe at maximum at 2.0 m distance from the heater in an opening which is made at the average height of pipe or above it. Elektriskajiem vadiem ir jābūt vismaz 50 mm attālumā no sildīšanas caurules virsmas, lai nepieļautu to pārkaršanu.
- Termostatam LTM jābūt regulētam tā, lai kaltēšanas temperatūra (limits) nepārsniedz 80 °C. Termostats arī novērš ventilatoru apstāšanos, kamēr kaltēšanas gaisa temperatūra nokrītas līdz 45°C.
- Temperatūras ierobežotājs LTS-termostats ar rokas vadības atiestatīšanas pogu (Somijā nav obligāta prasība), tiek uzstādīts tāpat kā LTM.
- LTS termostatam tiek uzstādīts limits 100°C. Krāsns izslēdzas, tiklīdz kaltēšanas gaisa temperatūra sasniedz 100°C.  
Lai atjaunotu krāsns darbības, jāveic manuālā atiestatīšana.
- Siltumizstarojuma dēļ, ko izstaro krāsns, LTM un LTS termostati var kļūdaini fiksēt temperatūru, kas neatbilst faktiskajai temperatūrai vadā. Tādēļ pārbaudiet, kāda ir kaltēšanas gaisa temperatūra un attiecīgi pieregulējiet termostatu temperatūru. (Tas nozīmē, ka pastāv iespēja, ka limits 80°C jāmaina uz 95°C, kaut arī patiesā gaisa temperatūra vadā ir 80°C).

Sākotnējie uzstādījumi:

LTM ventilators 45°C un limits 80°C

LTS ventilators – nav savienojuma un limits 100°C (Šis termostats Somijā nav obligāta prasība).

- Divu funkciju termostats jeb PTC - Divu funkciju termostatam (digitālajos centros) 100. zondi ievieto dziļāk gaisa vadā. Sildītāja energoapgādi veic saskaņā ar elektriskā vadības centra principiālajām shēmām. Neskaidrību gadījumā sazinieties ar ražotāju.
- Ja kaltes krāsni pievieno automātiskai vadības sistēmai, ir jāiepazīstas ar automātiskās sistēmas pieslēgšanas instrukciju.

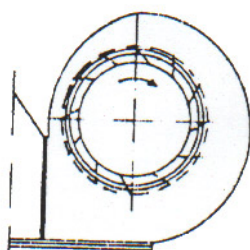

Krāsns ventilatora griešanās virziens

- Termostatu uzstādīšanas vietas

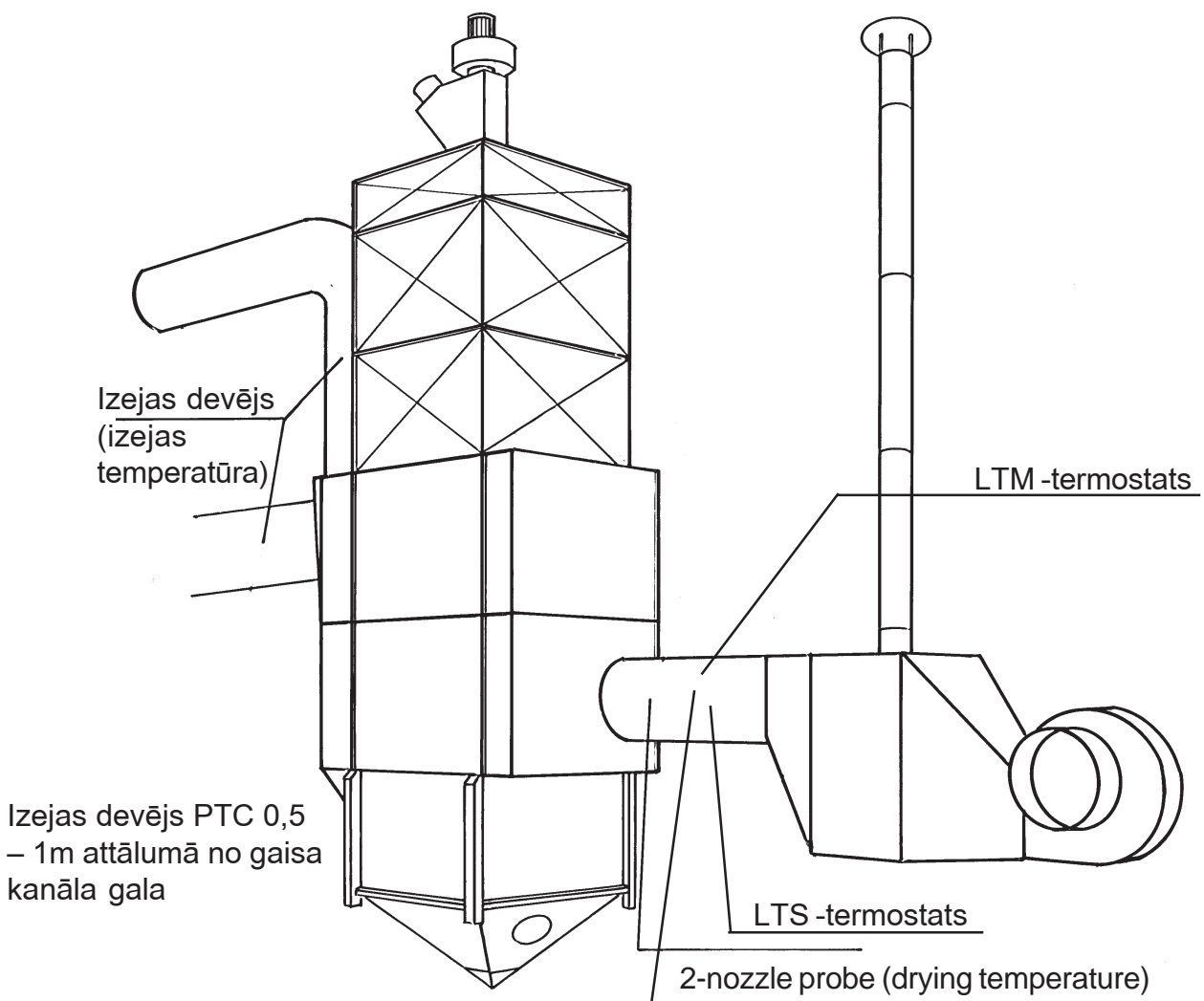

Kaltēšanas temperatūras devēju (termopāri) ieteicams novietot pretējā pusē attiecībā pret degli, aptuveni 0,5 m attālumā no kaltēšanas sekcijas gaisa kanāla gala.

**Pirms lietošanas uzsākšanas uzmanība jāpievērš sekojošam**

- Ir veikta izmēģinājuma iedarbināšana pēc tam, kad savu darbu ir beidzis elektromontieris un degļa uzstādīšanas montieris.
- Eļļas tvertne piepildīta ar tīru degeļļu.
- Krāsns telpā nav nekādu nepiederošu priekšmetu.
- Sildītāja ieplūdes gaisa cauruļvadi ir savā vietā, un tikai tīrs gaiss tiek piegādāts ventilatoram.
- Eļļas cauruļvadu noslēgvārsti ir atvērtā stāvoklī.
- Pārbaudi vēlreiz, vai galvenie tīkla slēdži un drošības slēdži ir ON-novietojumā.
- Kaltēšanas laikā krāsns telpas ārpusē ir jābūt rokas ugunsdzēsamajam aparātam.

**KALTES KRĀSNS EKSPLUATĀCIJAS INSTRUKCIJA****Jaudas regulēšana**

- Nepieciešamības gadījumā kaltēšanas gaisa daudzumu samazina, izmantojot iesūcošajā cauruļvadā uzstādīto regulatoru.
- Kaltēšanas gaisa temperatūru iestata ar dubultā jaudas režīma termostata vai digitālā termostata iestatījuma regulēšanas palīdzību. Digitālajās vadības pultīs regulēšanu veic ar digitālā termostata iestatīšanas pogas palīdzību.
- Degļos ar diviem jaudas režīmiem gaisa daudzuma regulēšana atbilstoši eļļas patēriņam notiek automātiski (saskaņā ar linearizētajiem regulējumiem, kuri ir tikuši iestatīti degļa montāžas laikā).
- Žikleru nomaiņu un degšanas gaisa daudzuma regulēšanu veic saskaņā ar degļa lietošanas instrukciju.

**BRĪDINĀJUMS!** Pirms degļa atvēršanas jāpārlicinās, ka tā ir atvienota no sprieguma avota. Augsts spiediens kurtuvē. Bīstami elektriskās strāvas trieciens!

- Pirms dzesēšanas procesa sākšanas pēc kaltēšanas, eļļas kurtuve vai nu ir izslēgusies automātiski caur kaltēšanas automatizācijas termostatu tiklīdz ir sasniegta izplūdes gaisa iestatītā temperatūra, t.i., izslēgšanas punkts (tas ir iespējams, ja sildītājs ir pieslēgts pie automātiskā vadības centra).
- Krāsns ventilatoru nav iespējams apstādināt ar darba slēdža palīdzību, kamēr krāsns nav atdzisusi (krāsns ventilatoru nav iespējams apstādināt pat ar galveno slēdzi, kamēr krāsns nav atdzisusi).

## APKOPE

### Ikgadējā apkope

- Kaltes krāsns siltummainis un dūmvads ir jāiztīra no kvēpiem katru gadu tūlīt pēc kaltēšanas sezonas beigšanās. Kvēpu iztīrīšanai atver ārējo izolāciju krāsns sānos virs degļa, kā arī siltummaiņa lūkas.
- Ja degšanas gaisa iestatīšanas lielumi nav bijuši precīzi noregulēti, uz iekšējām pakešu cauruļu virsmām var būt kvēpi. Caurules var iztīrīt ar kvēpu tīrāmo suku.
- Kvēpu nosēdumus vertikālajā caurulē var iztīrīt caur četrstūraino cauruli siltummaiņa apakšdaļā.
- Ja dūmvads ir ar līkumiem, tad kvēpu nosēdumus iztīra caur lūkām, kuras atrodas šajos līkumos.
- Pirms lūku aizvēršanas to stiprinājuma skrūves un uzgriežņus ieziež ar grafīta vazelīnu.
- Pārbauda pārspiediena lūkas, kura atrodas krāsns augšdaļā, viru darbību.
- Eļļas degļa apkopi ar kvalificēta personāla palīdzību vislabāk veikt pavasarī, kas ir optimālais laiks, lai eļļas tvertni un degvielas filtrus iztīrītu no kondensāta.
- Iztīra elektromotora dzesēšanas ribas un ventilatoru.

### Apkope ekspluatācijas laikā:

- Ja ik gadus tiek veikta rūpīga apkope, ekspluatācijas laikā ir nepieciešams tikai ik dienas apskatīt kaltes krāsni. Neraugoties uz to, ka krāsns darbība tiek vadīta no kaltes vadības pults, ir lietderīgi vairākas reizes katru dienu ienākt krāsns telpā, paskatīties un paklausīties, vai krāsns strādā normāli.
- Biežāk skatieties uz dūmvada augšējo galu: gāzēm, kuras rodas eļļas degšanas rezultātā, ir jābūt bezkrāsainām un neredzamām. Ja krāsns sāk savu darbu, būdama auksta, kopā ar gāzēm un dūmiem ir redzami ūdens tvaiki. Tumši, labi pamanāmi dūmi norāda uz nepilnīgu degvielas sadegšanu. Šādā gadījumā obligāti jāpārbauda degšanas gaisa padeves regulējumu, pretējā gadījumā siltummainis pārklāsies ar kvēpiem.

## GARANTIJA

Kaltes krāsns ANTTI garantijas termiņš ir viens (1) lietošanas periods. Garantijas periods virsmām, kuras pakļautas uguns iedarbībai, ir 5 gadi. Garantija attiecas uz ražošanas kļūdām un materiāliem. Attiecībā uz motoriem atsevišķi jāseko to piegādātāja dotajiem garantijas nosacījumiem.

Garantijā paredzēts, ka krāsni uzstādot, lietojot un apkopjot, jāievēro ražotāja norādījumi un spēkā esošie noteikumi. Līdz jebkādu pasākumu veikšanai ar garantiju saistītajos jautājumos jākonsultējas ar iekārtas izgatavotāju.

Līdz jebkādu pasākumu veikšanai ar garantiju saistītajos jautājumos jākonsultējas ar iekārtas izgatavotāju.

## DARBĪBAS KĻŪMES

### Iespējamās kļūmes eļļas kurtuvē

Bojājuma pazīmes	Iespējamais bojājuma cēlonis	Bojājuma novēršana
Motors iedarbojas	Gaismjūtīgais elements neredz liesmas gaismu	Pārbaudiet, vai elements ir tīrs un vai tas redz liesmas gaismu
Deglis iepriekšēji tiek ventilēts	Bojāts gaismjūtīgais elements	Izmēģiniet jaunu elementu
Veidojas liesmas mēlītes		
Iespējamie eļļas degļa darbības traucējumi	Bojāts relejs	Pārbaudi, lietojot jaunu releju. (Ja aizvieto releju, arī fotoelements ir jāaizvieto)
Motors iedarbojas	Pārāk liels gaisa daudzums	Pārregulē degšanas gaisa apjomu (saskaņā ar kurtuves rokasgrāmatu)
Deglis iepriekšēji tiek ventilēts	Pārāk zems eļļas spiediens	Pārbaudiet eļļas spiedienu
Veidojas liesmas mēlītes, taču tās ir nestabilas		
Iespējamie eļļas degļa darbības traucējumi	Nepareizi ieregulēta kurtuves galviņa	Pārbaudiet žiklera stāvokli un degļa sprauslas
Motors iedarbojas	Eļļa netiek cauri	Pārbaudiet, vai eļļa iekļūst deglī, vai sūknī nav gaisa burbulīšu
Deglis iepriekšēji tiek ventilēts		
Liesmas mēlītes neveidojas	Cita gaismas avota (sauļes) radīts pārgaismojums	Gaismjūtīgais elements neredz liesmas gaismu
Iespējamie eļļas degļa darbības traucējumi	Nav dzirksteles	Pārbaudiet aizdedzes vadus un sveces (pārveidotāju)
Deglis neiedarbojas	Drošinātājs ir pārdedzis	Pārbaudiet un vajadzības gadījumā nomainiet. Atrodiet bojājuma cēloni.
Signālgaisma nespīd	Nostrādājis motora aizsargizslēdzējs	Nostādiet aizsargizslēdzēju normālā pozīcijā
	Pārbaudiet, vai termostats LTM ir pozīcijā AUTO	Ieslēdziet termostatu LTM pozīcijā AUTO
	Nostrādājis termostats LTS (aizsardzība pret pārkaršanu)	Nospiediet termostata LTS pogu un atrodiet tā nostrādāšanas cēloni

	Releja vai gaismjutīgā elementa bojājums	Pārbaudiet, tos nomainot
Iespējamie eļļas degļa darbības traucējumi		
Bojājuma pazīmes	Iespējamais bojājuma cēlonis	Bojājuma novēršana
Deglis iepriekšēji tiek ventilēts  Iespējamie eļļas degļa darbības traucējumi	Eļļa netiek cauri	Pārbaudiet, vai ir kārtībā tvertne, eļļas cauruļvads, magnētiskie ventiļi, sūknis, sūkņa piedziņas ass un deglis
	Pārāk liels gaisa daudzums neļauj iedegties liesmai	Noregulējiet gaisa plūsmu
	Nav dzirksteles	Pārbaudiet aizdedzes pārveidotāju un vadus, kā arī sveču porcelāna daļas
Deglis darbības laikā pulsē	Pārāk liels gaisa daudzums	Noregulējiet degli
	Žikleris daļēji aizsērējis	Nomainiet žikleri
	Pārāk zems eļļas spiediens	Pārbaudiet un noregulējiet eļļas spiedienu
	Dūmvads aizsprostots vai bojāts	Pārbaudiet dūmvadu
	Degļa ventilācijas spārnurats slīd pa asi	Pārbaudīt un savilkt
	Nodiluši eļļas sūkņa ass pārslēdzošie elementi	Nomainīt pārslēdzošos elementus
Deglis sakarst pēc izslēgšanas	Noplūde krāsnī	Atrodi noplūdes punktu ar ciešuma pārbaudi. Nomaini blīvējumu, ja nepieciešams
	Pazemināts spiediens krāsns telpā. Gaisa ņemšanas vieta ventilatoram atrodas pašā telpā.	Izurbiet krāsns telpā nepieciešamās atveres
	Sildītāja ventilatora sūkšanas gaisa ieplūde no sildītāja telpas iekšpusēs.	Izvadiet ventilatora gaisa ņemšanas cauruli uz ārpusi

Iespējamie eļļas degļa darbības traucējumi

Deglis pulsē Pārspiediena lūka trīc	Žiklera jauda neatbilst krāsns jaudai. Žikleris aizsērējis	Nomainiet žikleri
	Degļa ventilatora skriemelis noputējis	Notīriet ventilatora skriemeli
	Nepareizi noregulēta degļa sprausla	Noregulē degļa galvu saskaņā ar Degļa rokasgrāmatu
Krāns trīc	Ventilatora rotors ir netīrs/ nelīdzsvarots	Notīriet/nomainiet rotoru



# Firmas Antti kaltçðanas krâsnis

Eļļas paterina tabula kg/h

	Spiediens bâri								
Sprausla gal	9	10	11	12	13	14	15	16	17
2,5	9,1	9,6	10,0	10,5	10,9	11,3	11,7	12,1	12,5
3,0	10,9	11,5	12,0	12,6	13,1	13,6	14,1	14,5	15,0
3,5	12,7	13,4	14,0	14,7	15,3	15,8	16,4	16,9	17,5
4,0	14,5	15,3	16,0	16,8	17,4	18,1	18,7	19,4	19,9
4,5	16,3	17,2	18,1	18,9	19,6	20,4	21,1	21,8	22,4
5,0	18,1	19,1	20,1	20,9	21,8	22,6	23,4	24,2	24,9
5,5	20,0	21,0	22,1	23,0	24,0	24,9	25,8	26,6	27,4
6,0	21,8	22,9	24,1	25,1	26,2	27,2	28,1	29,0	29,9
6,5	23,6	24,9	26,1	27,2	28,3	29,4	30,4	31,4	32,4
7,0	25,4	26,8	28,1	29,3	30,5	31,7	32,8	33,9	34,9
7,5	27,2	28,7	30,1	31,4	32,7	33,9	35,1	36,3	37,4
8,0	29,0	30,6	32,1	33,5	34,9	36,2	37,5	38,7	39,9
8,5	30,8	32,5	34,1	35,6	37,1	38,5	39,8	41,1	42,4
9,0	32,7	34,4	36,1	37,7	39,2	40,7	42,2	43,5	44,9
9,5	34,5	36,3	38,1	39,8	41,4	43,0	44,5	46,0	47,4
10,0	36,3	38,2	40,1	41,9	43,6	45,3	46,8	48,4	49,9
10,5	38,1	40,2	42,1	44,0	45,8	47,5	49,2	50,8	52,4
11,0	39,9	42,1	44,1	46,1	48,0	49,8	51,5	53,2	54,9
11,5	41,7	44,0	46,1	48,2	50,1	52,0	53,9	55,6	57,3
12,0	43,5	45,9	48,1	50,3	52,3	54,3	56,2	58,1	59,8
12,5	45,4	47,8	50,1	52,4	54,5	56,6	58,6	60,5	62,3
13,0	47,2	49,7	52,1	54,5	56,7	58,8	60,9	62,9	64,8
13,5	49,0	51,6	54,2	56,6	58,9	61,1	63,2	65,3	67,3
14,0	50,8	53,5	56,2	58,7	61,1	63,4	65,6	67,7	69,8
14,5	52,6	55,5	58,2	60,8	63,2	65,6	67,9	70,2	72,3
15,0	54,4	57,4	60,2	62,8	65,4	67,9	70,3	72,6	74,8
15,5	56,2	59,3	62,2	64,9	67,6	70,1	72,6	75,0	77,3
16,0	58,1	61,2	64,2	67,0	69,8	72,4	74,9	77,4	79,8
16,5	59,9	63,1	66,2	69,1	72,0	74,7	77,3	79,8	82,3
17,0	61,7	65,0	68,2	71,2	74,1	76,9	79,6	82,2	84,8
17,5	63,5	66,9	70,2	73,3	76,3	79,2	82,0	84,7	87,3
18,0	65,3	68,8	72,2	75,4	78,5	81,5	84,3	87,1	89,8
18,5	67,1	70,8	74,2	77,5	80,7	83,7	86,7	89,5	92,3
19,0	68,9	72,7	76,2	79,6	82,9	86,0	89,0	91,9	94,7

Krâsnis	Deglis	Max eļļas plusma	Sprausla 1	Sprausla 2	1- Gaisa pievads	2- Gaisa pievads	2- Elektro- magnçtisks.	Regulçða- nas gred- zens	
		kg / h			ventilatora rats III	ventilatora rats I	ventilatora rats V		
A-170	kp-26H	16,8	2,5 gal 80°	1 gal 80°	20°	32°	26°	37mm	
A-190	kp-26H	18,0	3 gal 80°	1 gal 80°	25°	35°	30°	40mm	
A-250	kp-26H	23,4	3,5 gal 80°	1,5 gal 80°	30°	42°	36°	44mm	
A-330	kp-26H2	30,0	4,5 gal 80°	2 gal 80°	38°	49°	43°	51mm	
A-400	kp-50H	41,5	5,5 gal 80°	3 gal 80°	20°	40°	30°	2,5 asteikko	
A-500	kp-50H	48,0	6,5 gal 80°	4 gal 80°	22°	42°	30°	2,5 asteikko	
A-1000	kp-90H	90,0	10 gal 80°	7,5 gal 60°					

Kiûmes gadījumâ atslçdziet degli nospiebot izgaismoto pogu kurtuves sânos

1 kg vieglâs dedzinâmâs eļļas = 1,18 litrs vieglâs dedzinâmâs eļļas

## ES Atbilstības Deklarācija

ANTTI-TEOLLISUUS OY  
 Koskentie 89  
 FIN-25340 KANUNKI, Somija  
 Tālrunis: +358 2 774 4700  
 Telefakss + 358 2 774 4777

paziņo, ka sekojoša iekārta, kura ir ievietota tirgū

### **A 170, A 190, A 250, A 330 un A 400 kaltes krāsnis**

atbilst prasībām, kuras noteiktas direktīvā 98/37/EY par mašīnām un tās attiecīgajos grozījumos, kā arī nacionālajiem likumdošanas aktiem, ar kuriem šī direktīva ir padarīta par spēkā esošu (VNp 1314/94). Šī iekārta atbilst arī sekojošām ES direktīvām un tām atbilstošajiem nacionālajiem likumdošanas aktiem:

-

Mašīnas konstruēšanā ir pielietoti sekojoši harmonizētie standarti:

SFS-EN 292-1, SFS-EN 292-2.

Mašīnas konstruēšanā ir pielietoti sekojoši nacionālie standarti un prasības

-

Kuusjoki 10.03.2000



**Kalle Isotalo**  
**Pārvaldes direktors**



