

Paigaldusjuhend

ANTTI M06 3W TERAVILJAKUIIVATID KUIIVATUSSEKTSIOON

408081 (et) 01-08-2008

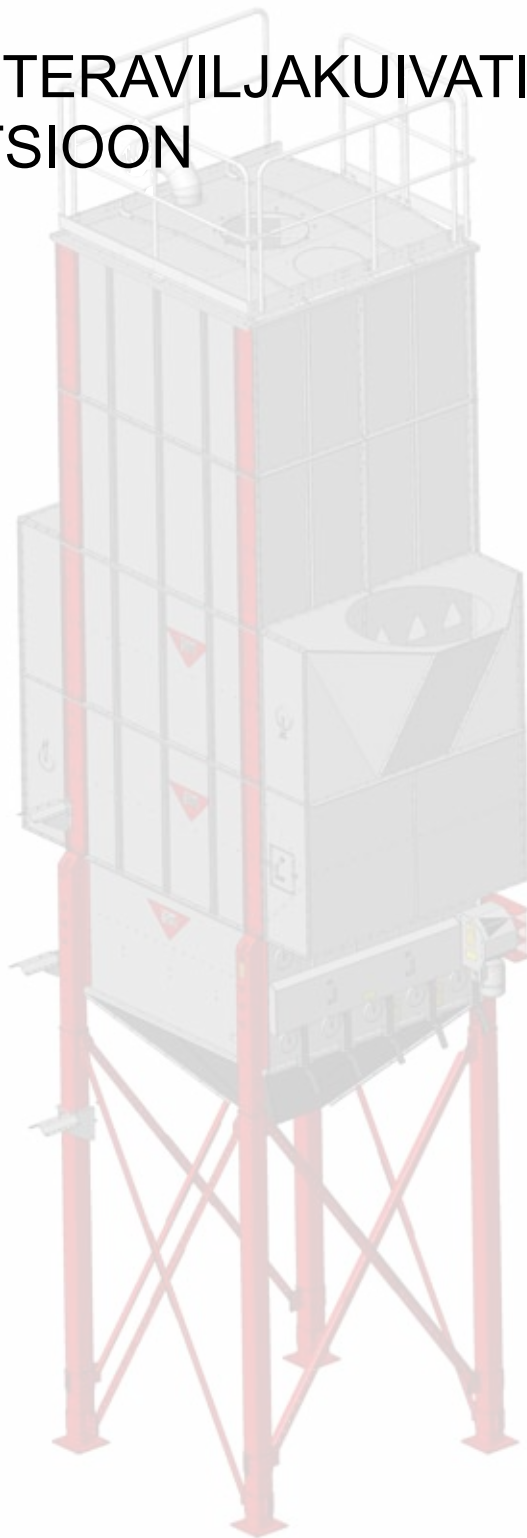

You'll see the difference

Kuivatusseksioon 3W monteeritult (A70362, A71229)

Sisselaskekülg
($\frac{1}{2}$ V-kujulise kanali
augud)

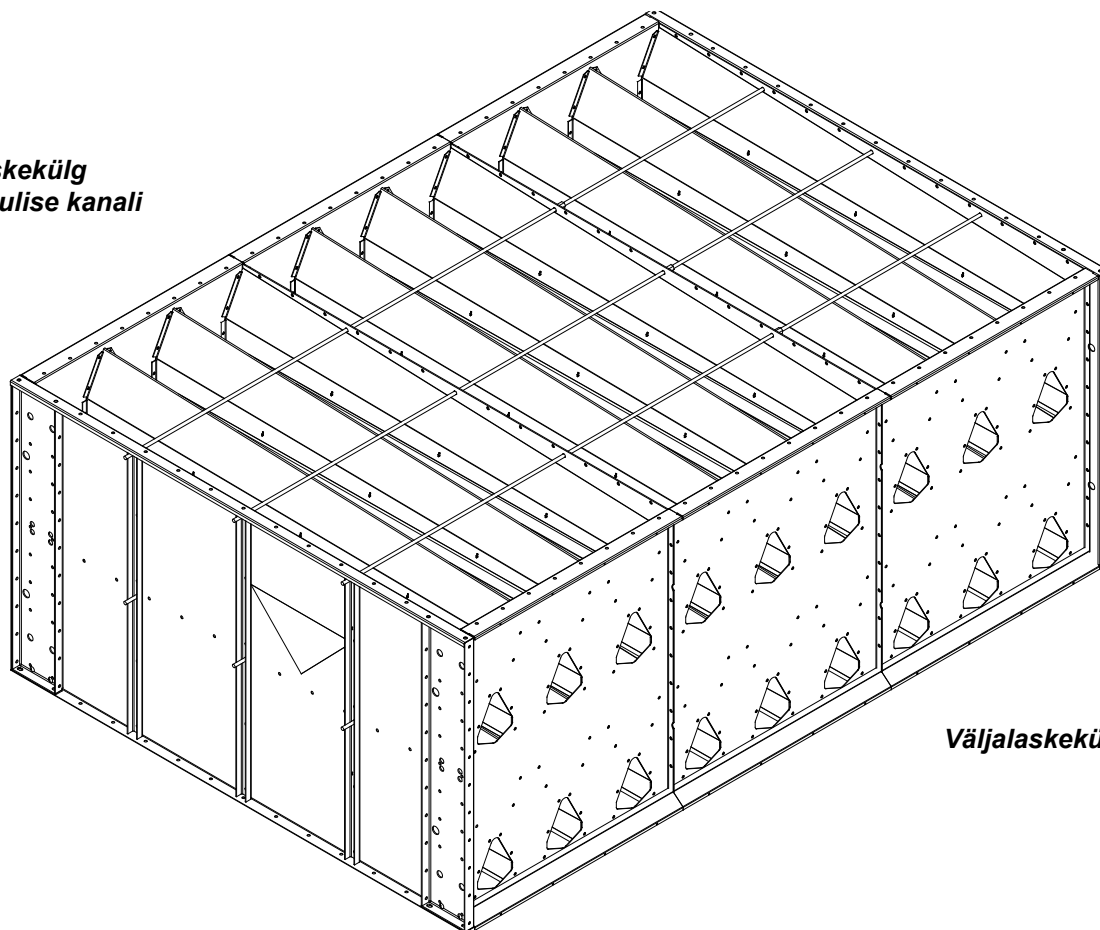

Väljalaskekülg

Kuivatusseksioon 3W monteeritult (A70362, A71229)	3
Kõige ülemine kuivatusseksioon 3W monteeritult (A70362), varuosad	4
Vahepealsed ja alumised kuivatusseksioonid, sõlm 3W (A71229), varuosad	6
Kuivatusseksiooni korruste põhikonstruktsioon 3W kuivatis	8
Kuivatusseksioonide tarnimispaketid	9
Kuivatusseksiooni monteerimine	13



Köige ülemine kuivatusseksioon 3W monteritult (A70362), varuosad

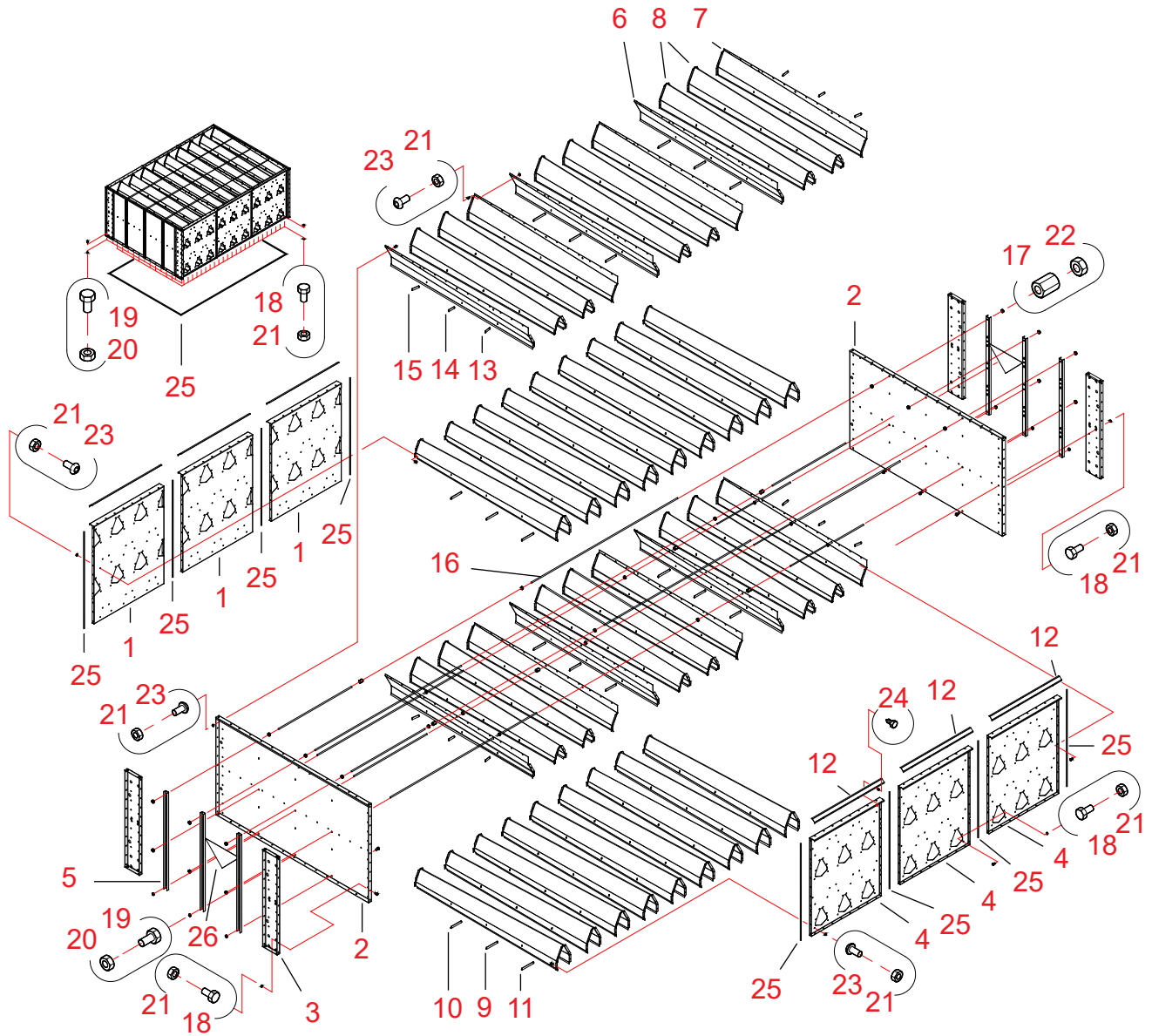



20061227

Viide	Osa nr.	Nimetus 1	Nimetus 2	Tk.	Joon. nr.	Kaal	Sõlm
1	A70360	KUIV SEKTS WM06	OTSAPL, SISSELAASE	3	A70360-A	17,62	3000
2	A70361	KUIV SEKTS WM06	KÜLGPLAAT	2	A70361-B	42,34	3000
3	A70382	KUIV SEKTS WM06	TUGIJALG S=6	4	A70382-D	14,39	3000
4	A70513	KUIV SEKTS WM06	OTSAPL, VÄLJALASE	3	A70513-B	17,62	3000
5	A70565	ÜLEMINE SEKTSIOON WM06	VERTIKAALTUGI	6	A70565-B	2,46	3000
6	A70514	KUIV SEKTS WM06	V-KUJUL KAN 1/2 PL2 PAR	6	A70514-C	9,3	3000
7	A70515	KUIV SEKTS WM06	V-KUJUL KAN 1/2 PL2 VAS	6	A70515-C	9,3	3000
8	A70072	KUIV SEKTS WM06	V-KUJUL KAN PL2	30	A70072-A	15,25	3000
9	400840	KUIV SEKTS WM06	V-KUJUL KAN TUGI 3X22-145	34	A70498-A	0	3000
10	400830	KUIV SEKTS WM06	V-KUJUL KAN TUGI 3X22-136,5	34	A70498-A	0	3000
11	400850	KUIV SEKTS WM06	V-KUJUL KAN TUGI 3X22-153,5	34	A70498-A	0	3000
12	A70694	KUIV SEKTS WM06	TOLMULIIST 958	6	A70694-A	1,18	3000
13	A70840	KUIV SEKTS WM06	V-KUJUL KAN TUGI 3X22-69	4		0,04	3000
14	A70841	KUIV SEKTS WM06	V-KUJUL KAN TUGI 3X22-72,25	4		0,04	3000
15	A70842	KUIV SEKTS WM06	V-KUJUL KAN TUGI 3X22-77	4		0,04	3000
16	119013	KEERMESTATUD VARRAS ZN	M12X2000 MM 8.8	9		0	2000
17	110625	MUTRI PIKEND M12x40 ZN	WURTH 0974-1240	6		0	2010
18	101810	KUUSKANTPEAPOLT ZN 8.8	8X16 AM DIN933	158		0	2010
19	102200	KUUSKANTPEAPOLT ZN 8.8	10X20 AM DIN933	14		0	2010
20	110560	MUTTER ZN 8 M10	DIN934	14		0	2010
21	110540	MUTTER ZN 8 M 8	DIN934	614		0	2010
22	110570	MUTTER ZN 8 M12	DIN934	30		0	2010
23	104262	ÜMARPEAGA PESAPEAK- RUVI	8X12AM ISO 7380	456		0	2010
24	107720	ISEKEERM 6-KANTKRUVI	4,8X13 ZN	24		0	2010
25	115570	TIHENDUSLINT	4X10 MAPA	20		0	2600
26	117815	PLAAT, KLEEBIS A	KOLMNURK PUNANE/VALGE	2	32338	0	2900



Vahepealsed ja alumised kuivatusseksioonid, sõlm 3W (A71229), varuosad

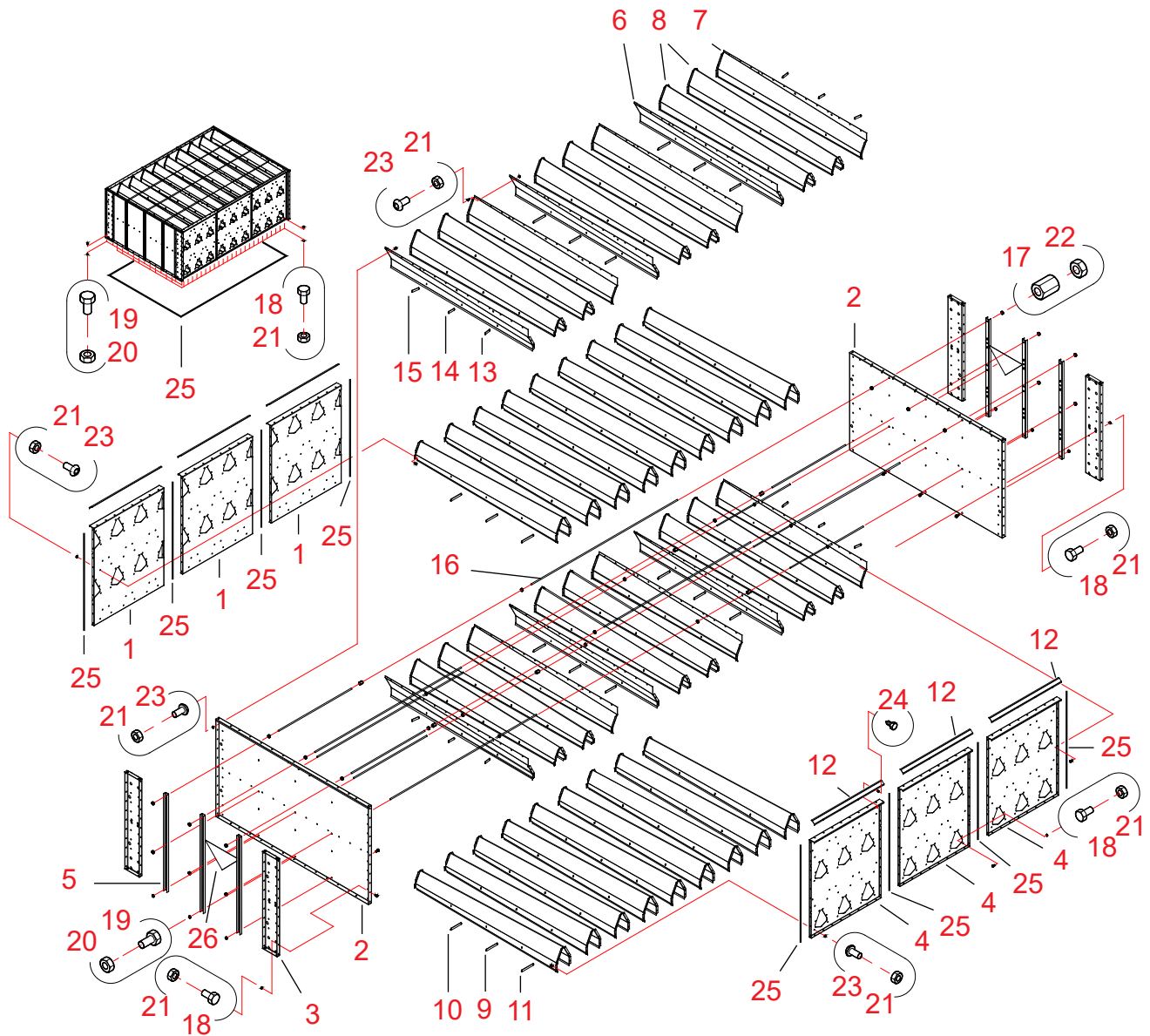



20061227

Viide	Osa nr.	Nimetus 1	Nimetus 2	Tk.	Joon. nr.	Kaal	Sõlm
1	A70360	KUIV SEKTS WM06	OTSAPL, SISSELAASE	3	A70360-A	17,62	3000
2	A70361	KUIV SEKTS WM06	KÜLGPLAAT	2	A70361-B	42,34	3000
3	A70382	KUIV SEKTS WM06	TUGIJALG S=6	4	A70382-D	14,39	3000
4	A70513	KUIV SEKTS WM06	OTSAPL, VÄLJALASE	3	A70513-B	17,62	3000
5	A70565	ÜLEMINE SEKTSIOON WM06	VERTIKAALTUGI	6	A70565-B	2,46	3000
6	A70514	KUIV SEKTS WM06	V-KUJUL KAN 1/2 PL2 PAR	6	A70514-C	9,3	3000
7	A70515	KUIV SEKTS WM06	V-KUJUL KAN 1/2 PL2 VAS	6	A70515-C	9,3	3000
8	A70557	KUIV SEKTS WM06	V-KUJUL KAN PL1,5	30	A70557-A	11,42	3000
9	400840	KUIV SEKTS WM06	V-KUJUL KAN TUGI 3X22-145	34	A70498-A	0	3000
10	400830	KUIV SEKTS WM06	V-KUJUL KAN TUGI 3X22-136,5	34	A70498-A	0	3000
11	400850	KUIV SEKTS WM06	V-KUJUL KAN TUGI 3X22-153,5	34	A70498-A	0	3000
12	A70694	KUIV SEKTS WM06	TOLMULIIST 958	6	A70694-A	1,18	3000
13	A70840	KUIV SEKTS WM06	V-KUJUL KAN TUGI 3X22-69	4		0,04	3000
14	A70841	KUIV SEKTS WM06	V-KUJUL KAN TUGI 3X22-72,25	4		0,04	3000
15	A70842	KUIV SEKTS WM06	V-KUJUL KAN TUGI 3X22-77	4		0,04	3000
16	119013	KEERMESTATUD VAR- RAS ZN	M12X2000 MM 8.8	9		0	2000
17	110625	MUTRI PIKEND M12x40 ZN	WURTH 0974-1240	6		0	2010
18	101810	KUUSKANTPEAPOLT ZN 8.8	8X16 AM DIN933	158		0	2010
19	102200	KUUSKANTPEAPOLT ZN 8.8	10X20 AM DIN933	14		0	2010
20	110560	MUTTER ZN 8 M10	DIN934	14		0	2010
21	110540	MUTTER ZN 8 M 8	DIN934	614		0	2010
22	110570	MUTTER ZN 8 M12	DIN934	30		0	2010
23	104262	ÜMARPEAGA PESAPEAK- RUVI	8X12AM ISO 7380	456		0	2010
24	107720	ISEKEERM 6-KANTKRUVI	4,8X13 ZN	24		0	2010
25	115570	TIHENDUSLINT	4X10 MAPA	20		0	2600
26	117815	PLAAT, KLEEBIS A	KOLMNURK PUNANE/VALGE	2	32338	0	2900

Kuivatusseksiooni korruste põhikonstruktsioon 3W kuivatis

Korruste arv		Kuivatusseksiooni paketid tk.	
kuivatis		1W	2W
kokku			
3	1 tk. ülemine	3	-
	2 tk. vahepealne / alumine	-	3
4	1 tk. ülemine	3	-
	3 tk. vahepealne / alumine	1	4
5	1 tk. ülemine	3	-
	4 tk. vahepealne / alumine	-	6
6	1 tk. ülemine	3	-
	5 tk. vahepealne / alumine	1	7

Näidise joonised: (kuivatuskärjed väljatulekupoolt vaadatuna)

Kuivatil on kokku 6 kuivatusseksiooni korrust

Ülemised seksioonid

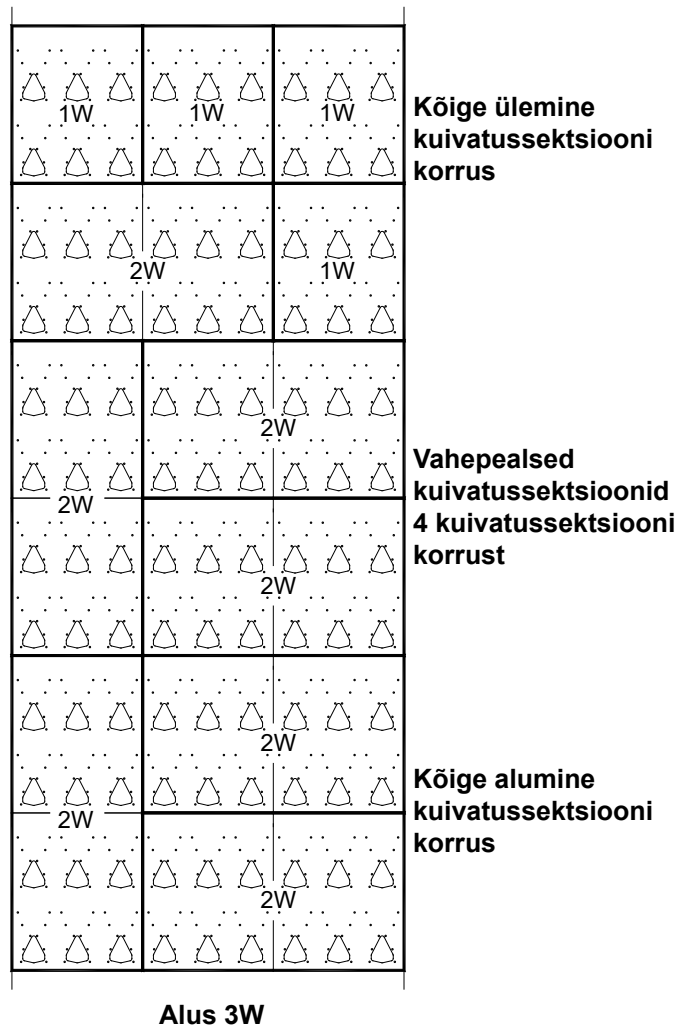

Kuivatil on kokku 3 kuivatusseksiooni korrust

Ülemised seksioonid

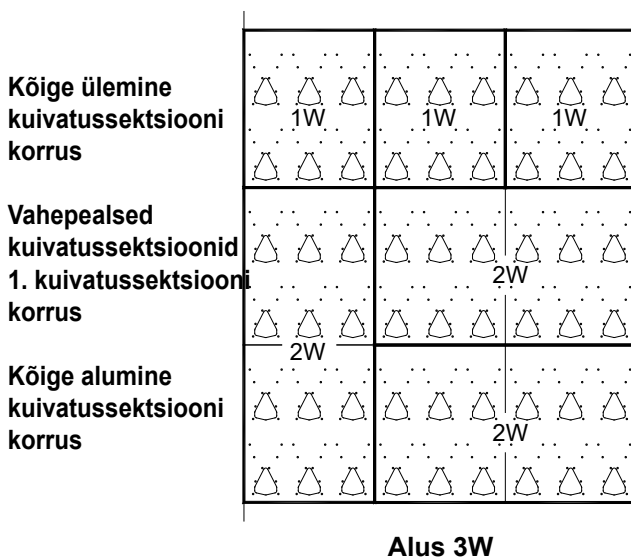

Kõige ülemisel kuivatusseksiooni korrusel peavad 1/1 V-kujulised kanalid alati olema 2 mm paksusest materjalist.

Seega on korrus monteeritud kolmest 1W kuivatusseksiooni paketest.

Kõige alumises ja vahepealsetes kuivatusseksioonides on 1/1 V-kujuliste kanalite materjali paksus 1,5 mm.

1/2 V-kujulise kanali materjali paksus on alati 2 mm.



Kuivatusseksioonide tarnimispaketid

3W kõige ülemise
kuivatusseksiooni koosseisus
on:

3 pakett A70834, seksioon 1W (V-kujulised kanalid $s = 2$ mm) ja
1 pakett A71002, kuivatusseksiooni küljed

3W kõige alumise / vahepealse
kuivatusseksiooni koosseisus
on:

X tk komplekt A70835, kuivatuskärg 2W (kanalid $s = 1,5$ mm),
1 tk komplekt A70834, kuivatuskärg 1W (kanalid $s = 2$ mm) ja
1 tk komplekt A71002, kuivatuskärje küljed

4, 6, 8 ... jne. seksiooni korruse
jaoks täiendavalt

Lisaks nõuetekohaselt
(vajadusel):
(sisalduvad kuivati tarnes eraldi
toodetena)

4 tugijalga A70359, $s = 4$ mm või
4 kpl tugijalga A70382, $s = 6$ mm või
4 tugijalga A70448, stabiilne (jäikuselement keskel).

Jalgade seksiooni paigaldamismeetod oleneb seksiooni asukohast
kokkumonteeritud kuivatis.

Tabel, mis näitab tugijalgade asendit 3W kuivati erinevatel
korrustel

Korrused on loetletud ülevalt alates kuni põhjani

Korrus	Tugijalg
ÜLEVALT KORRUS	-
2. ÜLEVALT KORRUS	-
3. ÜLEVALT KORRUS	-
4. ÜLEVALT KORRUS	A70359, $s = 4$ mm
5. ÜLEVALT KORRUS	A70359, $s = 4$ mm
6. ÜLEVALT KORRUS	A70359, $s = 4$ mm
7. ÜLEVALT KORRUS	A70359, $s = 4$ mm
8. ÜLEVALT KORRUS	A70382, $s = 6$ mm
9. ÜLEVALT KORRUS	A70382, $s = 6$ mm
10. ÜLEVALT KORRUS	A70382, $s = 6$ mm
11. ÜLEVALT KORRUS	A70448, jäikuselement
12. ÜLEVALT KORRUS	A70448, jäikuselement
13. ÜLEVALT KORRUS	A70448, jäikuselement

A70359
 $s = 4$ mm

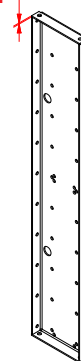

A70382
 $s = 6$ mm

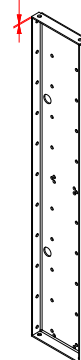

A70448



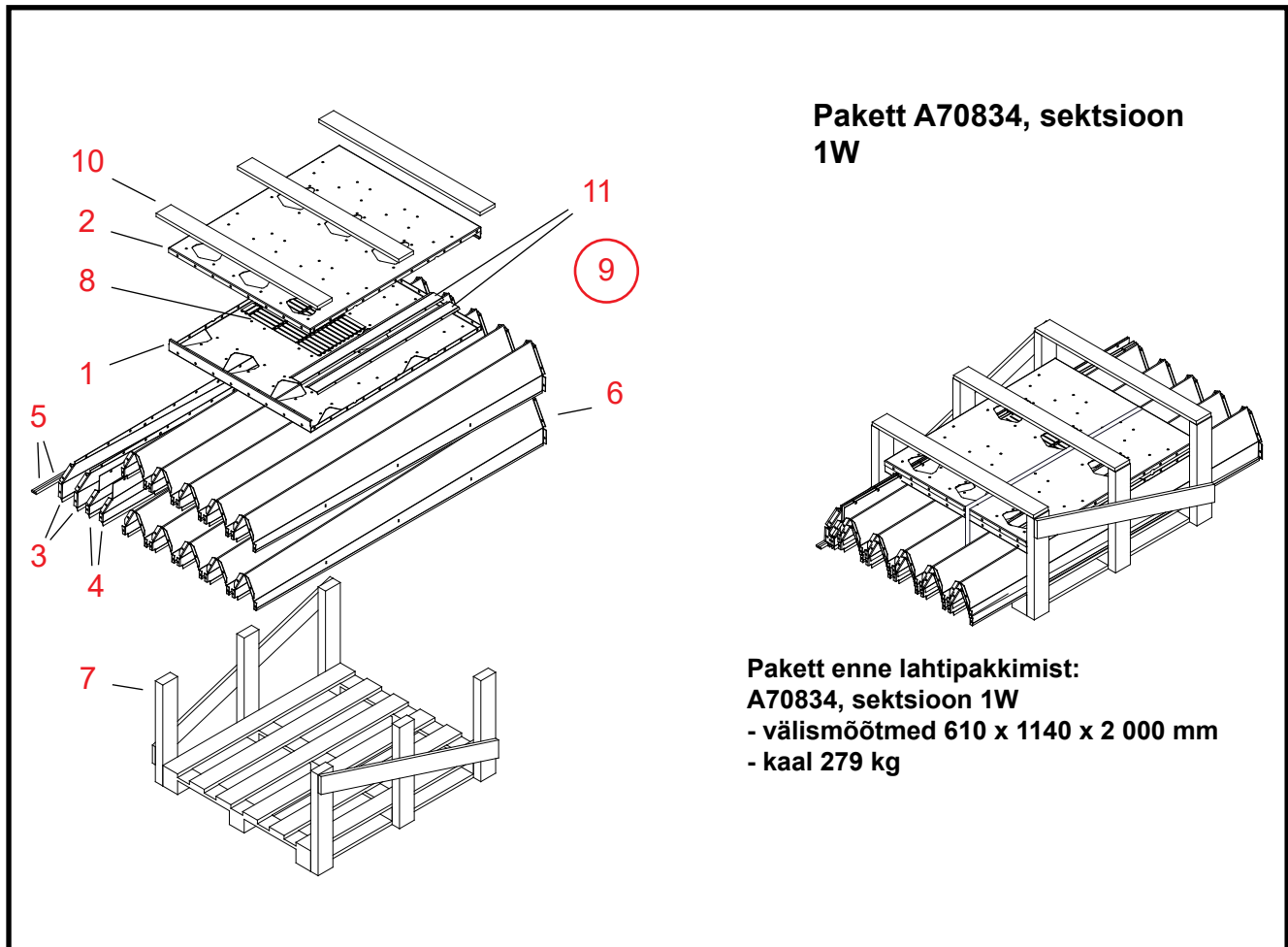

20060921

Viide	Osa nr.	Nimetus 1	Nimetus 2	Tk.	Joon. nr.	Kaal	Sõlm
1	A70360	KUIV SEKTS WM06	OTSAPL, SISSELAASE	1	A70360-A	17.62	3000
2	A70513	KUIV SEKTS WM06	OTSAPL, VÄLJALASE	1	A70513-B	17.62	3000
3	A70514	KUIV SEKTS WM06	V-KUJUL KAN 1/2 PL2 PAR	2	A70514-B	9.27	3000
4	A70515	KUIV SEKTS WM06	V-KUJUL KAN 1/2 PL2 VAS	2	A70515-B	9.27	3000
5	119013	KEERMESTATUD VAR- RAS ZN	M12X2000 MM 8.8	3		0	2000
6	A70072	KUIV SEKTS WM06	V-KUJUL KAN PL2	10	A70072-A	15.25	3000
7	315380	KAUBAALUS	1000X1200 SEERIA A	1		0	2800
8	A70809	KUIV SEKTS WM06	V-KUJUL KAN TUG 2W PA- KETT	1	A70809-A	0	3000
9	A70912	KUIV SEKTS WM06 1W	POLDIPAKETT 9994200043	1	A70912-A	3.05	2010
10	315449	PLAAT L=1090	22X100	3		0	2800
11	A70694	KUIV SEKTS WM06	TOLMULIIST 958	2	A70694	1.03	3000
12	315422	PLAAT L=1000	22X100 (19X100)	1		0	2800
13	315418	PLAAT L=1200	22X100	2		0	2800
14	315441	LATT L= 467	50X100	6		0	2800
15	117832	PLAAT, KLEEBIS	ÜLEMINE SEKTSIOON 1W	2	A71257	0	2900

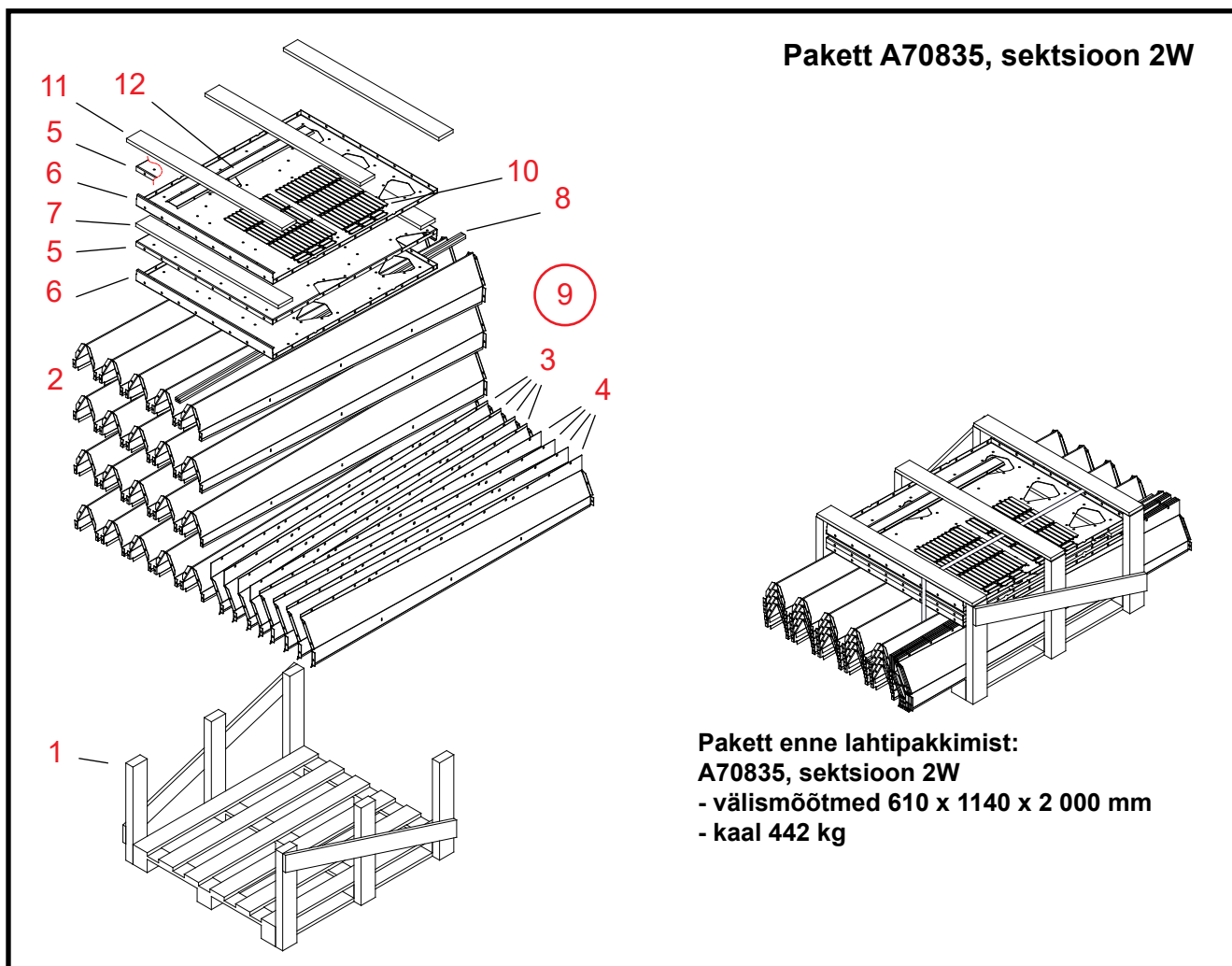

20060921

Viide	Osa nr.	Nimetus 1	Nimetus 2	Tk.	Joon. nr.	Kaal	Sõlm
1	315380	KAUBAALUS	1000X1200 SEERIA A	1		0	2800
2	A70557	KUIV SEKTS WM06	V-KUJUL KAN PL1,5	20	A70557-A	11.42	3000
3	A70514	KUIV SEKTS WM06	V-KUJUL KAN 1/2 PL2 PAR	4	A70514-B	9.27	3000
4	A70515	KUIV SEKTS WM06	V-KUJUL KAN 1/2 PL2 VAS	4	A70515-B	9.27	3000
5	A70360	KUIV SEKTS WM06	OTSAPL, SISSELAASE	2	A70360-A	17.62	3000
6	A70513	KUIV SEKTS WM06	OTSAPL, VÄLJALASE	2	A70513-B	17.62	3000
7	315422	PLAAT L=1000	22X100 (19X100)	2		0	2800
8	119013	KEERMESTATUD VAR- RAS ZN	M12X2000 MM 8.8	6		0	2000
9	A70912	KUIV SEKTS WM06 1W	POLDIPAKETT 9994200043	2	A70912-A	3.05	2010
10	A70809	KUIV SEKTS WM06	V-KUJUL KAN TUG 2W PA- KETT	2	A70809-A	0	3000
11	315449	PLAAT L=1090	22X100	3		0	2800
12	A70694	KUIV SEKTS WM06	TOLMULIIST 958	4	A70694	1.03	3000
13	315418	PLAAT L=1200	22X100	2		0	2800
14	315442	LATT L= 600	50X100	6		0	2800
15	117833	PLAAT, KLEEBIS	VAHEPEALNE KUIV SEKTS	2	A71256	0	2900

Pakett A71002, sektsiooni küljed

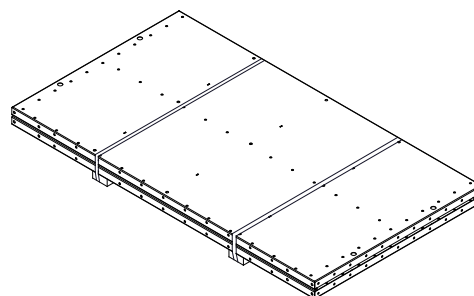
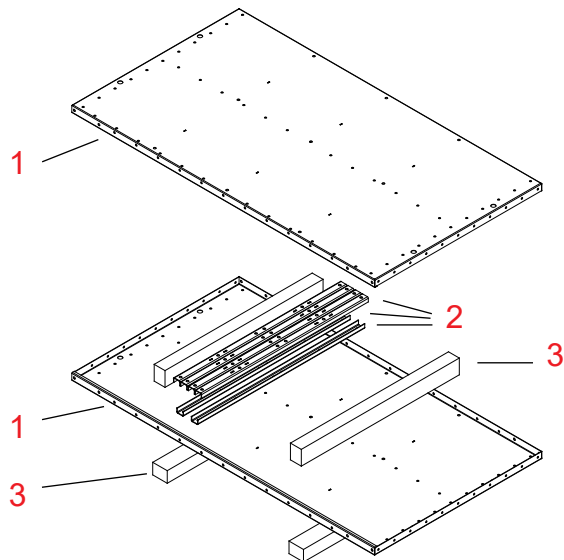

Pakett enne lahtipakkimist:
A71002, sektsiooni küljed
 - välismõõtmed 2088 x 1154 x 179 mm
 - kaal 126 kg

20060921

Viide	Osa nr.	Nimetus 1	Nimetus 2	Tk.	Joon. nr.	Kaal	Sõlm
1	A70361	KUIV SEKTS WM06	KÜLGPLAAT	2	A70361-B	42.34	3000
2	A70565	ÜLEMINE SEKTSIOON WM06	VERTIKAALTUGI	6	A70565-B	2.46	3000
3	315448	LATT L=1090	75X100	4		0	2800
4	117815	PLAAT, KLEEBIS A	KOLMNURK PUNANE/VALGE	2		0	2900

3W kuivatusseksioon monteerituna

Sisselaskekülg
 (½ V-kujulise kanali
 augud)

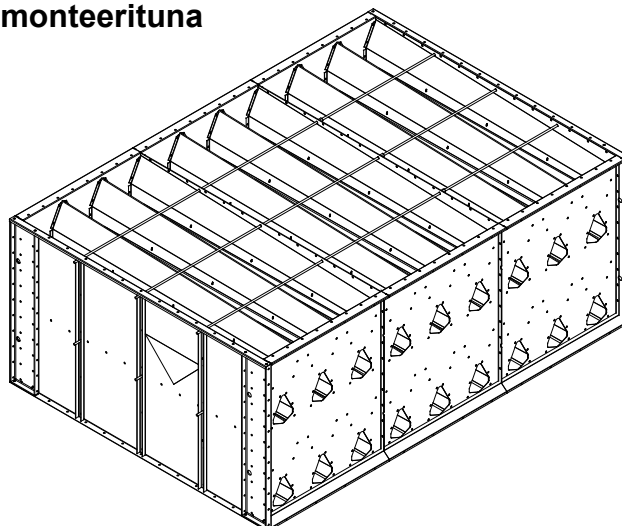

Väljaskekülg

Kuivatusseksiooni monteerimine

Valige paketid vastavalt eelmistel lehekülgedel olevatele tabelitele, sõltuvalt sellest, millist kuivatusseksiooni, kõige ülemist, vahepealset või alumist, Te kokku monteerite.

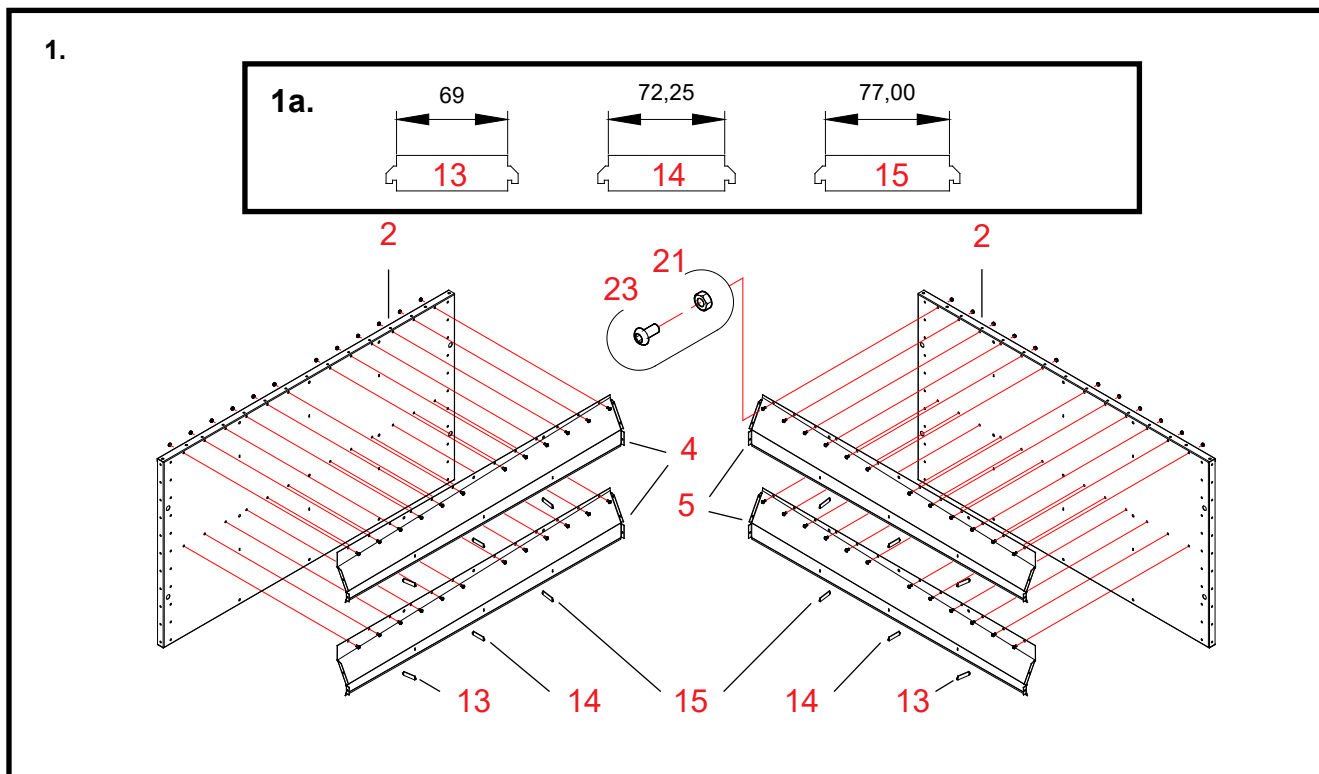

1. 1/2 V-kujuliste kanalite kinnitamine kuivatusseksiooni külgplaatide külge

Osad Töötappide numbrid vastavad kuivatusseksiooni varuosade joonisel olevatele viitenumbritele.

6 Kinnitada parempoolne 1/2 V-kujuline kanal ühe külgplaadi (osa 2) külge.

Viia 1/2 V-kujuline kanal kohakuti alumise avade reaga külgplaadis.

6 Kinnitada teine 1/2 V-kujuline kanal sama külgplaadi külge.

Viia 1/2 V-kujuline kanal kohakuti ülemise avade reaga külgplaadis.

21, 23 Asetada kohale ümarpeapoldid ja mutrid 1/2 V-kujulistes kanalites (M8 x 10, 10 tk./V-kujuline kanal).

Paigaldage kruvipead teraviljaruumi küljele. Ärge kruvisid veel kõvasti kinni keerake.

13, 14, 15 Asetage V-kujulise kanali toed V-kujuliste kanalite siseküljel V-kujulises kanalises ja külgplaadis asetsevatesse avadesse.

Võtke arvesse pikkuse erinevusi tugede vahel (vt. joon. 1a).

* **Keerake kruvisid ainult kergelt, nii et V-kujulisi kanaleid saaks paigutada, kui kuivatusseksioon on monteeritud.**

7 Kinnitada kaks vasakpoolset 1/2 V-kujulist kanaloit teise külgplaadi (osa 2) külge.

Kinnitage V-kujuline kanal samal meetodil nagu Te kinnitasite selle esimese külgplaadi külge.

Hilisemal etapil on 1/2 V-kujulisi kanaleid raskem külgplaatide külge kinnitada.

*s = 2 mm 1/1 V-kujulised kanalid võivad sisalduda 1W kuivatusseksiooni pakettis
Te võite vabalt soovile vastavalt asetada kõikjale vahepealses kuivatusseksioonis ja
kõige alumises kuivatusseksioonis.*

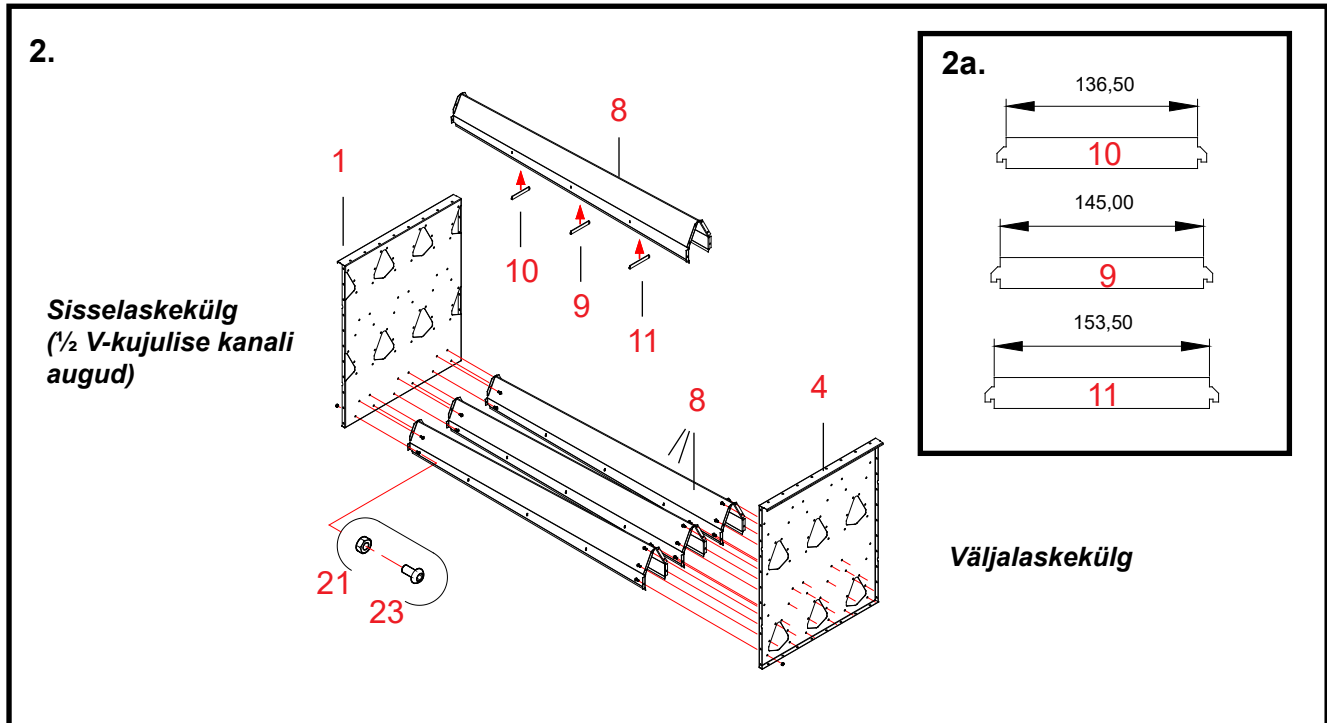

2. 1/1 V-kujuliste kanalite paigaldamine kuivatusseksiooni otsaplaatide vahele

Osad Töötappide numbrid vastavad kuivatusseksiooni varuosade joonisel olevatele viitenumbritele.

**Me soovitame teostada monteerimine siledal taspinnal.
See tagab kokkumonteeritud seksiooni sirge asendi.**

9, 10, 11 Asetage V-kujulise kanali toed kõikide 1/1 V-kujuliste kanalite (osad 8) sisekülgedele V-kujuliste kanalite avadesse.
Võtke arvesse pikkuse erinevusi tugede vahel (vt. joon. 2a).

8 Kinnitage 1/1 V-kujulise kanali laiem ots otsaplaadi külge väljalaskeküljele (osa 4).
Asetage esimene V-kujuline kanal otsaplaadi alumise avade rea tsentrisse.

21, 23 Kinnitage 1/1 V-kujulise kanali ots ümarpeakruvide ja mutritega (M8 x 10, 6 tk.).
Paigaldage kruvipead teraviljaruumi küljele.
Ärge kruvisid veel kõvasti kinni keerake.

21, 23 Kinnitage 1/1 V-kujulise kanali kitsam ots otsaplaadi (osa 1) külge siseküljel.
V-kujulise kanali kinnituspunkt on otsaplaadi alumises avade rea tsentris olev avade grupp.
Jätkake teise otsa kinnitamisega ülalkirjeldatud meetodil (M 8 x 10, 4 tk.).

6 Paigaldage veel kaks 1/1 V-kujulist kanalit otsaplaatide vahele.
V-kujuliste kanalite asend väljalaske-otsaplaadis oleva alumise avade rea kõige äärmistes avades.

***** Keerake kruvisid ainult kergelt, nii et V-kujulisi kanaleid saaks paigutada, kui kuivatusseksioon on monteeritud.

*s = 2 mm 1/1 V-kujulised kanalid võivad sisalduda 1W kuivatusseksiooni pakettis
Te võite vabalt soovile vastavalt asetada kõikjale vahepealses kuivatusseksioonis ja
kõige alumises kuivatusseksioonis.*

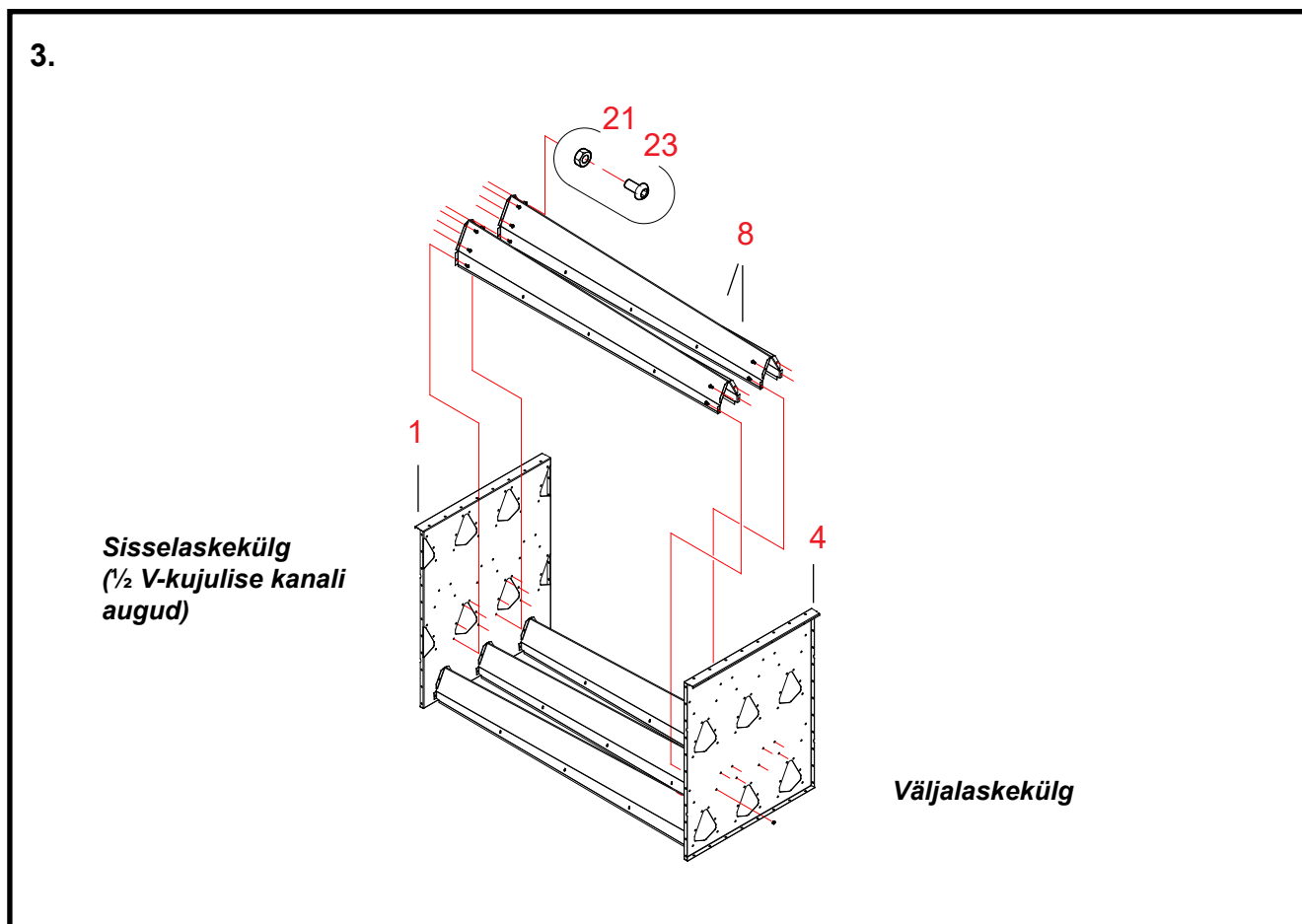

3. 1/1 V-kujuliste kanalite paigaldamine teise ritta põhja poolt lugedes

Osad Töötappide numbrid vastavad kuivatusseksiooni varuosade joonisel olevatele viitenumbritele.

- 8 Paigaldage kaks 1/1 V-kujulist kanalit koos kanalite tagedega otsaplaatide vahele.**
Asetage V-kujulise kanali laiem ots otsaplaadi (osa 1) sisselaskeküljele.
Paigaldage V-kujulised kanalid alumise rea avadesse sisselaskeotsaplaati (V-kujuliste kanalite asend alumise rea avades sisselaske-otsaplaadis).
- 21, 23 Kinnitage V-kujulise kanali otsad ümarpeakruvide ja mutritega (M8 x 10, 2 x 10 tk.).**
Paigaldage kruvidead teraviljaruumi küljele. Ärge kruvisid veel kõvasti kinni keerake.
- *** Keerake kruvisid ainult kergelt, nii et V-kujulisi kanaleid saaks paigutada, kui kuivatusseksioon on monteeritud.

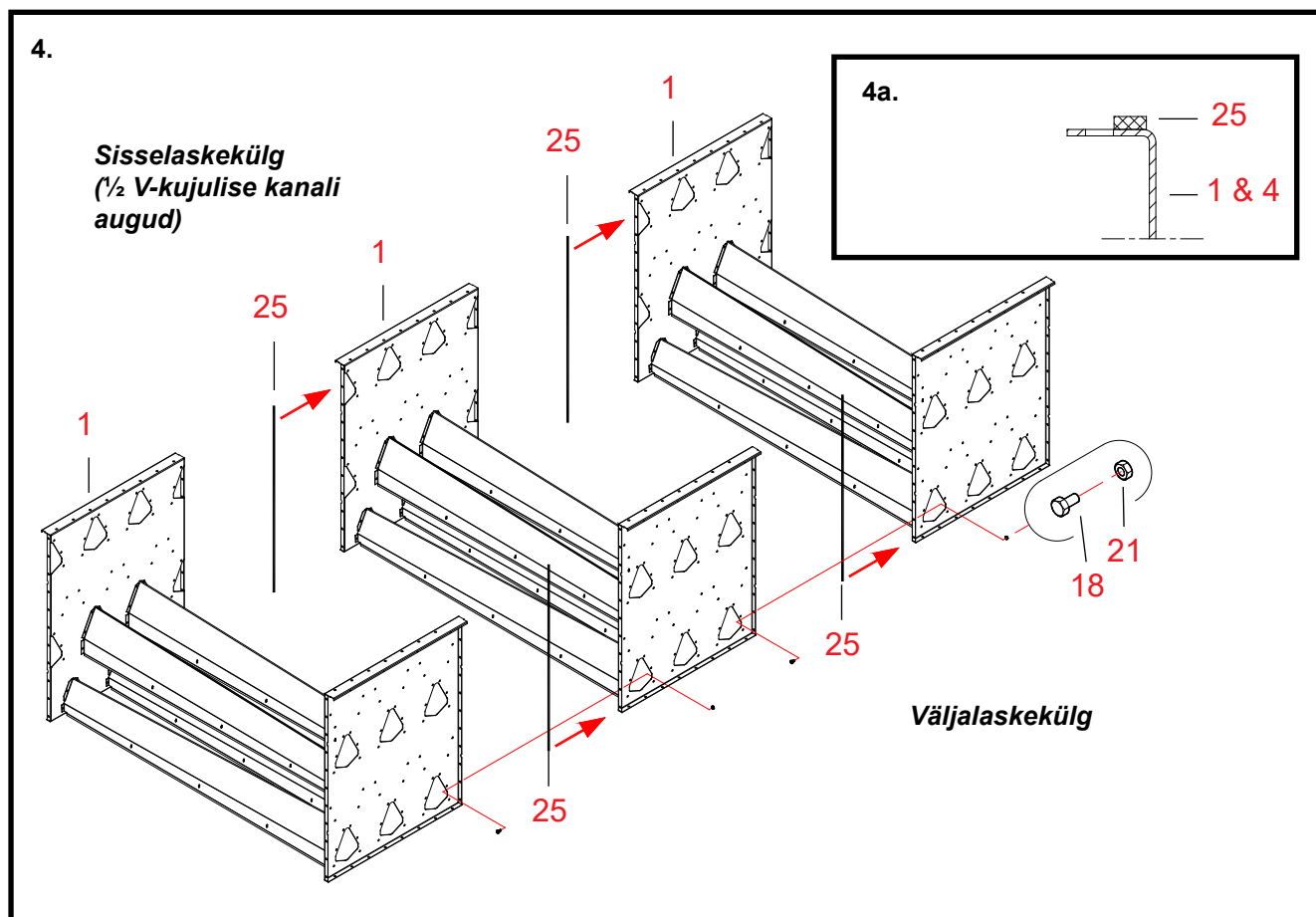

4. Kuivatusseksiooni moodulite kokkuühendamine

Osad Töötappide numbrid vastavad kuivatusseksiooni varuosade joonisel olevatele viitenumbritele.

* Monteerige veel kaks kuivatusseksiooni moodulit vastavalt punktidele 2 – 3.

25 Kinnitage tihenduslindid kuivatusseksiooni moodulite ühendusäärikute külge. Kinnitage tihenduslindid kruviavade ridade siseküljele äärikul (vt. joon. 4a).

* Lükake moodulid üksteise vastu, nii et nende otsaplaatide äärikud oleksid vastamisi. Asetage sisselaske-otsaplaadid (osad 1) kõrvuti. **Jälgige hoolikalt, et Te moodulite ühendamise ajal ei kahjustaks tihenduslinte.**

18, 21 Kinnitage moodulite vertikaalühendused poltide ja mutritega (M8 x 16, 4 + 11 tk.).

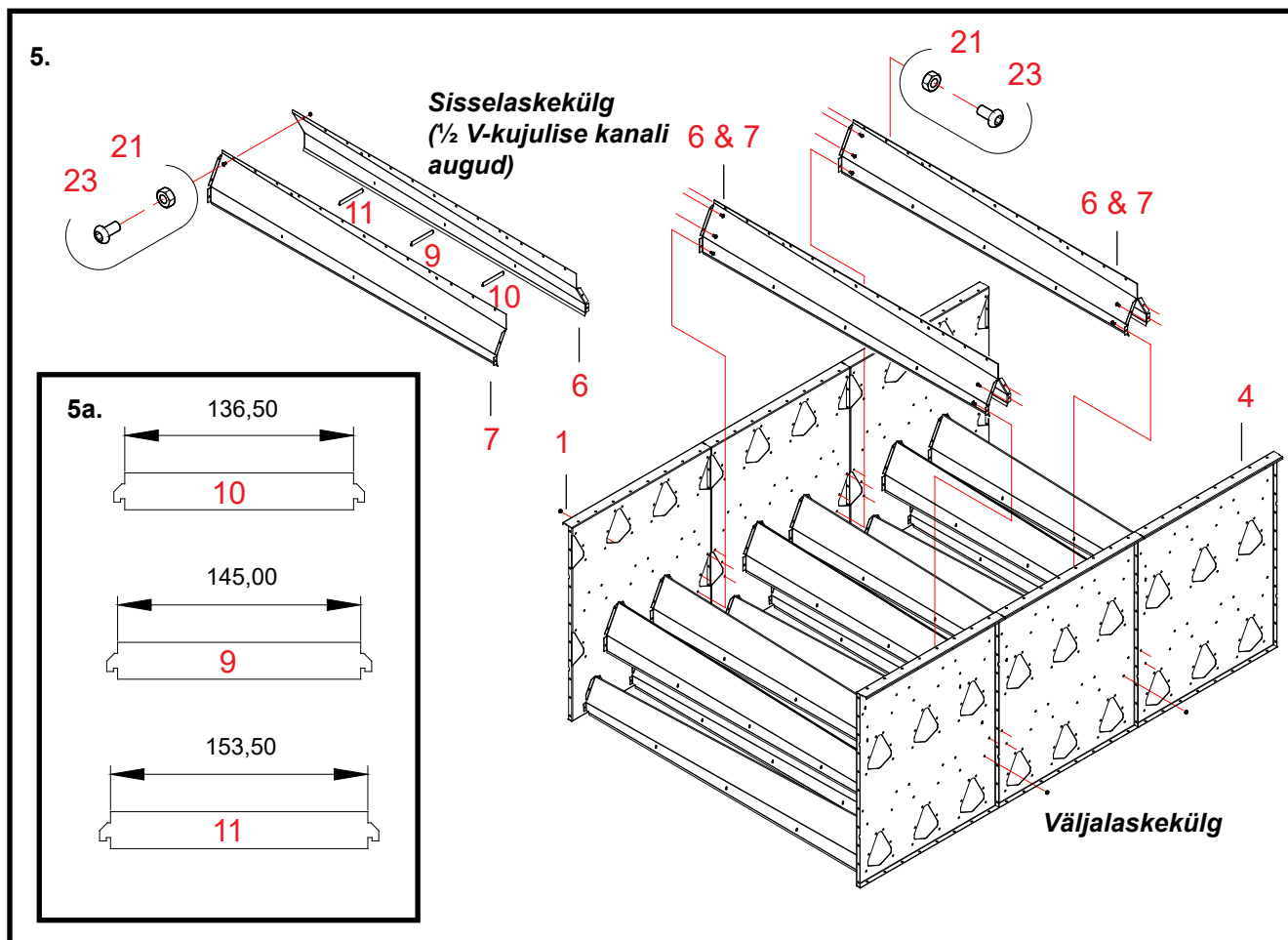

5. V-kujuliste kanalite paigaldamine kuivatusseksiooni mooduli ühendustesse

- Osad Töötappide numbrid vastavad kuivatusseksiooni varuosade joonisel olevatele viitenumbritele.
- 6, 7** Asetada kaks parempoolset ja kaks vasakpoolset V-kujulist kanalit äärikud vastakuti.
- 21, 23** Ühendage esikülgedega vastamisi olevad 1/2 V-kujulised kanalid ümarpeakruvide ja mutritega (M8x10, 2x12 tk.).
Ärge kruvisid veel kõvasti kinni keerake.
- 9, 10, 11** Asetada V-kujulise kanali toed ühendatud 1/2 V-kujuliste kanalite siseküljele nende poolt moodustatud avadesse.
Võtke arvesse pikkuse erinevusi tugede vahel (vt. joon. 5a).
- * Paigaldage kokkumonteeritud V-kujulised kanalid koos nende tugegeda otsaplaatide vahele.
Asetage V-kujuliste kanalite laiem ots otsaplaadi (osa 1) sisselaskeküljele.
- 21, 23** Kinnitage V-kujulise kanali ots ümarpeakruvide ja mutritega (M8 x 10, 2 x 10 tk.).
Paigaldage kruvipead teraviljaruumi küljele. Ärge kruvisid veel kõvasti kinni keerake.
- * Keerake kõvasti kinni kruvid, mis ühendavad V-kujulise kanali pooli omavahel.

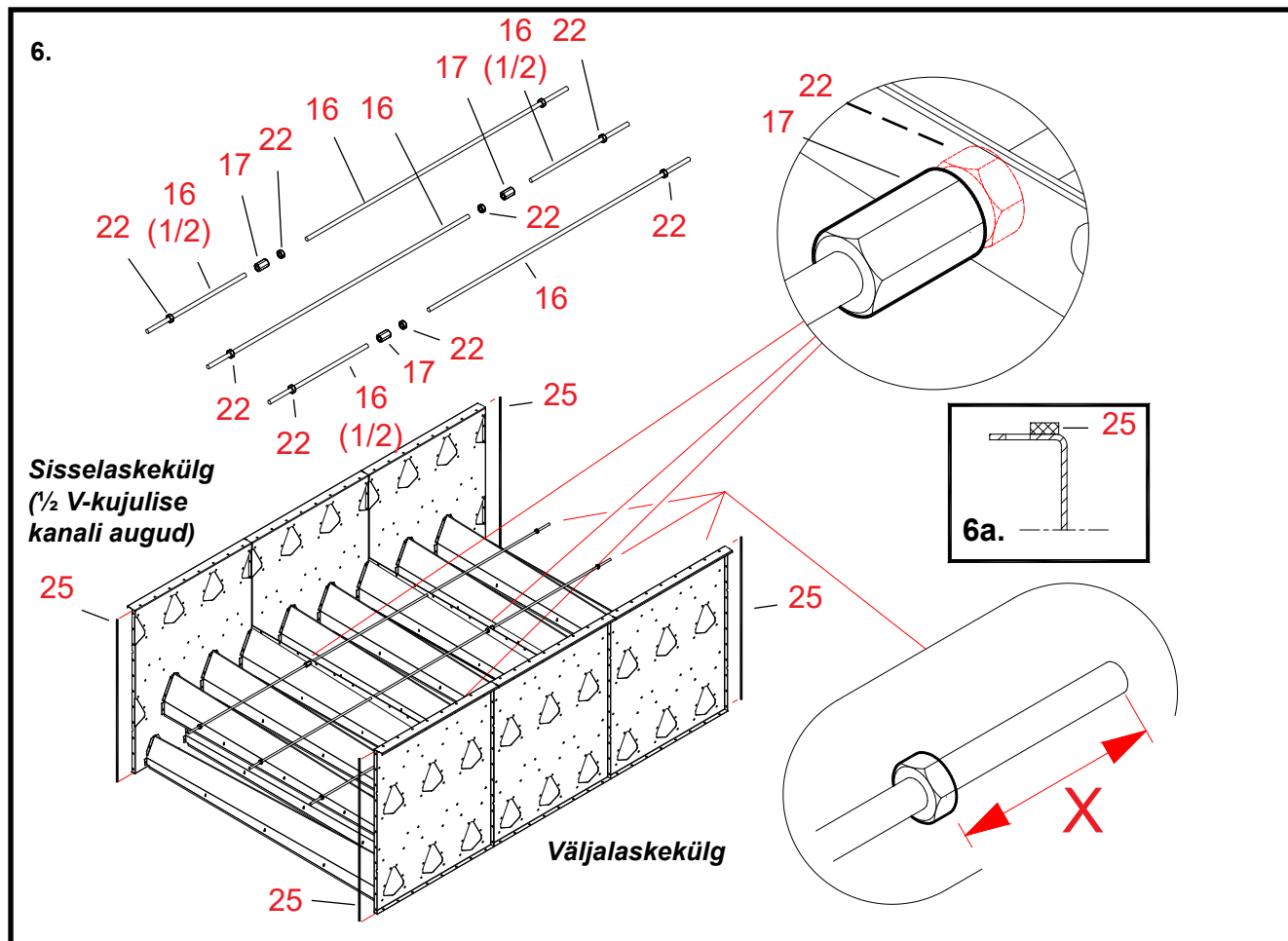

6. Alumiste keermestatud varraste paigaldamine

Osad Töötappide numbrid vastavad kuivatusseksiooni varuosade joonisel olevatele viitenumbritele.

* **Lõigake kolm 2 m pikkust keermestatud varrast kaheks võrdse pikkusega osaks.**
Alumiste varraste jaoks on vaja kolme 1 m pikkust keermestatud varrast.

22 Keerake mutrid M12 (osad 22) keermestatud varrastele, nii nagu on näidatud ülal oleval joonisel.
Keerake mutter iga keermestatud varda ühele otsale (vahekaugus X peab olema ligikaudu 10 cm).

16 Lükata 2 m pikkune keermestatud varras 1/2 V-kujuliste kanalite keskmistesse Ø 13 mm avadesse.

16 (1/2) Kravige 1 m pikkune keermestatud varras sisse kuivatusseksiooni teisest küljest ja suunake see sellele vardale.

17, 22 Ühendage keermestatud vardad ühe üksiku (tervikliku) 3-meetrise varda külge pikendusmutri ja tavalise mutriga.
Asetada ühenduskoht 1/2 V-kujulise kanali juurde (vt. detailjoonist). Pingutage mutreid.

16, 17, 22 Paigaldage kaks kõige äärmist keermestatud varrast ja nende mutrid samal meetodil.

25 Kinnitage tihenduslindid õhu imikanali igale otsaäärikule.
Kinnitage tihenduslindid kruviavade ridade siseküljele äärikul (vt. joon. 6a).

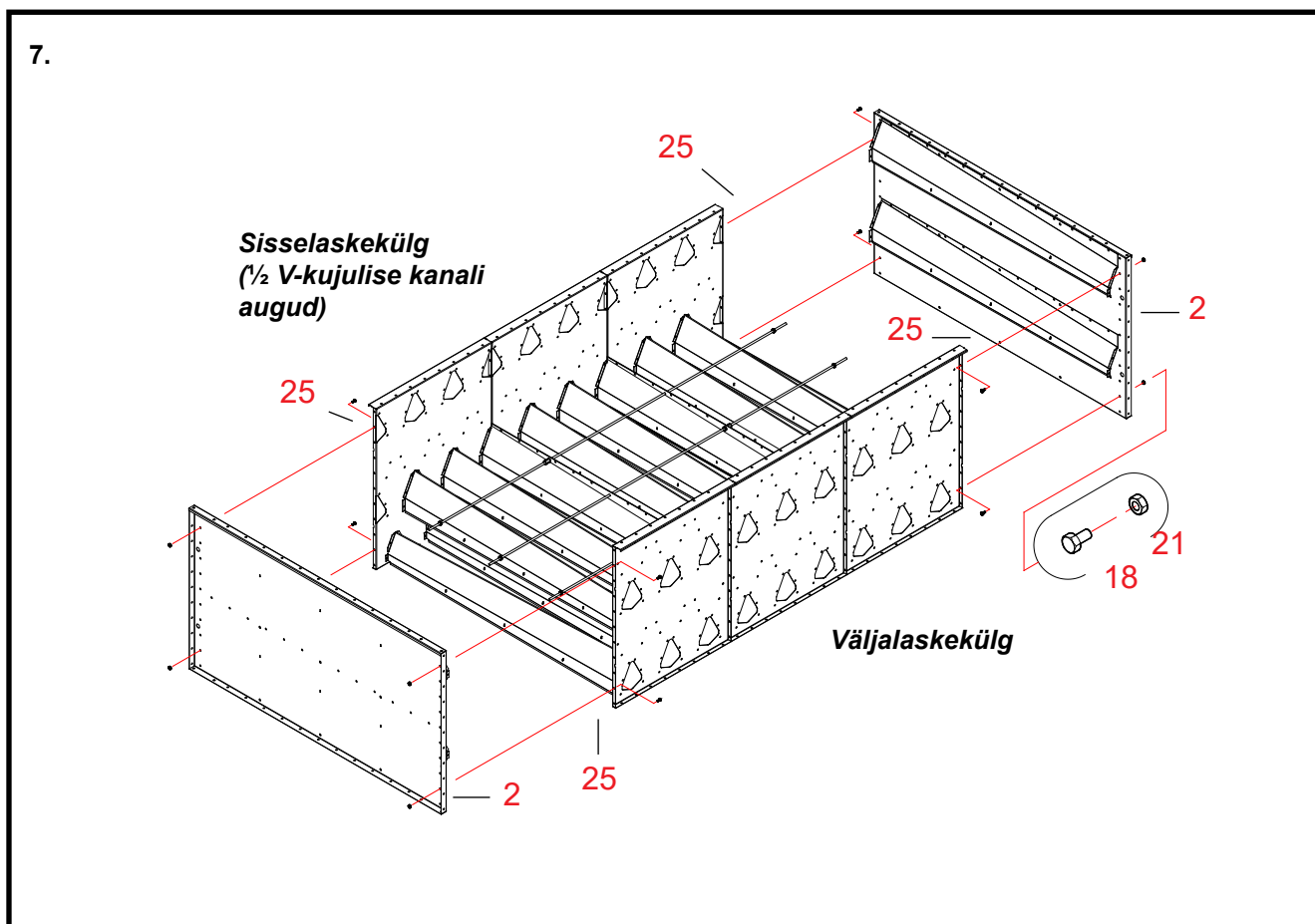

7. Kuivatusseksiooni külgsuunade paigaldamine

Osad Tööetappide numbrid vastavad kuivatusseksiooni varuosade joonisel olevatele viitenumbritele.

2 Asetage üks külgsuuna kuivatusseksiooni otsaäärikute vastu. Suunake keermestatud varda otsad külgsuunades olevatesse avadesse. **Jälgige hoolikalt, et Te külgsuuna paigaldamise ajal ei kahjustaks tihenduslinte.**

18, 21 Kinnitage külgsuuna ja tugijalad kruvide ja mutritega (M8 x 16, 2 + 2 tk.). Paigaldage ainult kõige ülemine kruvi ja teine kruvi põhjast lugedes mõlemasse kruviavade ritta. Ülejäänud kruvid (poldid) paigaldatakse koos kuivatusseksiooni lõpliku monteerimisega. Tugijalgade vajadus ja nende tüüp määratakse lõpliku monteerimise ajal (vt. käesolevate juhiste viimast lehekülge). Keerake poldid ainult kergelt kinni, nii et õhukanali otsa saaks hiljem rihtida.

* Kinnitage teine külgsuuna kuivatusseksiooni teise otsa külge.

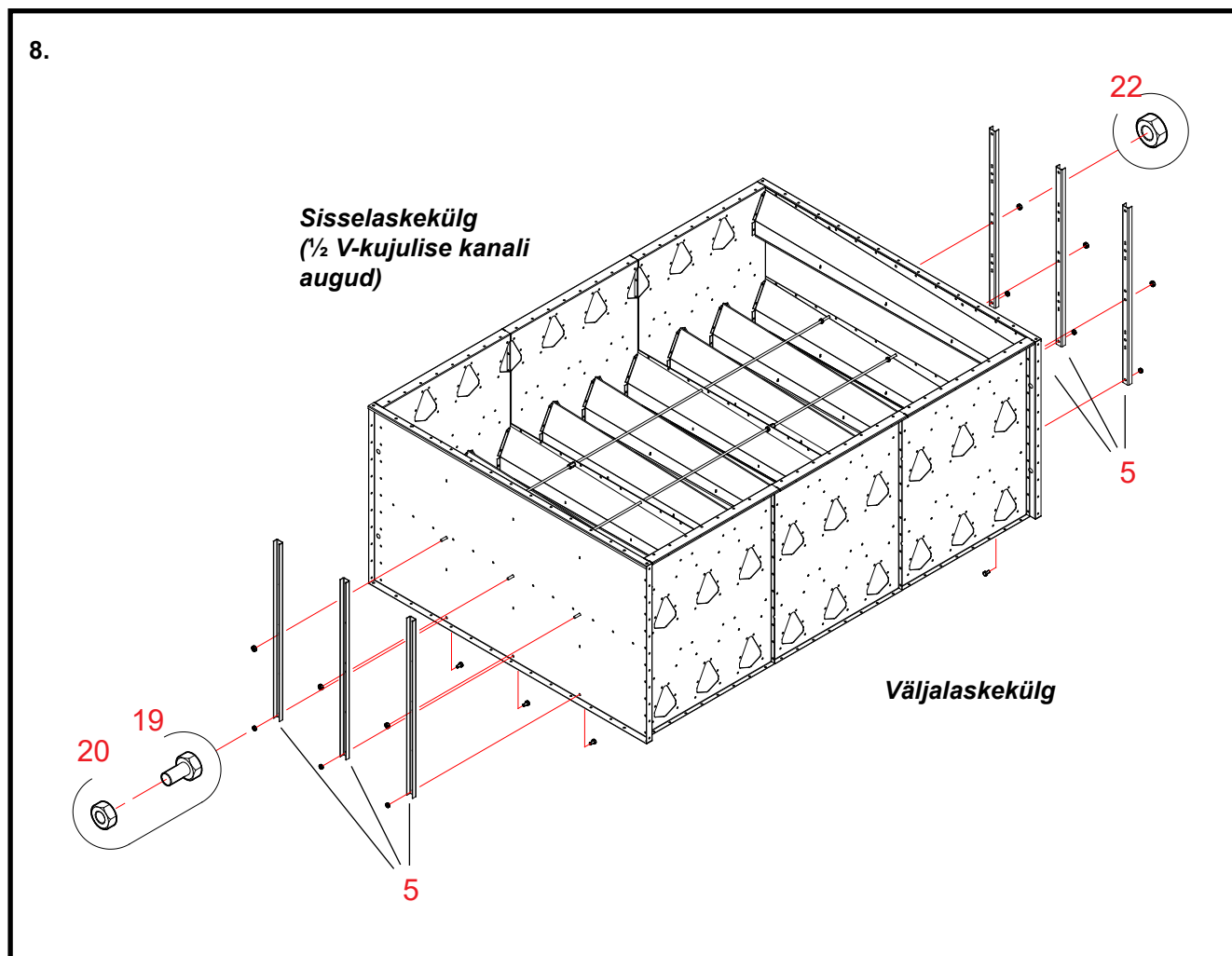

8. Vertikaaltugede paigaldamine

Osad Töetappide numbrid vastavad kuivatusseksiooni varuosade joonisel olevatele viitenumbritele.

5 Asetage kolm vertikaaltuge keermestatud varraste otstele, mis on nähtavad otsaplaadi välisküljel.

22 Kinnitage vertikaaltoed keermestatud varraste külge mutritega (M12, 1 tk../tugi).
Keerake mutrid keermestatud varrastele kuivatusseksiooni siseküljel vastu kuivatusseksiooni külgsplaati ja $\frac{1}{2}$ V-kujulist kanalit.
Keerake mutreid ainult kergelt, et teiste keermestatud varraste paigaldamine oleks kergem.

19, 20 Kinnitage vertikaaltugede alumised otsad kruvide ja mutritega (M10 x 20, 1 tk../tugi).
Paigaldage kruvipead teraviljaruumi küljele.

*s = 2 mm 1/1 V-kujulised kanalid võivad sisalduda 1W kuivatusseksiooni pakettis
Te võite vabalt soovile vastavalt asetada kõikjale vahepealses kuivatusseksioonis ja
kõige alumises kuivatusseksioonis.*

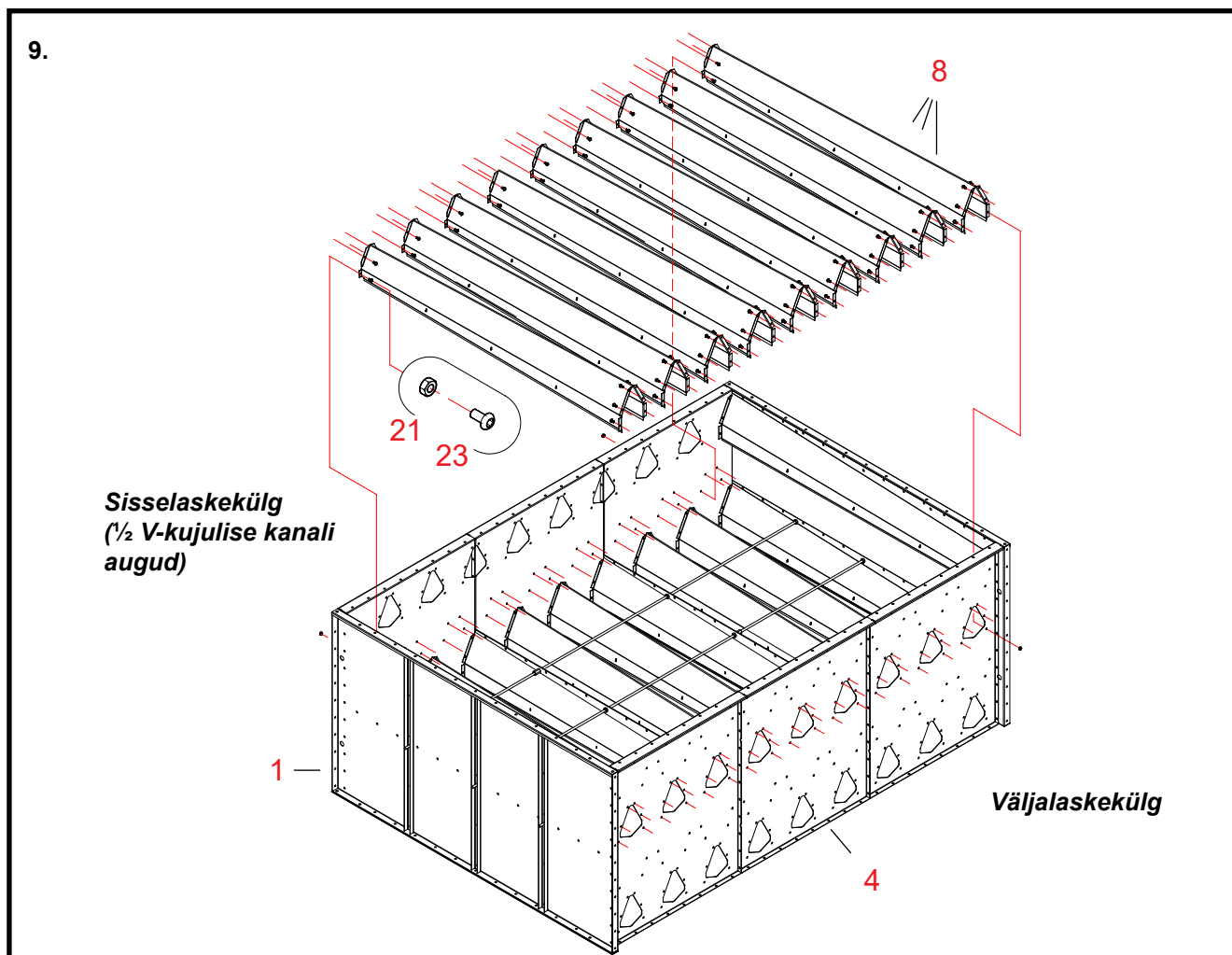

9. Ülevaalt teise 1/1 V-kujulise kanali korruse paigaldamine

Osad Tööetappide numbrid vastavad kuivatusseksiooni varuosade joonisel olevatele viitenumbritele.

8 Paigaldage üheksa 1/1 V-kujulist kanalit otsaplaatide vahele.
Kontrollige, kas kõikide paigaldatavate V-kujuliste kanalite toed on kohal.
Kinnitage V-kujuliste kanalite laiem ots otsaplaadi (osa 4) sisselaskekülje külge.
Paigaldage V-kujulised kanalid väljalaske-otsaplaadi ülemise rea avadesse (V-kujuliste kanalite
asend väljalaske-otsaplaadi ülemise rea avades).

21, 23 Kinnitage V-kujulise kanali ots ümarpeakruvide ja mutritega (M8 x 10, 90 tk.).
Paigaldage kruvipead teraviljaruumi küljele. Ärge kruvisid veel kõvasti kinni keerake.

***** Keerake kruvisid ainult kergelt, nii et V-kujulisi kanaleid saaks paigutada, kui kuivatusseksioon on monteeritud.

*s = 2 mm 1/1 V-kujulised kanalid võivad sisalduda 1W kuivatusseksiooni pakettis
Te võite vabalt soovile vastavalt asetada kõikjale vahepealses kuivatusseksioonis ja
kõige alumises kuivatusseksioonis.*

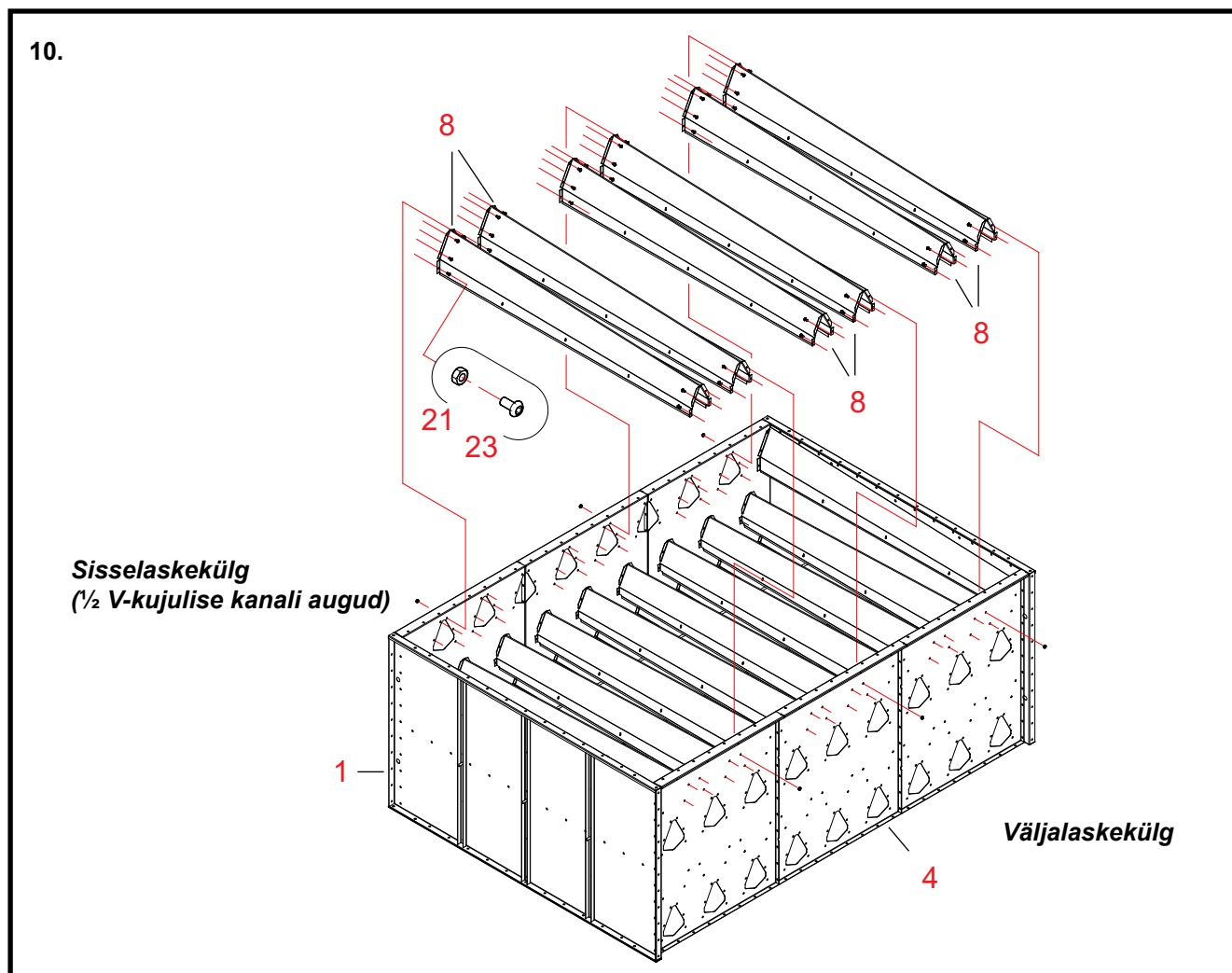

10. Kõige ülemiste 1/1 V-kujuliste kanalite paigaldamine

Osad Töetappide numbrid vastavad kuivatusseksiooni varuosade joonisel olevatele viitenumbritele.

8 Paigaldage kõige ülemise V-kujulise kanali korruse kuus 1/1 V-kujulist kanalit.
Kinnitage V-kujuliste kanalite laiemad otsaplaadi (osa 1) sisselaskekülje vastu.
Ärge kinnitage ühtegi V-kujulist kanalit otsaplaadi ühenduse avasse.

21, 23 Kinnitage V-kujulise kanali ots ümarpeakruvide ja mutritega (M8 x 10, 60 tk.).
Paigaldage kruvipead teraviljaruumi küljele. Ärge kruvisid veel kõvasti kinni keerake.

***** Keerake kruvisid ainult kergelt, nii et V-kujulisi kanaleid saaks paigutada, kui kuivatusseksioon on monteeritud.

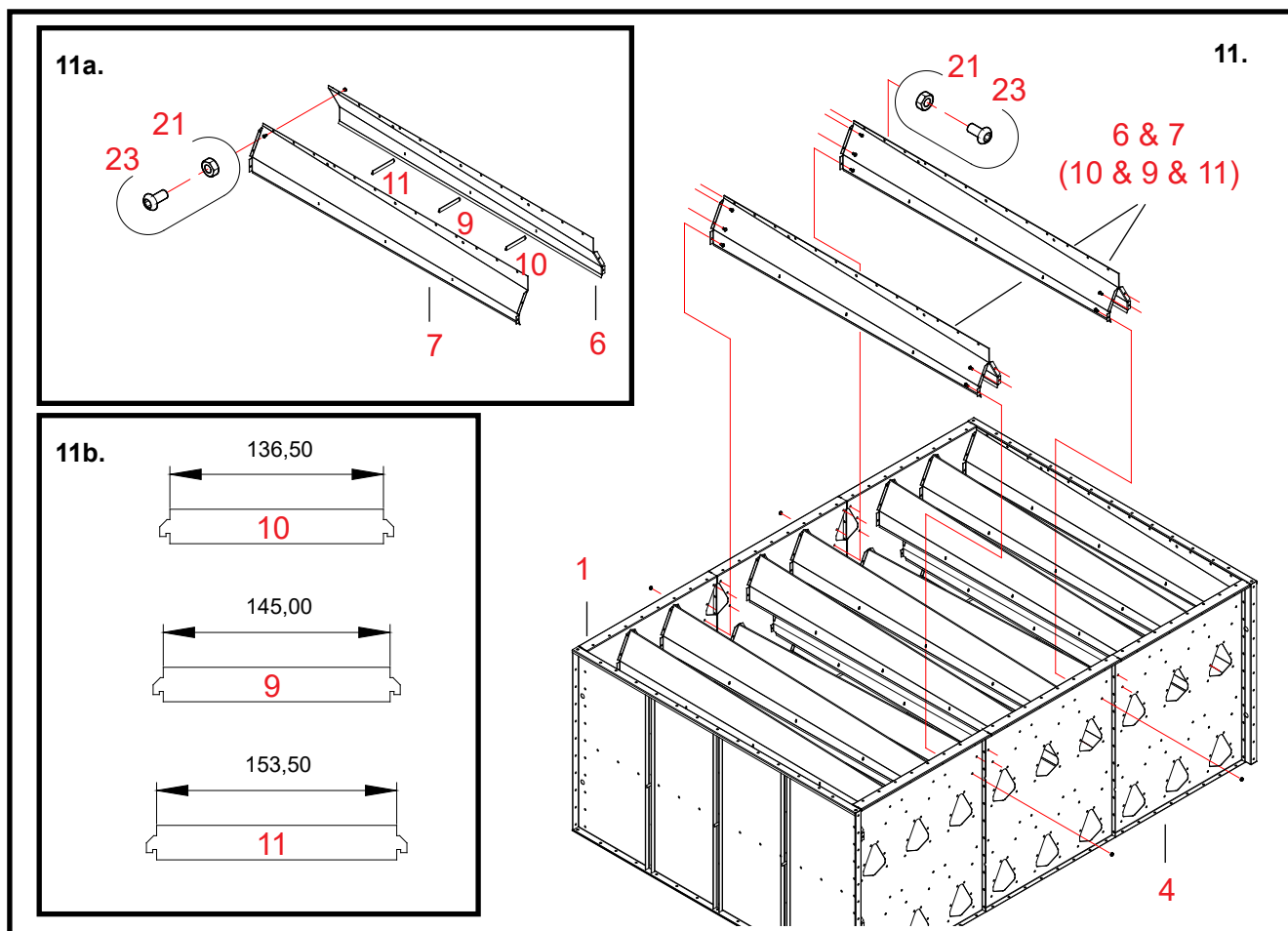

11. Kõige ülemise V-kujulise kanali paigaldamine kuivatusseksiooni mooduli ühenduskohta.

- Osad Töötappide numbrid vastavad kuivatusseksiooni varuosade joonisel olevatele viitenumbritele.
- 6, 7** Asetage kahe parempoolse ja kahe vasakpoolse 1/2 V-kujulise kanali äärikud esikülgedega vastamisi (vt. joon. 11a).
- 21, 23** Ühendage esikülgedega vastamisi olevad 1/2 V-kujulised kanalid ümarpeakruvide ja mutritega (M8x10, 12 tk/V-kujuline kanal).
Ärge kruvisid veel kõvasti kinni keerake.
- 9, 10, 11** Asetada V-kujulise kanali toed ühendatud 1/2 V-kujuliste kanalite siseküljele nende poolt moodustatud avadesse.
Võtke arvesse pikkuse erinevust tugede vahel (vt. joon. 11b).
- * Paigaldage kokkumonteeritud V-kujulised kanalid koos nende tugegeda otsaplaatide vahele.
Asetage V-kujuliste kanalite laiemad otsad otsaplaadi (osa 1) sisselaskeküljele.
- 21, 23** Kinnitage V-kujuliste kanalite otsad ümarpeapoltide ja mutritega (M8 x 10, 10 tk./kanal).
Paigaldage kruvidead teraviljaruumi küljele. Ärge kruvisid veel kõvasti kinni keerake.
- * Pingutage polte, mis ühendavad V-kujuliste kanalite pooli omavahel.

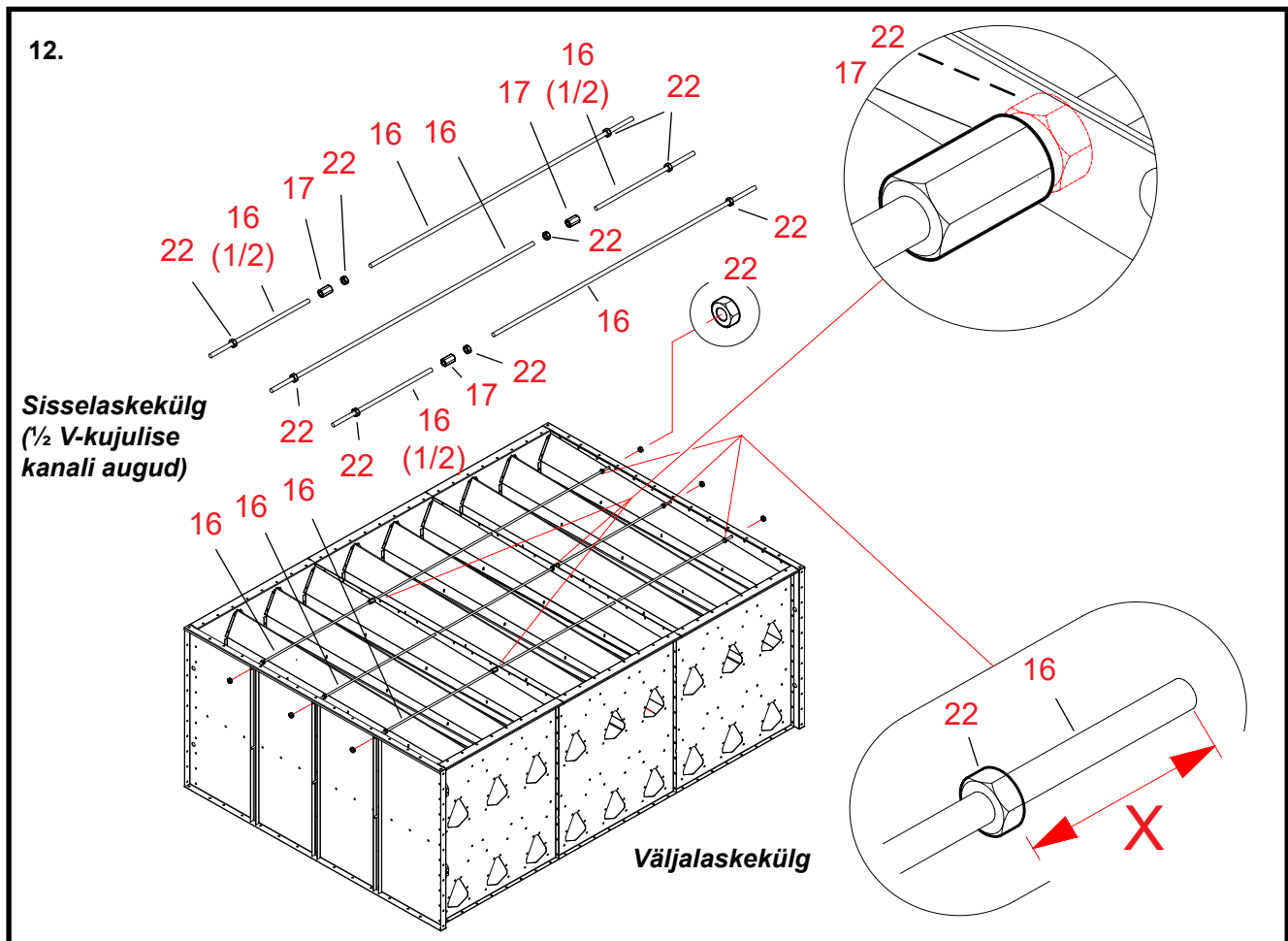

6. Alumiste keerrestatud varraste paigaldamine

- Osad Töötappide numbrid vastavad kuivatusseksiooni varuosade joonisel olevatele viitenumbritele.
- 22** Keerake mutrid M12 (osad 22) keerrestatud varrastele, nii nagu on näidatud ülal oleval joonisel.
Keerake mutter iga keerrestatud varda ühele otsale (vahekaugus X peab olema ligikaudu 10 cm).
- 16** Lükata 2 m pikkune keerrestatud varras $\frac{1}{2}$ V-kujuliste kanalite keskmistesse \varnothing 13 mm avadesse.
- 16 (1/2)** Kravige 1 m pikkune keerrestatud varras sisse kuivatusseksiooni teisest küljest ja suunake see sellele vardale.
- 17, 22** Ühendage keerrestatud vardad ühe üksiku (tervikliku) 3-meetrise varda külge pikendusmutri ja tavalise mutriga.
Asetada ühenduskoht $\frac{1}{2}$ V-kujulise kanali juurde (vt. detailjoonist). Pingutage mutreid.
- 16, 17, 22** Paigaldage kaks kõige äärmist keerrestatud varrast ja nende mutrid samal meetodil.
- 22** Keerake välimised mutrid keerrestatud varrastele.
- * Keerake kõvasti kinni V-kujuliste õhukanalite ja keerrestatud varraste kõik mutrid kuivatusseksiooni välisküljel.

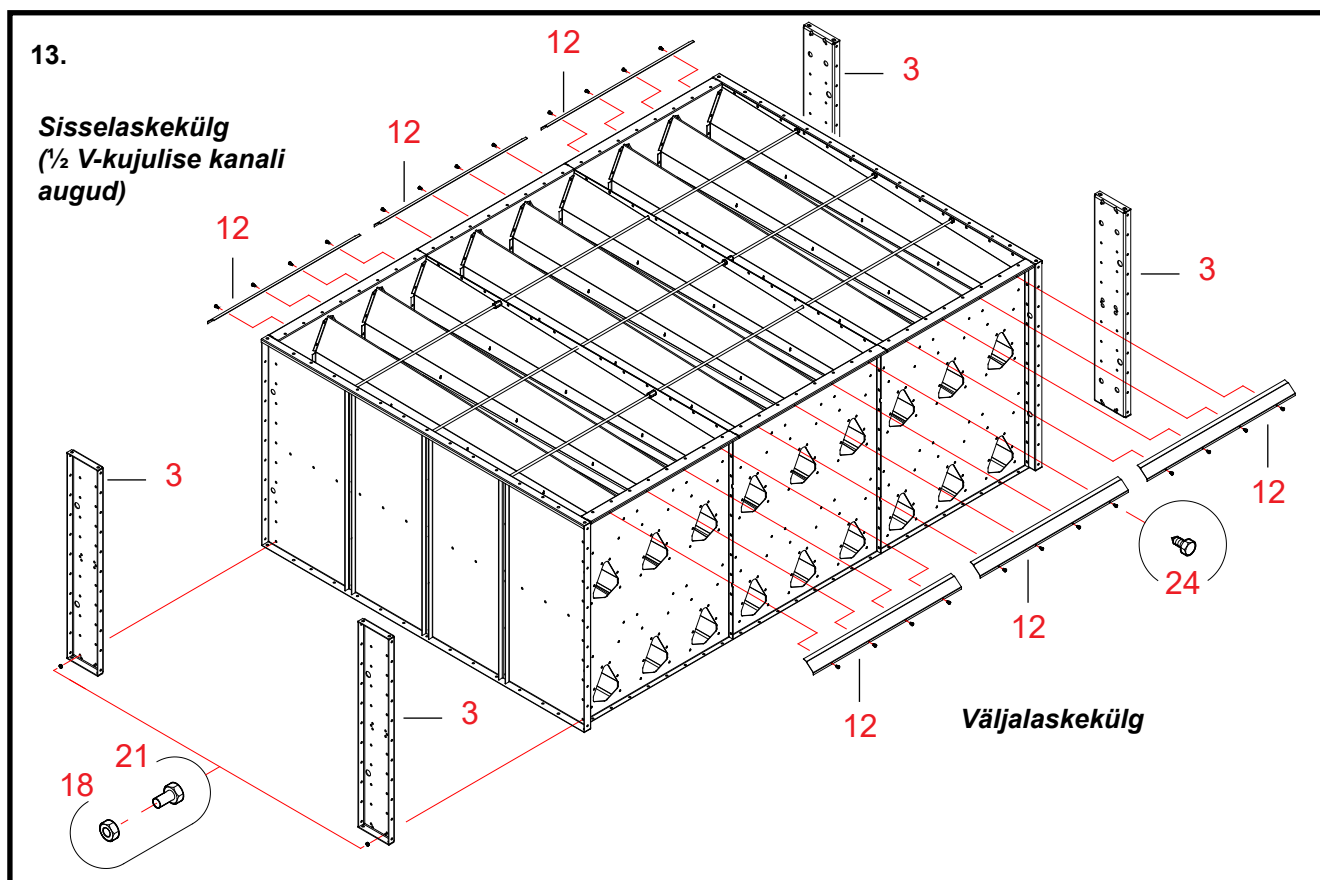

13. Tolmuliistude paigaldamine

Osad Töetappide numbrid vastavad kuivatusseksiooni varuosade joonisel olevatele viitenumbritele.

Ärge paigaldage tolmuliiste enne, kui kuivatusseksiooni paigaldamine kuivatisse on tehtud.

12 Joondage kruviavad tolmuliistus ühele joonele kuivatusseksiooni otsaplaadis olevate avadega.

24 Kinnitage tolmuliist isekeermestavate kruvidega (4,8 x 13, 4 tk./ tolmuliist).

* Paigaldage kuivatusseksiooni kõik ülejäänud viis tolmuliistu samal meetodil.

3 Kinnitage tugijalad nõuetekohaselt (vajadusel) ülemise seksiooni mõlemasse otsa. Vaadake peatüki "Kuivatusseksiooni tarnepakett" algusest juhiseid tugijala valiku kohta. **Vaadake järgmiselt jooniselt juhiseid tugijala õige paigaldamise kohta.** Joondage otsäärikus, külgsplaadis ja tugijalas olevad avad ühele joonele.

18, 21 Kinnitage külgsplaat, otsaplaadid ja tugijalad kohale poltide ja mutritega (M8 x 16, 9 tk./ külg). Kaks kruvi on pandud kohale kuivatusseksiooni monteerimise ajal. Keerake poldid ainult kergelt kinni, nii et õhukanali otsa saaks hiljem rihtida.

* **Kontrollige kuivatusseksiooni ühendusi ja täisnurkset kuju. Pingutage kõiki polte.**

Kuivatusseksiooni tugijala õige monteerimissuund

Detail A

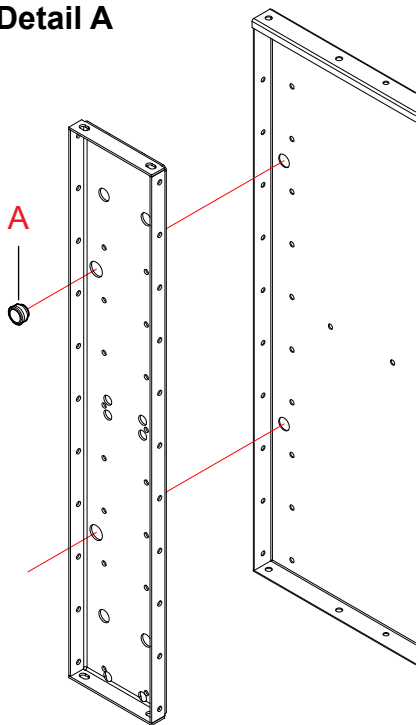

Detail B

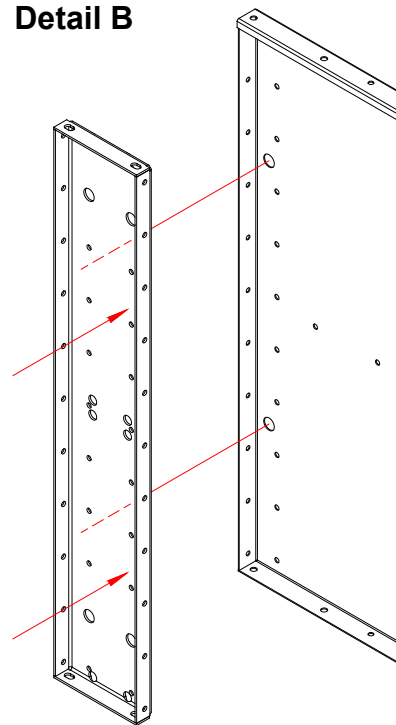

Kuivatusseksiooni tugijala (kui see on paigaldatud) õige monteerimissuund

- Detail A** Joondage ühele joonele tugijalas ja seksiooni küljplaadis olevad Ø 30 mm avad, (a) tõkkeplaat (-plaadid) paigaldatakse õhukanali otsa sellele küljele. Kui kuivatusseksioon on varustatud ainult ühe tõkkeplaadiga, sulgege teise võlli avad kuivati tarnekomplekti kuuluvate plastkorkidega (joonisel tähis A).
- Detail B** Paigaldage tugijalg, nii et see sulgeb Ø 30 mm avad seksiooni küljplaadis, tõkkeplaate ei paigaldata õhukanali otsale sellele küljele.