

## Paigaldusjuhend

# ANTTI M06 TERAVILJAKUIIVATID ÜLEMINE SEKTSIOON

408072 (et) 01-01-2010

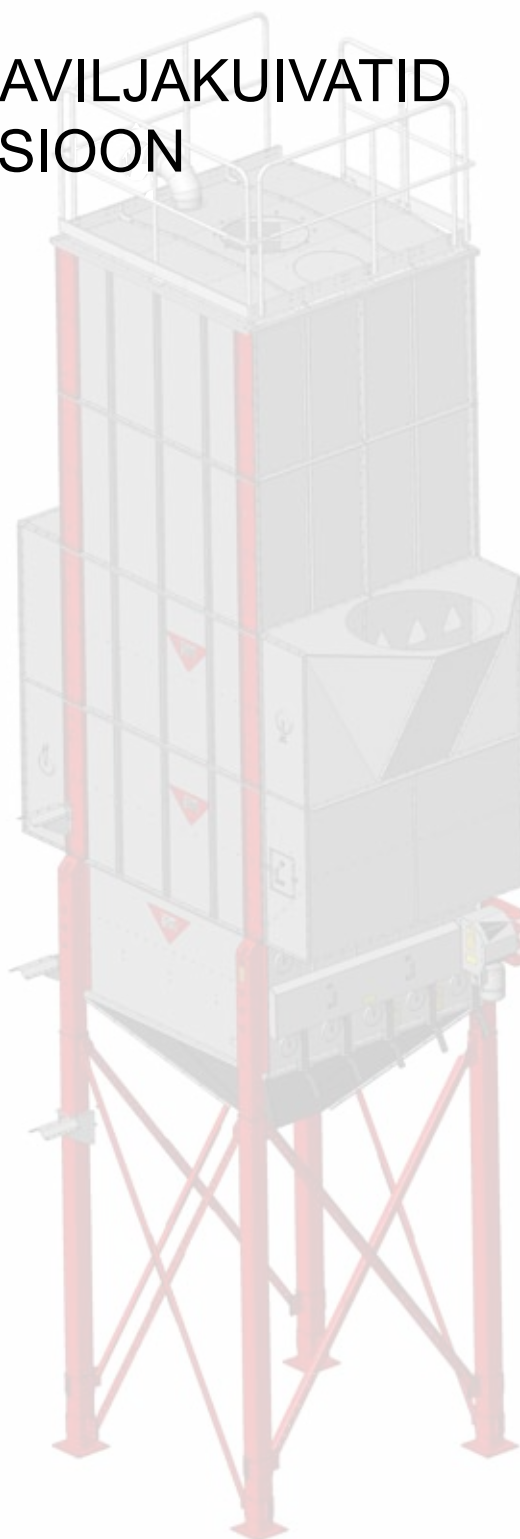

*You'll see the difference*





Monteeritud ülemine seksioon 2W (A70559)

*Õhukanali otsakülg*

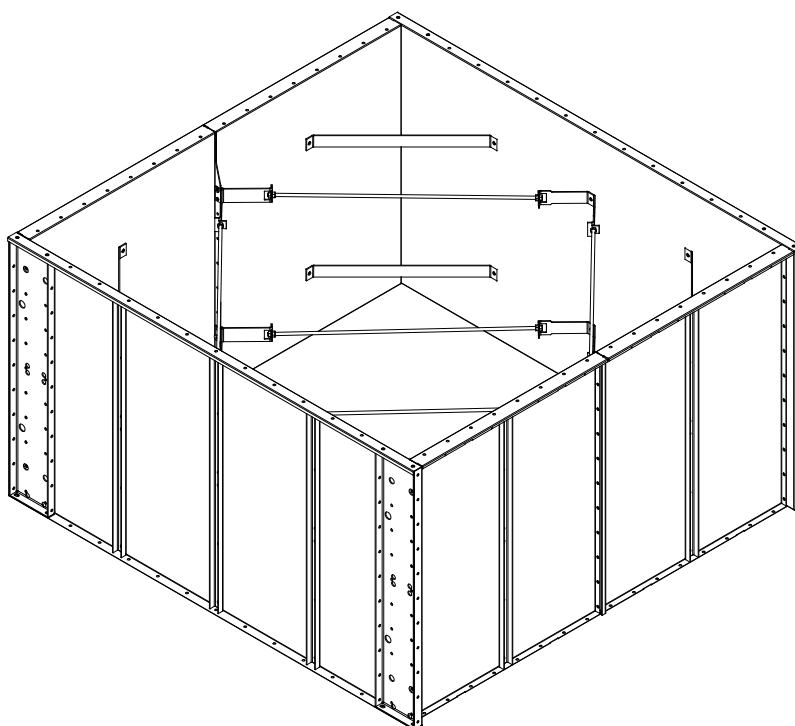

*Õhukanali otsakülg*

Monteeritud ülemine seksioon 2W (A70559).....	3
Monteeritud ülemine seksioon 2W (A70559), varuosad.....	4
Ülemine seksioon 2W, tarnimispakett (A70829).....	6
Ülemise seksiooni monteerimine.....	8



## Monteeritud ülemine seksioon 2W (A70559), varuosad

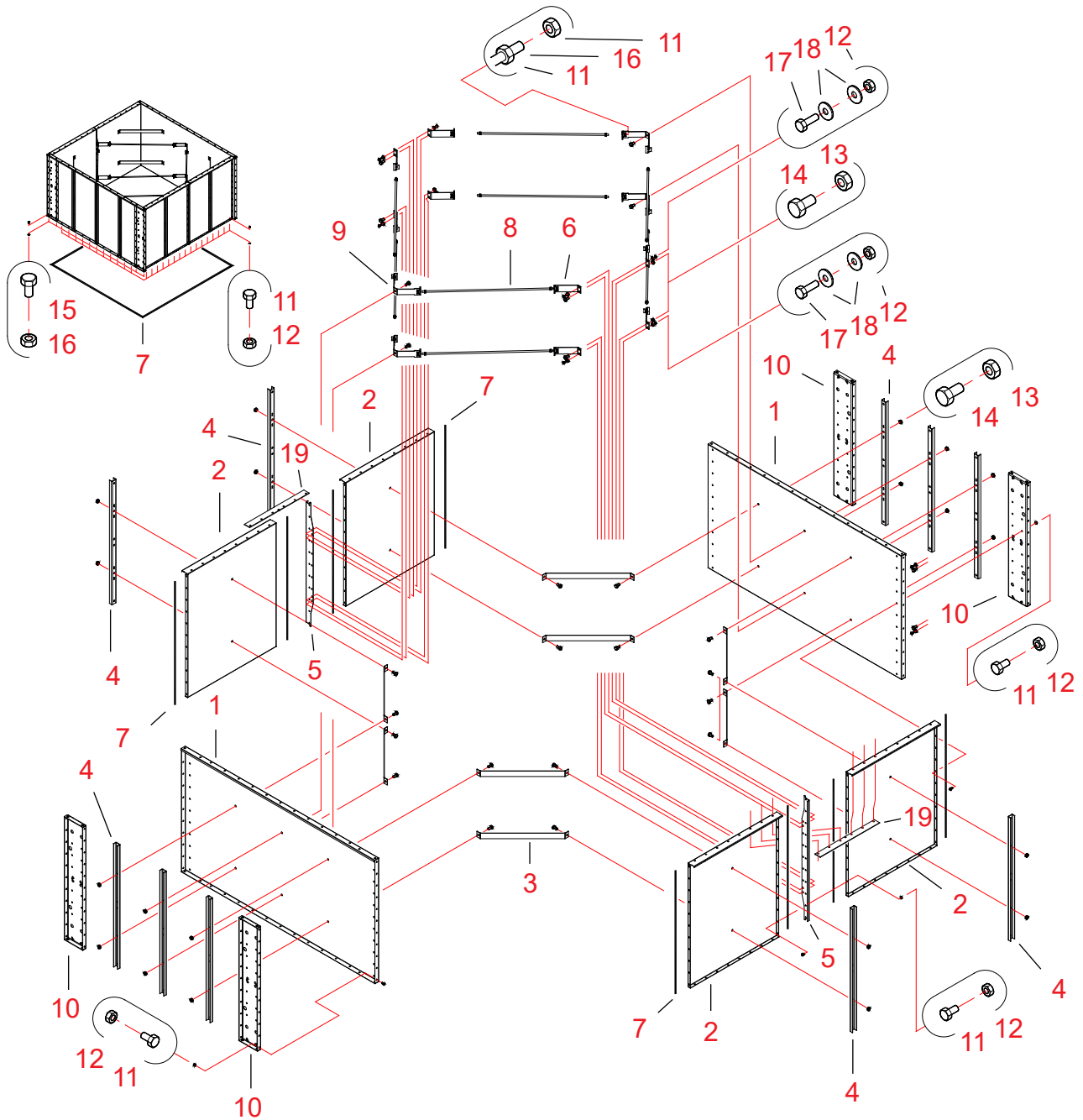



20100101

Vii- de	Osa nr.	Nimetus 1 ja 2	Tk.	Joon. nr.	Kaal	Sõlm
	1	A70562 ÜLAPUNKER WM06 KÜLJEPLEKK	2	A70562-A	31.75	3000
	2	A70563 ÜLEM PUNK/ÕHUKANALI OTS OTSAPLEKK	4	A70563-C	14.65	3000
	3	A70560 ÜLAPUNKER WM06 TÕMMITS LÜHIKE	8	A70560	1.11	3000
	4	A70565 ÜLAPUNKER WM06 PÜSTTUGI	10	A70565-D	2.45	3000
	5	A70810 ÜLAPUNKER WM06 PÜSTTUGI PL 3	2	A70810-C	2.34	3000
	6	A72407 ÜLAPUNKER WM06 KINN TÕMBEVAR PIKK DUAL	4	A72407-0	0.68	3000
	7	115570 TIHENDUSLINT 4X10 MAPA	19		0.04	2600
	8	119028 KEERMEST. VARRAS ZN - M12X1000 MM 8.8	8		0.89	2010
	9	A72408 ÜLAPUNKER WM06 KINN TÕMBEVAR PIKK SINGLE	8	A72408-0	0.41	3000
	10	A70359 KÄRG WM06 TUGIJALG S=4	4	A70359-D	9.72	3000
	11	101810 POLT 6K ZN - 8X16 AM DIN933	120		0.01	2010
	12	110540 MUTTER ZN - M8 DIN934	120+8		0	2010
	13	110570 MUTTER ZN - M12 DIN934	24+32		0	2010
	14	102500 POLT 6K ZN - 12X25 AM DIN933	24		0	2010
	15	102210 POLT 6K ZN - 10X25 AM DIN933	8		0	2010
	16	110560 MUTTER ZN - M10 DIN934	8		0	2010
	17	101830 POLT 6K ZN - 8X25 AM DIN933	4		0	2010
	18	111532 SEIB ZN VEDRU - M8 DIN9021	8		0	2010
	19	A71060 ÜLAPUNKER WM06 JÄIKUSÄÄRIK	2	A71060-0	1.11	3000

**Ülemine seksioon 2W, tarnimispakett (A70829)**

2W ülemine seksioon sisaldab: 1 pakett A70829, ülemine seksioon 2W

Lisaks nõuetekohaselt (vajadusel): (sisalduvad kuivati tärns eraldi toodetena) 4 tugijalg A70359, s = 4 mm.

Jalgade ülemisse seksiooni paigaldamise meetod sõltub seksiooni asukohast kokkumonteeritud kuivatis.

Tabelis on näidatud 2W kuivati tugijalgade asend erinevatel korrustel

Korrused on loetletud ülevalt alates kuni põhjani

Korrus	Tugijalg
ÜLEMINE KORRUS	-
2. ÜLEVALT 2. KORRUS	-
3. ÜLEVALT 3. KORRUS	-
4. ÜLEVALT 4. KORRUS	A70359, s = 4 mm
5. ÜLEVALT 5. KORRUS	A70359, s = 4 mm
6. ÜLEVALT 6. KORRUS	A70359, s = 4 mm
7. ÜLEVALT 7. KORRUS	A70359, s = 4 mm
8. ÜLEVALT 8. KORRUS	A70359, s = 4 mm
9. ÜLEVALT 9. KORRUS	A70359, s = 4 mm
10. ÜLEVALT 10. KORRUS	A70359, s = 4 mm
11. ÜLEVALT 11. KORRUS	A70382, s = 6 mm
12. ÜLEVALT 12. KORRUS	A70382, s = 6 mm
13. ÜLEVALT 13. KORRUS	A70382, s = 6 mm

A70359  
s = 4 mm



A70382  
s = 6 mm



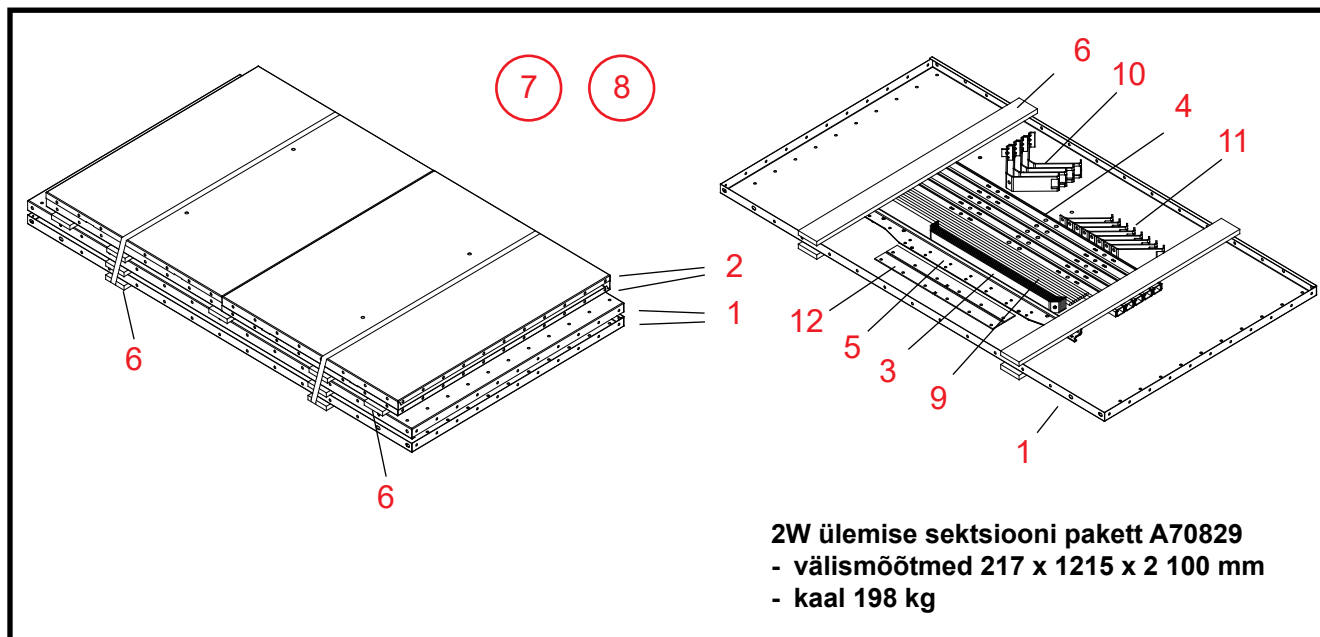

20100101

Viide	Osa nr.	Nimetus 1 ja 2	Tk.	Joon. nr.	Kaal	Sõlm
	1	A70562 ÜLAPUNKER WM06 KÜLJEPLEKK	2	A70562-A	31.74	3000
	2	A70563 ÜLEM PUNK/ÕHUKANALI OTS OTSAPLEKK	4	A70563-C	14.65	3000
	3	A70560 ÜLAPUNKER WM06 TÕMMITS LÜHIKE	8	A70560-0	1.11	3000
	4	A70565 ÜLAPUNKER WM06 PÜSTTUGI	10	A70565-D	2.45	3000
	5	A70810 ÜLAPUNKER WM06 PÜSTTUGI PL 3	2	A70810-C	2.34	3000
	6	315418 PLAAT L=1200 22X100	9		1.44	2800
	7	A70831 ÜLAPUNKER WM06 2W POLDI KOMPL. 9994200044	1	A70831-B	4.25	2010
	8	115570 TIHENDUSLINT 4X10 MAPA	19		0.04	2600
	9	119028 KEERMEST. VARRAS ZN - M12X1000 MM 8.8	8		0.89	2010
	10	A72407 ÜLAPUNKER WM06 KINN TÕMBEVAR PIKK DUAL	4	A72407-0	0.68	3000
	11	A72408 ÜLAPUNKER WM06 KINN TÕMBEVAR PIKK SINGLE	8	A72408-0	0.41	3000
	12	A71060 ÜLAPUNKER WM06 JÄIKUSÄÄRIK	2	A71060-0	1.11	3000

**Monteeritud ülemine sektsioon 2W**

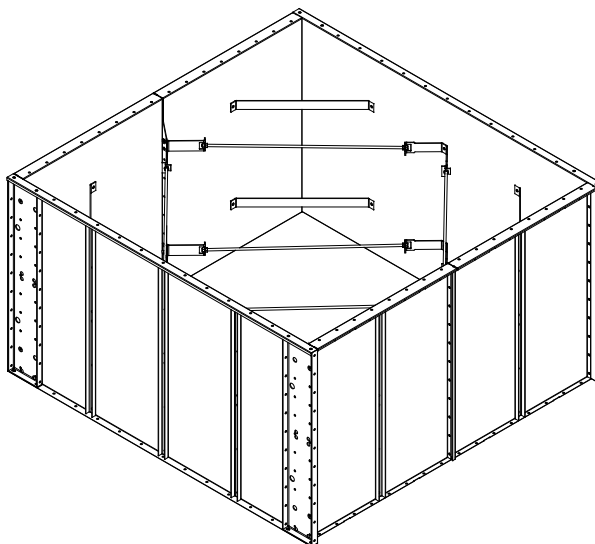

## Ülemise seksiooni monteerimine

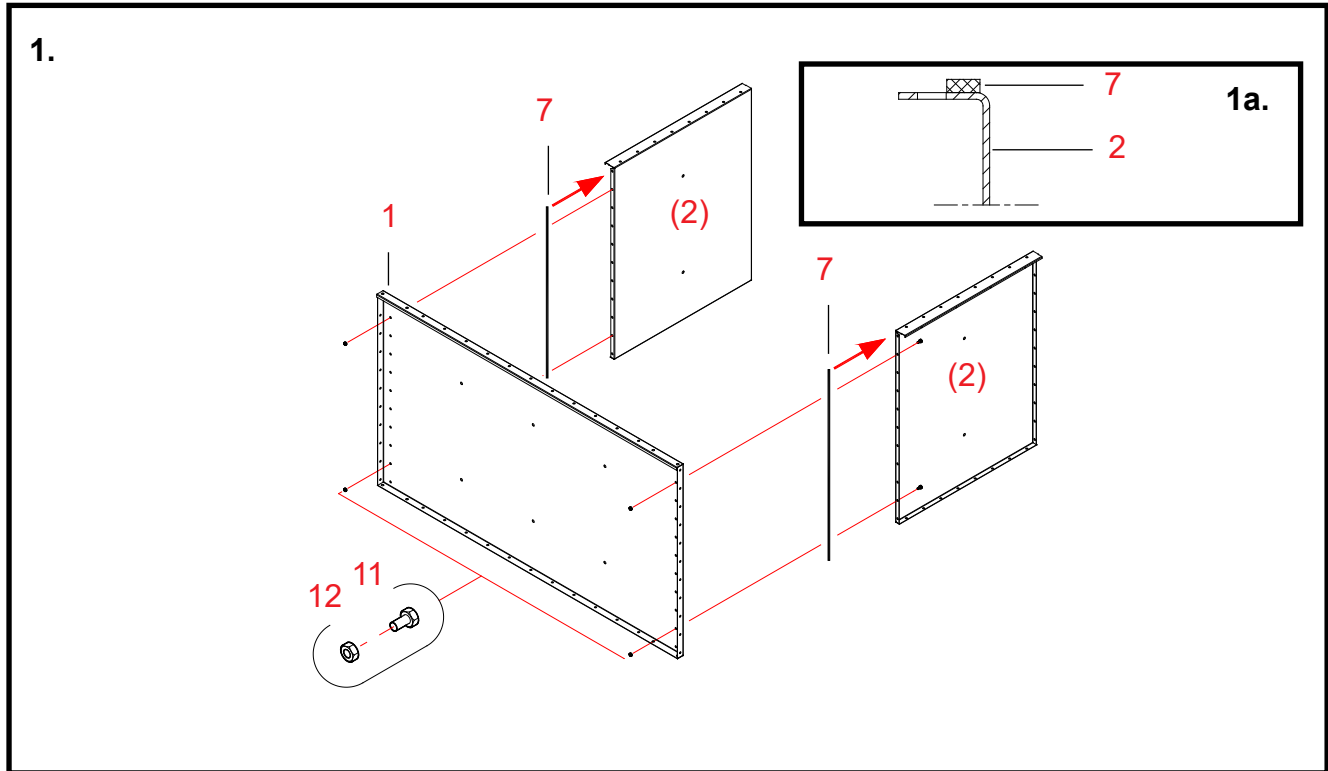

### 1. Otsaplaatide paigaldamine seksiooni külgplaatidesse

Osad Töötappide numbrid vastavad ülemise seksiooni varuosade joonise viitenumbritele.

**Me soovime teostada ülemise seksiooni monteerimine siledal taspinnal.  
Sellega tagatakse kokkumonteeritud ülemise seksiooni sirgjooneline paigaldamine.**

**7 Kinnitage tihenduslindid kahest otsaplaadist (osad 2) ühe otsaplaadi ühele otsaäärikule.**  
Kinnitage tihenduslindid kruviavade ridade siseküljele äärikul (vt. joon. 1a).

**1 Asetage külgplaat vastu otsaplaatide äärikuid.**  
**Jälgige hoolikalt, et Te külgplaadi paigaldamise ajal ei kahjustaks tihenduslinte.**

**11, 12 Kinnitage külgplaat ja otsaplaadid poldide ja mutritega (M8 x 16, 2 tk./kül).**  
Paigaldage ainult kõige ülemine kruvi ja teine kruvi põhjast lugedes mõlemasse kruviavade ritta.  
Ülejäänud poldid paigaldatakse koos ülemise seksiooni lõpliku monteerimisega.  
Tugijalgade vajadus ja nende tüüp määratakse lõpliku monteerimise ajal (vt. käesolevate juhiste viimast lehekülge).  
Keerake poldid ainult kergelt kinni, nii et seksiooni saab hiljem rihtida.

\* **Monteerige teine samasugune seksiooni moodul.**



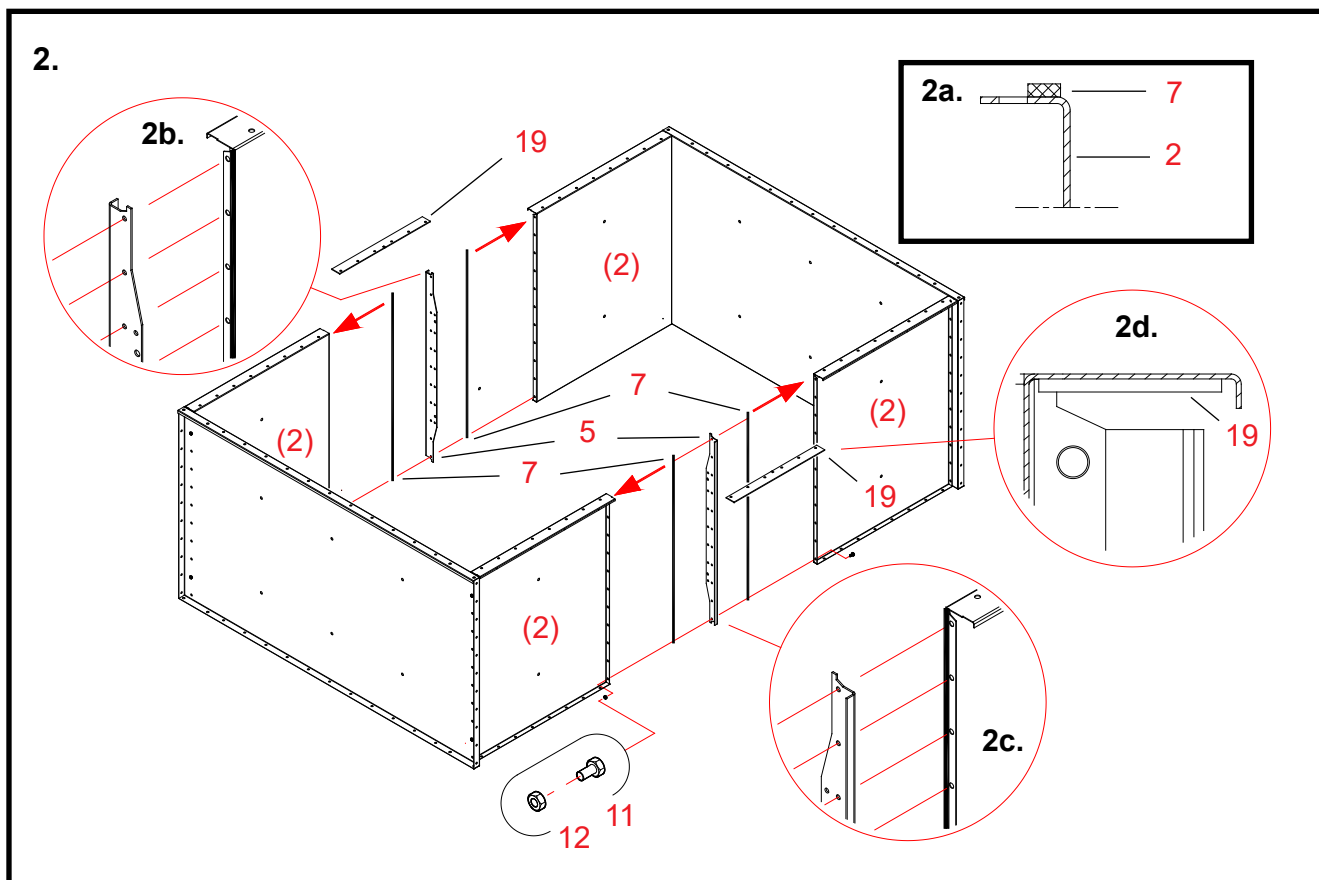

## 2. Ülemise seksiooni moodulite ühendamine

Osad Töötappide numbrid vastavad ülemise seksiooni varuosade joonise viitenumbritele.

**7 Kinnitage tihenduslindid mõlema mooduli otsaplaadi äärikute (osad 2) külge.**  
Kinnitage tihenduslindid kruviavade ridade siseküljele äärikul (vt. joon. 2a).

\* **Lükake ülemise seksiooni moodulid tihedalt üksteise vastu.**  
**Jälgige hoolikalt, et Te paigaldamise ajal ei vigastaks tihenduslinte.**

**5 Asetage ülemise seksiooni vertikaaltoed seksiooni moodulite vahele.**  
Kontrollida püsttugede paigalduse suund detailjoonise 2b ja 2c järgi.  
Asetada ülalpunktist väljapoole jäävate püsttugede äärikud joonisel näidatud suunda.  
Kui kasutatakse õhukanali otste vihmakatust, peavad äärikud olema nii, nagu on näidatud joonistel 2b ja 2c.  
Joondage otsaplaatide avad ühele joonele vertikaaltugedes olevate avadega.

**11, 12 Kinnitage ülemise seksiooni moodulid ja nende vertiaaltoed poltide ja mutritega (M8 x 16, 11 tk./ühendus).**  
Keerake poldid ainult kergelt kinni, nii et seksiooni saab hiljem rihtida.

\* **Kontrollige, kas seksioon on täisnurkne. Keerake seksiooni vertikaalühenduse poldid kõvasti kinni.**

**19 Paigaldada ühendusäärikud alles ülemise punkri paigaldamise käigus (detailjoonis 2d).**

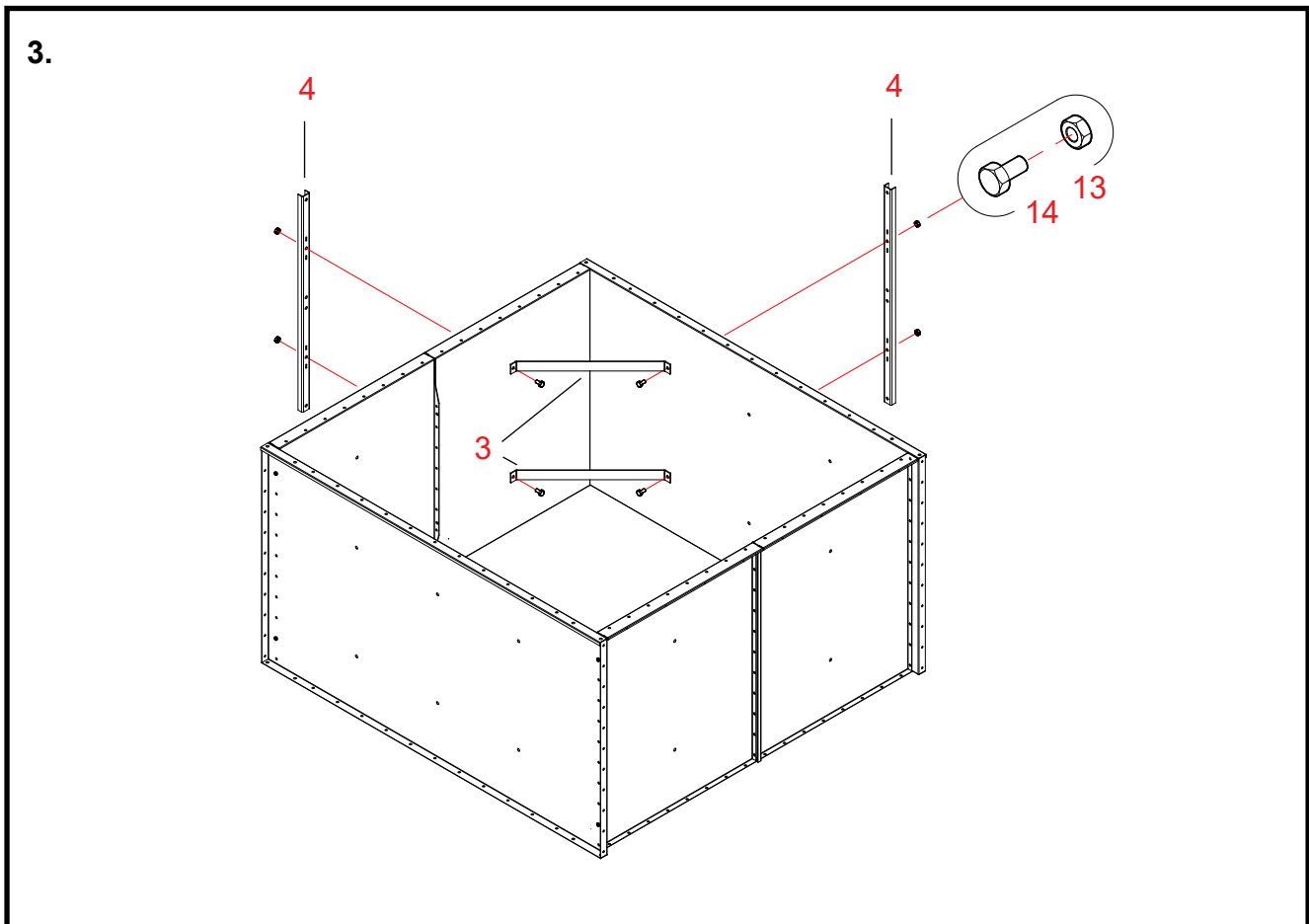

### 3. Lühikeste tõmbevarraste paigaldamine

Osad Töötappide numbrid vastavad ülemise seksiooni varuosade joonise viitenumbritele.

**3 Paigaldage kaks lühikest tõmbevarrast seksiooni nurka.**

**4 Paigaldage kaks U-kujulist vertikaaltuge seksiooni välisküljele tõmbevarraste otsesse.**  
Joondage ühele joonele tõmbevarrastes, külj- ja otsaplaatides ja vertikaaltoes olevad avad.

**13, 14 Kinnitage tõmbevardad poltide ja mutritega (M12 x 25) vertikaaltugede külge seksiooni seinte siseküljle.**  
Paigaldage poldipead teraviljaruumi küljele.

\* Paigaldage lühikesed tõmbevardad seksiooni teistesse nurkadesse samal meetodil.

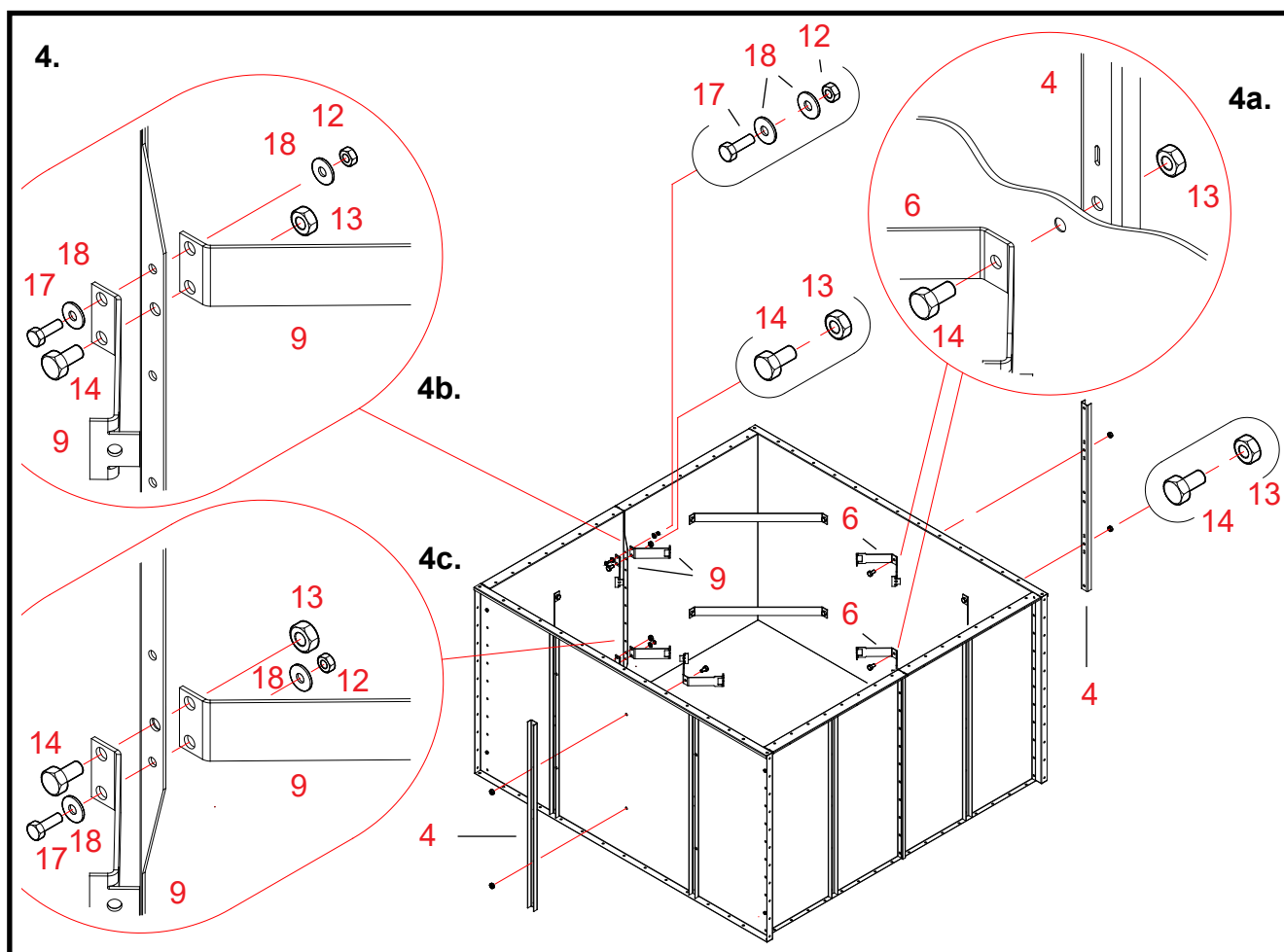

#### 4. Pikkade tõmmitsate kinnitite paigaldamine

Osad Töetappide numbrid vastavad ülemise seksiooni varuosade joonise viitenumbritele.

- 6** Paigaldada neli pika tõmmitsa kaheharulist kinnitit (dual) punkri küljeplekkide Ø 13 aukudesse. Kontrollida kinnitite paiknemist peajoonise ja detailjoonise 4a järgi.
- 4** Paigaldada U-kujulised vertikaaltoed punkri välisküljele tõmmitsate kinnitite juurde.
- 13, 14** Kinnitada kaheharulised kinnitid ja püsttoed poltide ja mutritega (M 12 x 25). Paigaldage poldipea teraviljaruumi küljele. Vt. joon. 4a.
- 9** Paigaldada kaheksa pika tõmmitsa väiksemat kinnitit (single) otsaplekkide püsttugedele. Kontrollida kinnitite paiknemist peajoonise ja detailjooniste 4b ja 4c järgi
- 13, 14** Kinnitada väiksemad kinnitid püsttugede suurematesse aukudesse poltide ja mutritega (M12 x 25). Vt. jooniseid 4b ja 4c.
- 12, 17, 18** Kinnitada kinnitid püsttugede väiksematesse aukudesse poltide, vedruseibide ja mutritega (M8 x 25). Paigaldada vedruseibid mõlema kinniti vastu. Vt. jooniseid 4b ja 4c.

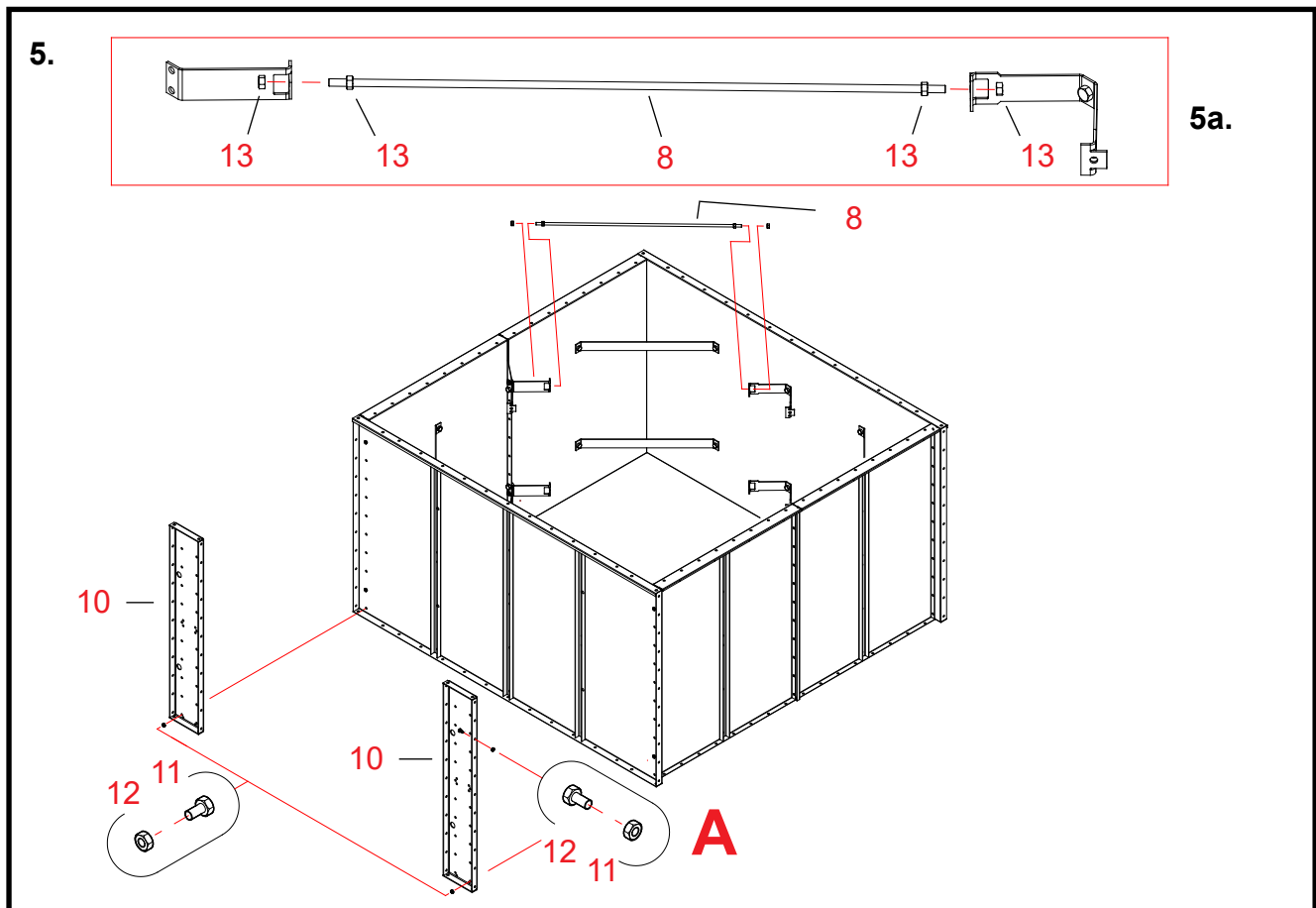

**5. Pikkade tõmbevarraste kinnitamine seksiooni siseküljel ja tugijalgade kinnitamine, kui need on olemas**

Osad Tööetappide numbrid vastavad ülemise seksiooni varuosade joonise viitenumbritele.

- 13 Keerata mutrid (M 12) keermestatud varraste (osad 8) mõlemasse otsa.**  
Keerata mutrid nii kaugemale, et keermestatud varda otsad oleks võimalik lükata tõmmitse kinnititesse (joonis 5a).
- 8, 13 Lükata keermestatud vardad kinnititesse, keerata neile teised mutrid ja pingutada kinnitite vastu.**
- 10 Kinnitage tugijalad nõuetekohaselt (vajadusel) ülemise seksiooni mõlema otsa külge.**  
Tugijala valimise juhised leiab punktist "2W ülakupkri tarnekomplekt (A70929)" algusest. Joondage otsaäärikus, külgplaadis ja tugijalas olevad avad ühele joonele.
- 11, 12 Kinnitage külgplaat, otsaplaadid ja tugijalad kohale poltide ja mutritega (M8 x 16, 9 tk./külj).**  
Kaks polti on pandud kohale ülemise seksiooni monteerimise ajal. Keerake poldid ainult kergelt kinni, nii et seksiooni saab hiljem rihtida.
- 11, 12 Kinnitage tugijalad külgplaadi äärikute külge poltide ja mutritega (M8 x 16, 11 tk./külj).**  
Kui kuivati varustatakse õhukanalitega, mis ulatuvad välja kogu pikkuses, ärge pange polte A (joonisel) veel kohale.
- \* **Kontrollige ülemise seksiooni ühendusi ja täisnurkset profiili. Pingutage kõiki polte.**